

RAPPORT DE GESTION 2023

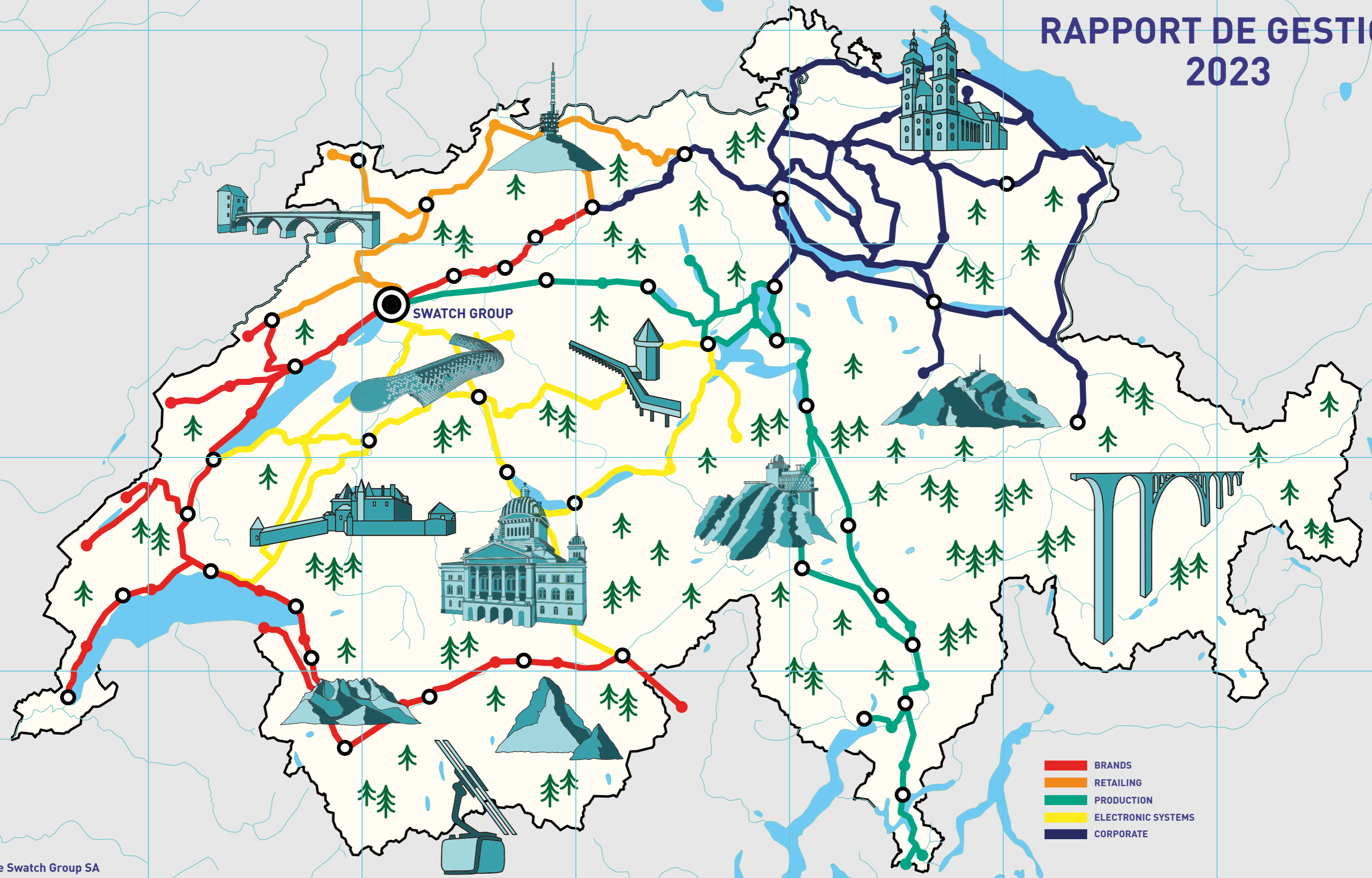

- BRANDS
- RETAILING
- PRODUCTION
- ELECTRONIC SYSTEMS
- CORPORATE

The Swatch Group SA

Case postale 1232, Faubourg du Lac 6
2501 Bienne, Suisse
Téléphone: +41 32 343 68 11
www.swatchgroup.com/contact



SOMMAIRE

MESSAGE DE LA PRÉSIDENTE	2
ORGANISATION OPÉRATIONNELLE	4
ORGANISATION ET DISTRIBUTION DANS LE MONDE	5
ORGANES DE SWATCH GROUP	6
CONSEIL D'ADMINISTRATION	6
DIRECTION GÉNÉRALE	8
DIRECTION GÉNÉRALE ÉLARGIE	9
ÉVOLUTION DE SWATCH GROUP	10
ART & PHILANTHROPIE	11
BRANDS	15
MONTRES ET BIJOUX	16
DISTRIBUTION ET PRÉSENCE	78
PRODUCTION	85
SYSTÈMES ÉLECTRONIQUES / CORPORATE, BELENOS	97
SWATCH GROUP DANS LE MONDE	109
DÉVELOPPEMENT DURABLE	113
GOVERNANCE D'ENTREPRISE	117
COMPTES ANNUELS 2023	131
COMPTES ANNUELS CONSOLIDÉS	132
COMPTES ANNUELS DE THE SWATCH GROUP SA	178
RAPPORT DE RÉMUNÉRATION 2023	193

Le Rapport de gestion et le Rapport de rémunération de Swatch Group sont publiés en français, allemand et anglais.
La langue de référence des pages 113 à 192, ainsi que celle du Rapport de rémunération, est l'allemand.
Cette version originale fait foi.

© The Swatch Group SA, 2024



MESSAGE DE LA PRÉSIDENTE

MESDAMES, MESSIEURS, CHÈRES ET CHERS ACTIONNAIRES,

L'exercice 2023 s'est à nouveau révélé très positif pour Swatch Group.

Malgré un franc fort, nous pouvons tous nous réjouir d'un résultat vraiment satisfaisant, tant pour notre personnel, nos partenaires fidèles, nos actionnaires sensibles au développement durable que pour notre clientèle internationale qui fait pleinement confiance à l'innovation et à la qualité Swiss Made, et ce, dans tous les segments.

Le renforcement du franc suisse est dangereusement favorisé par les conflits régnant dans le monde, qui engendrent de l'insécurité. Cela n'a toutefois aucune incidence sur la stratégie à long terme de Swatch Group. Nous continuons en effet de nous appuyer sur trois piliers: production suisse, innovation (plus de 180 brevets ont une nouvelle fois vu le jour lors de l'année sous revue) et présence forte grâce à l'implantation de filiales propres dans tous les marchés. L'Inde, où nous nous sommes établis il y a 20 ans en tant que pionniers, est un parfait exemple de cette approche. Lorsque nous entreprenons, nous ne nous concentrons jamais de manière opportuniste sur un domaine en particulier, mais restons toujours présents dans tous les segments. À l'avenir, nous continuerons bien évidemment de développer nos propres boutiques, idéalement dans des locaux immobiliers qui nous appartiendront.

Il m'est impossible de ne pas associer les résultats financiers à la dimension émotionnelle de cette réussite: lorsque des centaines de milliers de personnes dans le monde font la queue pour acheter nos produits, devant les Swatch stores par exemple, tous les membres du personnel, qu'ils soient apprentis ou cadres, ressentent de la fierté et s'identifient à l'entreprise. C'est cela aussi la culture d'entreprise.

Le résultat de Swatch Group pour 2023 a été exceptionnel. Le bénéfice a progressé de 8,1% pour atteindre 890 millions de francs et le chiffre d'affaires du Groupe a connu une hausse de 5,2% pour s'établir à près de

7900 millions de francs, ce qui représente une croissance de 12,6% à taux de change constants. Les importants effets de taux de change négatifs se sont élevés à 554 millions de francs et ont influencé nos recettes à hauteur de 7,4%. C'est pourquoi je souhaiterais m'attarder un instant sur cet aspect.

En Suisse, le renforcement du franc ne fait plus les gros titres, et c'est bien dommage. Il en va pourtant de la compétitivité du pays, de l'avenir de la place industrielle helvétique, du maintien de milliers d'emplois sur le marché et de la capacité d'innovation des entreprises implantées en Suisse. Depuis 2015 et la suppression du cours plancher de l'euro, le franc n'a cessé de se renforcer, et cela n'est pas près de s'arrêter. À titre de comparaison, notre chiffre d'affaires atteindrait 9500 millions de francs avec le taux de change de 2014.

Swatch Group n'ambitionne toutefois pas seulement d'augmenter son chiffre d'affaires et son bénéfice, il souhaite pourvoir des emplois et offrir des perspectives positives dans les régions où il est actif. Lors de l'année sous revue, plus de 800 collaboratrices et collaborateurs ont intégré l'entreprise en Suisse. En outre, plus de 220 apprentis ont eu l'opportunité d'entrer dans le monde du travail par notre biais, tandis que 739 collègues nous ont rejoints à l'international.

Le domaine du personnel n'a pas été le seul à se développer: l'année dernière, l'entreprise a investi plus de 300 millions de francs dans de nouveaux moyens de production innovants et dans des technologies de pointe. Nous avons ainsi investi près de 20 millions de francs dans une salle blanche destinée aux montres avec cellules photovoltaïques, une technologie de Swatch Group notamment utilisée pour la nouvelle Tissot T-Touch Connect Sport. De tels aménagements ne se trouvent nulle part ailleurs en Europe. Par ailleurs, EM Microelectronics a investi plus de 60 millions de francs dans des installations de production afin d'honorer un important contrat dans le domaine médical, qui va courir sur plusieurs années.



Nous sommes extrêmement fiers de continuer à fabriquer des produits exceptionnels, innovants et de qualité dans nos usines suisses, et, surtout, de continuer à investir dans notre beau pays. C'est aussi l'une des raisons pour lesquelles la carte de la Suisse figure sur la couverture du rapport de gestion, illustrant de manière symbolique le réseau de nos marques et de nos différentes entreprises.

Je souhaiterais également mentionner notre engagement en faveur du développement durable. Swatch Group prend très au sérieux sa responsabilité envers l'environnement et la société. Nous avons atteint des objectifs majeurs en matière de réduction des déchets, d'utilisation durable des ressources et de promotion de conditions de travail équitables. Ces performances reflètent notre implication de longue date en faveur de la durabilité ainsi que notre contribution positive pour la société. Nous sommes pleinement convaincus qu'en tant qu'entreprise nous devons assumer une certaine responsabilité et jouer un rôle proactif dans la conservation de notre planète pour les générations futures.

Nous revenons plus en détail sur ces deux thématiques qui nous tiennent à cœur dans notre rapport de développement durable.

Nos actionnaires sont également très importants pour nous: le Conseil d'administration de Swatch Group va ainsi proposer à l'Assemblée générale du 8 mai 2024 une augmentation du dividende de 8,3%, c'est-à-dire de 1.30 franc par action nominative et de 6.50 francs par action au porteur.

Je peux vous assurer une chose: nous avons l'intention d'accomplir encore bien plus! Nous continuerons d'investir dans le développement de produits exceptionnels, d'écouter notre clientèle et d'anticiper les tendances du marché. En outre, nous nous ouvrons à d'autres marchés et à une autre clientèle, comme le démontrent les collaborations de Swatch avec Omega et Blancpain. Nous nous

démarquons par notre vision d'avenir ambitieuse, et je suis convaincue que Swatch Group continuera à grandir grâce à votre soutien et votre loyauté sans faille.

Je souhaiterais à présent remercier du fond du cœur l'ensemble de nos collaboratrices et collaborateurs, notre équipe de gestion, mes collègues du Conseil d'administration et vous, chères et chers actionnaires, pour votre engagement et votre soutien. Ce n'est que tous ensemble que nous parvenons au succès!

Nayla Hayek
Présidente du Conseil d'administration
de Swatch Group

ORGANISATION OPÉRATIONNELLE

au 31 décembre 2023

MARQUES ET ENTREPRISES DE SWATCH GROUP

MONTRES	DISTRIBUTION	PRODUCTION	SYSTÈMES ÉLECTRONIQUES	CORPORATE
Gamme Prestige et Luxe Breguet Harry Winston Blancpain Glashütte Original Jaquet Droz Léon Hatot Omega <hr/> Haut de gamme Longines Rado Union Glashütte <hr/> Milieu de gamme Tissot Balmain Certina Mido Hamilton <hr/> Gamme de base Swatch Flik Flak <hr/>	Tourbillon <hr/> Hour Passion <hr/>	Montres ETA Meco CHH Microtechnique Nivarox-FAR Comadur Rubattel et Weyermann MOM Le Prélet Universo Manufacture Ruedin Lascor Novi The Swatch Group Assembly <hr/> Bijoux Dress Your Body (DYB) <hr/>	EM Microelectronic <hr/> Renata <hr/> Micro Crystal <hr/> Swiss Timing et ST Sportservice <hr/>	Swatch Group Recherche et Développement Asulab Moebius CDNP <hr/> ICB Ingénieurs Conseils en Brevets <hr/> Swatch Group Quality Management <hr/> Swatch Group Services European Distribution Center Swatch Group Logistics Swatch Group Information Technologies Swatch Group Corporate Customer Service Real Estate Development <hr/> Swatch Group Immeubles <hr/> Belenos Clean Power <hr/>

ORGANISATION ET DISTRIBUTION DANS LE MONDE

au 31 décembre 2023

FILIALES DE SWATCH GROUP

EUROPE	AMÉRIQUES	OCÉANIE	EXTRÊME-ORIENT	MOYEN-ORIENT
Allemagne Autriche Belgique Espagne France Grèce Italie Luxembourg Pays-Bas Pays nordiques (Danemark, Finlande, Norvège, Suède) Pologne Royaume-Uni et Irlande Russie Suisse Turquie	Canada États-Unis, Caraïbes et Amérique latine Mexique	Australie	Chine Corée du Sud Hong Kong Inde Japon Macao Malaisie Singapour Taïwan Thaïlande	Émirats arabes unis Arabie saoudite

Dans les pays dans lesquels Swatch Group n'a pas de filiale de distribution proprement dite, il est représenté par des distributeurs locaux.

CONSEIL D'ADMINISTRATION

au 31 décembre 2023



NAYLA HAYEK
PRÉSIDENTE DU CONSEIL D'ADMINISTRATION



ERNST TANNER
VICE-PRÉSIDENT



DANIELA AESCHLIMANN



NICK HAYEK

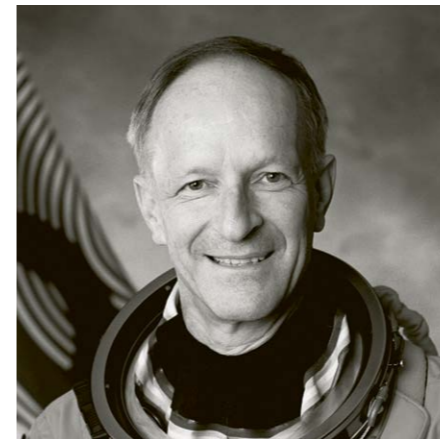

PROF. DR H.C. CLAUDE NICOLLIER



DR JEAN-PIERRE ROTH

Secrétaire
Jennifer Meyer-Kluge

Organe de contrôle
PricewaterhouseCoopers
St. Jakob-Strasse 25
4052 Bâle
Suisse

Siège de l'administration
Case postale 1232
Faubourg du Lac 6
2501 Bienne
Suisse
Téléphone: +41 32 343 68 11
www.swatchgroup.com/contact

Siège social
Faubourg de l'Hôpital 3
2000 Neuchâtel
Suisse

Le descriptif détaillé des fonctions et responsabilités que les membres du Conseil d'administration exerçaient au 31 décembre 2023 figure dans le chapitre Gouvernance d'entreprise, pages 121 et 122 du présent Rapport de gestion.

DIRECTION GÉNÉRALE

au 31 décembre 2023



NICK HAYEK
PRÉSIDENT DE LA DIRECTION GÉNÉRALE



FLORENCE OLLIVIER-LAMARQUE



RAYNALD AESCHLIMANN



PIERRE-ANDRÉ BÜHLER



MARC A. HAYEK



DR THIERRY KENEL



DR PETER STEIGER



FRANÇOIS THIÉBAUD

DIRECTION GÉNÉRALE ÉLARGIE

au 31 décembre 2023



MIREILLE KOENIG



MATTHIAS BRESCHAN



SYLVAIN DOLLA



DANIEL EVERTS



FADI GHALAYINI



LIONEL A MARCA



CALOGERO POLIZZI



DR MICHEL WILLEMMIN

Le descriptif détaillé des fonctions et responsabilités que les membres de la Direction générale et de la Direction générale élargie exerçaient au 31 décembre 2023 figure dans le chapitre Gouvernance d'entreprise, en page 124 à 126 du présent Rapport de gestion.

ÉVOLUTION DE SWATCH GROUP

Chiffre d'affaires net
mio CHF

8 243	5 595	7 313	7 499	7 888
2019	2020	2021	2022	2023

7 888

↑
+5.2%

Résultat opérationnel
mio CHF

1 023	52	1 021	1 158	1 191
2019	2020	2021	2022	2023

1 191

↑
+2.8%

Résultat net
mio CHF

748	-53	774	823	890
2019	2020	2021	2022	2023

890

↑
+8.1%

Investissements¹⁾
mio CHF

459	253	303	399	803
2019	2020	2021	2022	2023

803

↑
+101.3%

Capitaux propres
mio CHF

11 493	10 965	11 605	12 051	12 258
2019	2020	2021	2022	2023

12 258

↑
+1.7%

Effectif
Employés

36 089	32 424	31 444	32 061	33 602
2019	2020	2021	2022	2023

33 602

↑
+4.8%

1) Investissements en immobilisations corporelles, en immobilisations incorporelles et en d'autres actifs non courants conformément au tableau des flux de trésorerie.

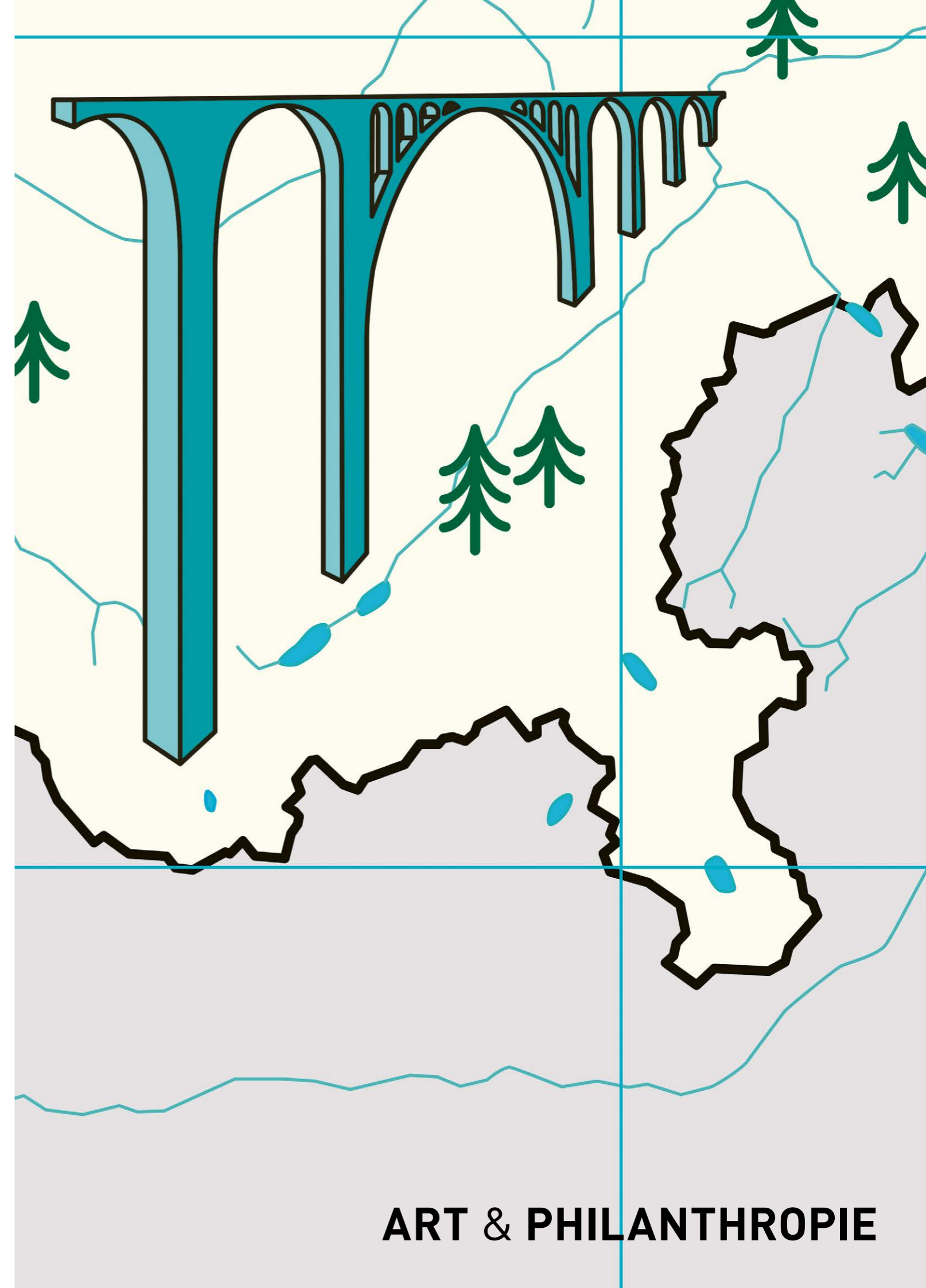

ART & PHILANTHROPIE

ART & PHILANTHROPIE



BREGUET



HARRY WINSTON

Swatch Group a toujours su saisir l'air du temps. Nos marques, sociétés et filiales définissent sans cesse de nouvelles tendances dans leurs domaines respectifs, partout dans le monde et avec une passion débordante. C'est précisément cette passion que nous promouvons avec fierté, non seulement au sein de la profession, mais aussi dans le secteur artistique et culturel et à travers notre engagement sans relâche envers l'humanité, la nature et l'environnement. En 2023, nos marques ont fait preuve d'un dévouement impressionnant en faveur d'un grand nombre d'initiatives artistiques et de causes philanthropiques.

Breguet a renouvelé sa collaboration avec Frieze, un acteur majeur de la scène artistique contemporaine. Après une année de travail, l'artiste argentin Pablo Bronstein a achevé son ambitieux projet: recouvrir les stands de présentation de la Maison de son imagerie baroque. Breguet s'est également associée à la curatrice visionnaire sud-coréenne Somi Sim, dont les expositions à New York, Séoul et Londres explorent la relation entre l'Homme et le Temps.



BLANCPAIN

Harry Winston a une nouvelle fois fièrement apporté son soutien à la Harlem Academy à New York, à Chance for Children au Japon, au San Francisco Conservatory of Music, au Wallis Annenberg Center for the Performing Arts de Los Angeles, à Junior Achievement Worldwide ainsi qu'à KNOWAutism et à l'Asia Society Texas Center. Sans oublier le Central Park Conservancy à New York, ville chère à Harry Winston.

Dans le cadre de son Ocean Commitment, **Blancpain** a une nouvelle fois uni ses forces avec la Mokarran Protection Society et l'équipe Gombessa en Polynésie française et a poursuivi ses activités avec le photographe et biologiste marin Laurent Ballesta. Pour la troisième année consécutive, la Maison a présenté le prix Female Fifty Fathoms dans le cadre du concours Ocean Photographer of the Year.

La salle **Jaquet Droz** du Musée d'art et d'histoire de Neuchâtel accueille les trois célèbres automates réalisés par la marque à La Chaux-de-Fonds entre 1768 et 1774, dont un par son fondateur Pierre Jaquet-Droz en personne. En 2023, la collaboration de la Maison avec l'Académie de Meuron a une nouvelle fois positionné ces deux organisations visionnaires au cœur du paysage artistique tout en soutenant des étudiants et des ateliers d'art.



OMEGA

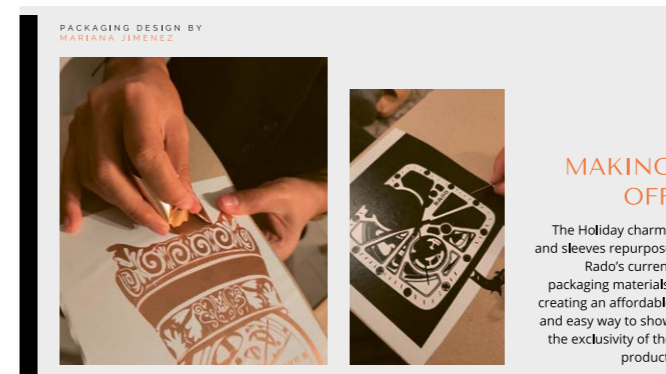

RADO

Omega a poursuivi son travail avec l'hôpital ophtalmologique volant d'Orbis International, qui combat la cécité évitable et la perte de vision dans le monde. La marque est également restée fidèle à ses engagements envers Live Ocean et la Fondation GoodPlanet de Yann Arthus-Bertrand. Elle a en outre continué sa collaboration avec ClearSpace et Privateer, deux organisations résolument engagées pour la durabilité dans l'espace.

Longines soutient les jeunes talents sportifs. Lors de chaque Coupe du Monde, le prix Longines Rising Ski Stars récompense les maîtres des pistes. En 2023, la marque l'a remis à la Suédoise Hanna Aronsson Elfman et, pour la deuxième fois consécutive, au Norvégien Lucas Braathen. Par ailleurs, le partenariat de la marque avec les sports équestres s'est illustré par le prix Longines FEI Rising Star, remis cette année à Mimi Gochman, cavalière de saut d'obstacles.

En 2023, **Rado** a mis sa passion pour l'art et le design à l'honneur en inaugurant le Rado Scholarship Fund, destiné à un étudiant de l'Istituto Marangoni de Miami. La première lauréate est une *designer* colombienne, Mariana Jimenez, qui a impressionné le jury avec son concept d'emballage innovant. Son prix lui a été remis sur son stand lors de l'Untitled Art Miami Beach.

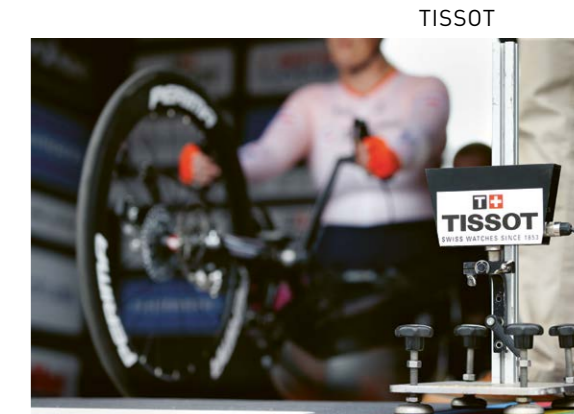

TISSOT



CERTINA

En 2023, **Tissot** a pris part au projet GO STAR, une initiative menée par le docteur et cycliste amateur Jörg Peltzer. Avec l'aide de ses acolytes, celui-ci a collecté des fonds à chaque kilomètre parcouru à vélo en Éthiopie, ce qui a permis de financer 1300 opérations chirurgicales à Jimma. Tissot a remis une montre T-Touch Connect Sport personnalisée à chacun des cyclistes participants, gravant leur performance au dos du boîtier.

Certina est fière de collaborer avec la Sea Turtle Conservancy depuis 2018. En 2023, la marque a de nouveau apporté son soutien à cette organisation à but non lucratif lors d'une campagne de protection des tortues marines. Le Tour de Turtles, événement qui contribue non seulement à alimenter la recherche relative aux voies migratoires des tortues mais également à sensibiliser le public à la préservation de ces animaux extraordinaires, a constitué un moment fort de cette année.



MIDO



SWATCH



FLIK FLAK



THE SWATCH ART PEACE HOTEL

Ces quinze dernières années, l'engagement philanthropique de **Mido** a principalement porté sur le bien-être et les aspirations des enfants. En novembre, la marque a apporté son soutien au projet Treasure Home initié par la Shanghai United Foundation. Celui-ci vise à créer un espace communautaire sûr et adapté aux enfants, à promouvoir leur développement personnel et à leur permettre de devenir les forces motrices du changement.

Hamilton entretient depuis longtemps une relation professionnelle privilégiée avec les meilleurs chefs accessoiristes, chefs décorateurs, costumiers et réalisateurs du monde, tous ces professionnels qui rendent les films si mémorables. Comme chaque année depuis 2006, les *Hamilton Behind the Camera Awards* ont récompensé ces talents lors d'un événement aux invités prestigieux organisé à Hollywood.

Le lien entre **Swatch** et l'art remonte aux origines de la marque et en 2023, son innovant Art Journey l'a vu s'associer à de multiples institutions, célébrant des mouvements artistiques allant de la Renaissance, célébrant des mouvements artistiques allant de la Renaissance au surréalisme et plus encore. Dans le cadre impressionnant du désert kenyan, les deux fresques terrestres monumentales de Saype ont donné vie à l'univers de la MoonSwatch et ont joyeusement exprimé l'audace badine de Swatch.

Depuis 2011, le **Swatch Art Peace Hotel** a accueilli en résidence à Shanghai 510 artistes venant de 56 pays. En 2023, la présence de cette plateforme en Suisse s'est encore élargie avec de nouveaux partenariats lors du *Zurich Art Weekend* et du festival *Arty Show Bienne*, organisé dans la ville où siège Swatch Group.

Flik Flak a encouragé le développement du talent artistique des enfants en collaborant avec le fabricant d'articles de papeterie Faber-Castell.



BRANDS

UNE ANNÉE RICHE EN «EMOCEANS»



BLANCPAIN X SWATCH: BIOCERAMIC SCUBA FIFTY FATHOMS

Un hommage à une icône de l'horlogerie: Bioceramic Scuba Fifty Fathoms

Swatch a une nouvelle fois prouvé son esprit novateur en révélant une deuxième collaboration historique avec une prestigieuse marque horlogère. Associée cette fois-ci à Blancpain, la marque a réinterprété la Fifty Fathoms, l'archétype de la montre de plongée moderne, conçue par un plongeur pour les plongeurs et célébrant son 70ème anniversaire.

La Fifty Fathoms a révolutionné le monde de l'horlogerie en devenant le premier garde-temps à répondre pleinement à tous les besoins de l'exploration sous-marine. Ce partenariat visionnaire rend hommage à deux marques iconiques tout en soulignant le désir incessant de Swatch de repousser les limites de l'horlogerie.

Swatch célèbre la Fifty Fathoms avec cinq nouveaux modèles, tout en restant fidèle à elle-même avec une touche ludique et amusante. Baptisée Bioceramic Scuba Fifty Fathoms, la collection fait référence aux propres montres de plongée de la marque, de la ligne SCUBA. Les garde-temps de cette collection non limitée reprennent fidèlement toutes les caractéristiques de la Fifty Fathoms: étanchéité et lisibilité exceptionnelles, mouvement mécanique, lunette tournante sécurisée et protection antimagnétique grâce à son spiral Nivachron™, produit par la société sœur Nivarox-FAR. Blancpain et Swatch



MODÈLES DE LA COLLECTION ART JOURNEY
EN HOMMAGE À JEAN-MICHEL BASQUIAT

SWATCH BIOCERAMIC WHAT IF?

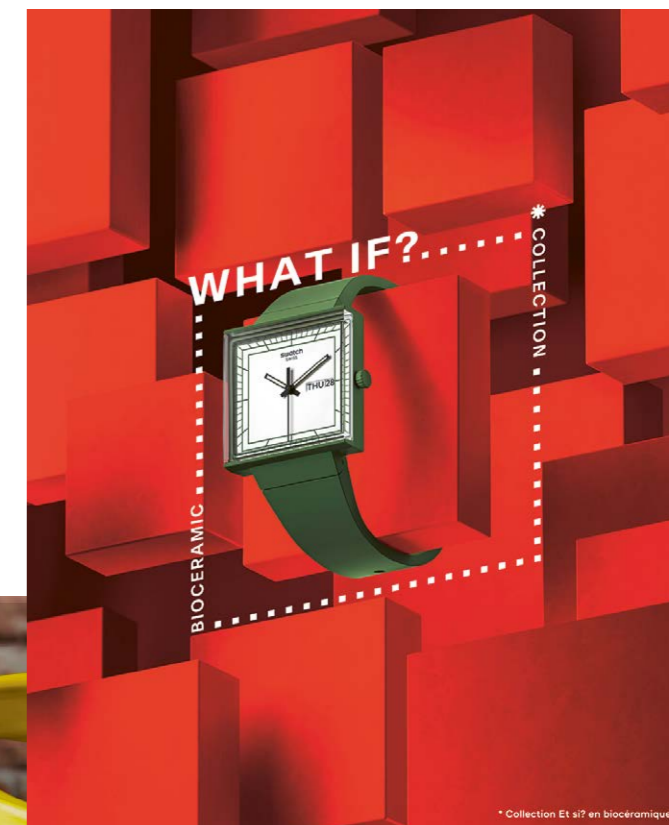

ont puisé leur inspiration dans les profondeurs de la mer, chaque modèle portant le nom de l'un des cinq océans de notre bien-aimée planète: Arctic Ocean, Pacific Ocean, Atlantic Ocean, Indian Ocean et Antarctic Ocean.

Une campagne publicitaire en trois phases débutée en septembre et méticuleusement orchestrée a fait naître l'intérêt pour cette collaboration. Elle a ensuite été amplifiée par des avant-premières RP exclusives, générant un spectaculaire effet domino dans la presse internationale et sur les réseaux sociaux. Lors du lancement de la collection Bioceramic Scuba Fifty Fathoms, de nombreux clients enthousiastes se sont pressés dans les points de vente partout dans le monde. Les files d'attente ont d'ailleurs reflété l'excitation engendrée par cet événement culturel unique.

La mission MoonSwatch continue

Lors de sa deuxième orbite, la MoonSwatch a continué de captiver le monde entier, maintenant un niveau d'intérêt stratosphérique. En 2023, les événements *Mission to Moonshine™ Gold* ont offert un spectacle céleste, attirant d'immenses foules à chaque point de vente. Chaque mois depuis mars, le modèle Mission to the Moon s'est doté d'une aiguille des secondes unique réalisée en Moonshine™ Gold d'Omega et inspirée par la magie de chaque pleine lune. En août, en l'honneur de la lune bleue, la deuxième pleine lune du mois, le modèle Mission to Neptune a également

présenté une aiguille des secondes inédite, portant le nombre total de modèles présentant cette particularité à 11 en fin d'année. Les «planètes roulantes» de Swatch ont parcouru le globe pour faire vivre l'expérience MoonSwatch dans des lieux iconiques en Europe, en Asie et aux États-Unis. Avec plus de 300 destinations, ce voyage a laissé une impression indélébile tant aux amateurs de la MoonSwatch qu'aux nouveaux fans de la marque.

Le vaste désert kenyan a servi de toile extraordinaire et inattendue à la créativité de Saype, qui a donné vie à l'univers MoonSwatch en créant deux fresques naturelles monumentales faisant écho à l'esprit de la collection, empreint de curiosité et d'émerveillement enfantin face aux étoiles. Cette collaboration a elle aussi célébré le rêve de traverser le royaume des cieux avec l'audace ludique qui caractérise la philosophie de Swatch.

Swatch et l'art, une éternelle histoire d'amour

La passion de Swatch pour l'art a pris une nouvelle direction au cours de l'année avec l'Art Journey, une évolution de la série muséale initiée en 2018. Ce projet innovant a permis à Swatch de collaborer pour la première fois avec de nombreuses institutions artistiques, afin de concevoir une collection qui rend hommage aux mouvements iconiques de l'histoire de l'art, de la Renaissance au surréalisme et plus encore, marquant ainsi une expansion significative de l'empreinte culturelle de la marque.

Le lancement presse international à Lisbonne, au Portugal, a donné lieu à une série d'événements qui se sont étendus à tous les continents, avec des rencontres marquantes honorant Botticelli en Italie, Basquiat à New York et *La Grande Vague de Kanagawa* d'Hokusai à Abu Dhabi. Swatch a même profité de cette occasion pour marquer l'histoire avec sa première installation à l'intérieur d'un musée.

Autre célébration de la créativité, Swatch fait désormais partie des partenaires principaux du Locarno Film Festival. La présence de la marque a pris la forme d'une installation immersive d'envergure qui a su captiver les festivaliers. Cet engagement a mis en avant le dévouement de Swatch envers les arts, mais aussi la volonté de l'organisation de créer des expériences mémorables qui parlent aux amateurs d'art et cinéphiles, légitimant ainsi la position de la marque en tant que patronne de la scène artistique mondiale.

Réinvention de modèles cultes aux couleurs vives

Lancée en juin, la collection Swatch Neon est un vibrant hommage à l'esprit audacieux des années 80 et 90. Elle revisite certaines des montres les plus iconiques de cette époque en apportant une touche de modernité à des modèles familiers, offrant ainsi quatre réinterprétations dynamiques.

Ces modèles présentent des dimensions plus grandes et plus affirmées, ainsi qu'une explosion de couleurs néons intenses qui surfent sur l'impertinence de ces décennies. Cette collection colorée a illuminé les événements musicaux internationaux tels que le Primavera Sound à Barcelone et a contribué au succès de la tournée des festivals de Swatch. La collection Swatch Neon est un clin d'œil à l'esprit provocateur et au riche héritage de qualité de la marque, désormais parée de couleurs néons pour séduire la nouvelle génération branchée.

COLLECTION SWATCH NEON

Et si Swatch avait choisi le carré?

Lancée à l'occasion de la Fête nationale suisse, la collection Bioceramic What If? réinvente un moment historique décisif. Nous sommes en 1982, Swatch est alors confrontée à une décision majeure: donner à sa montre révolutionnaire une forme ronde ou carrée, un choix qui a ouvert la voie à une réussite exceptionnelle de la forme ronde.

Mais désormais, la collection Bioceramic What If? ose rêver différemment et célèbre le prototype carré imaginé par les ingénieurs pionniers de Swatch. Grâce à l'innovant matériau qu'est la biocéramique, les angles nets et les boîtiers robustes autrefois inconcevables sont désormais une réalité, fusionnant vision du passé et innovation contemporaine.

Le lancement de la collection a été accompagné par une campagne publicitaire virale mettant en scène l'énergie dynamique des athlètes Swatch Proteam Pat Burgener, Mami Tezuka et Andy Anderson. Les employés de Swatch ont également attisé la curiosité lorsque leurs photos de profil LinkedIn sont devenues carrées, créant un voile de mystère et d'innovation dont seule Swatch a le secret.



TM & © 20th Television

THE SIMPSONS:
SECONDS OF SWEETNESS



BIOCERAMIC ET ACIER INOXYDABLE: BIG BOLD IRONY

Les débuts de la BIG BOLD IRONY dotée d'un cœur en biocéramique

Swatch a encore une fois repoussé les limites de l'horlogerie en dévoilant l'exceptionnelle collection BIG BOLD IRONY, combinaison ingénieuse et inédite de biocéramique et d'acier inoxydable. Lancées avec brio, ces montres audacieuses sont conçues pour accentuer l'assurance et le style innés des personnes qui les portent.

La campagne en deux phases a tout d'abord présenté des modèles laqués dotés de bracelets bi-compressés colorés, suivis de variations sophistiquées en acier inoxydable avec des cadrans brossés soleil. Chaque phase a été renforcée par une vaste campagne média qui a mis la BIG BOLD IRONY sur toutes les lèvres et l'a élevée au rang de symbole de l'innovation de Swatch.

Une collaboration épique entre des dessins animés et des montres

Représentante de la pop culture depuis 1983, Swatch a décidé de collaborer cette année avec l'icône dessin animé *Les Simpson*. Cette union, placée sous le signe du divertissement et de l'anticonformisme, est en parfait accord avec le pétillant héritage de Swatch. Depuis sa création en 1989, *Les Simpson* a redéfini la notion de divertissement, en infusant un humour subversif et une finesse d'esprit dans la pop culture, s'imposant comme une référence en termes d'innovation télévisuelle.

Dévoilée en novembre et mettant en scène de manière amusante et provocante la pâtisserie préférée d'Homer, la collaboration avec *Les Simpson* ravit tant les aficionados de Swatch que les fans de cette famille disruptive en proposant des montres qui capturent l'essence même de la série. Célébration de valeurs communes et charme intemporel, la collaboration marque un nouveau chapitre de la relation que Swatch entretient avec des icônes culturelles.

Le savoir-faire stellaire rencontre la majesté historique

En 2023, Swatch a continué de célébrer l'art de la personnalisation avec Swatch X You, offrant une toile vierge où s'exprimer avec des montres teintées de créativité issues de collaborations remarquables. La marque a fait équipe avec l'Agence spatiale européenne (ESA) pour imaginer une série de six motifs inspirés de l'espace, transformant les merveilles cosmiques situées à des milliers d'années-lumière en montres uniques.

Tout aussi enchanteur, le partenariat avec le Château de Versailles a commémoré les 400 ans de ce dernier avec des modèles Swatch X You et des montres prêt-à-porter inspirées de la riche histoire et de la grandeur de ce monument emblématique. Ses personnages historiques, son architecture grandiose et ses luxuriants jardins constituent l'inspiration des motifs, un morceau d'histoire qui se porte au poignet.



SWATCH X YOU

Célébration de la musique à travers le monde

Dans une symphonie de couleurs et de créativité, l'amour de Swatch pour la musique a investi le devant de la scène pour la deuxième année consécutive avec la merveilleuse Flower Power House lors de festivals du monde entier. Des rythmes entraînants du Primavera Sound à Barcelone à l'énergie électrisante du Waterbomb Seoul, en passant par les musiques urbaines de l'Openair Frauenfeld en Suisse, la marque a illuminé chaque événement avec sa collection colorée Swatch Neon.

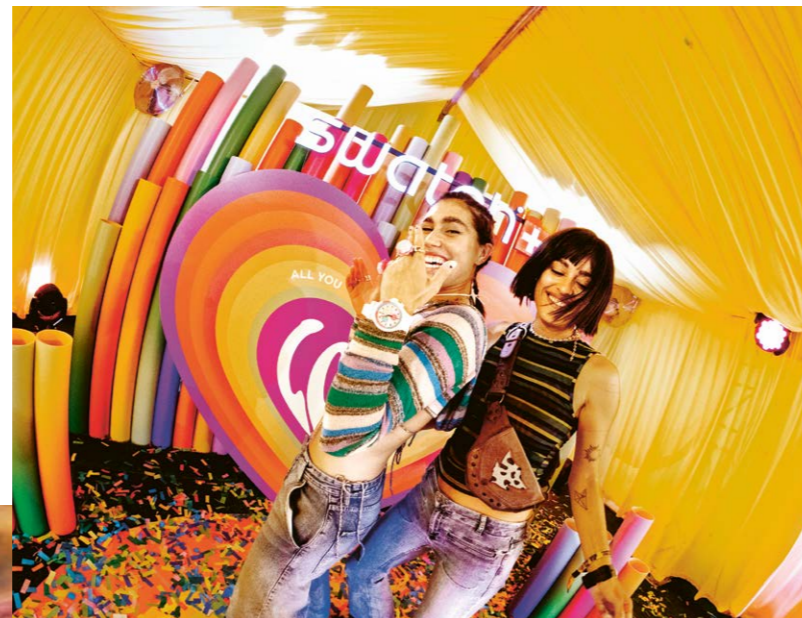

PRIMAVERA SOUND FESTIVAL À BARCELONE

Alors que les festivaliers ont dansé sous le soleil espagnol du 31 mai au 4 juin, des influenceurs se sont réunis pour célébrer et présenter l'exubérance de la collection Swatch Neon. La Flower Power House a contribué au spectacle en Corée du Sud du 23 au 25 juin avec des constructions innovantes aux couleurs de la marque et des fontaines à eau captivantes. L'escale suisse de la tournée s'est tenue du 6 au 9 juillet et a apporté une touche de fantaisie en organisant un mariage fictif sur scène, unissant ainsi des amoureux de la musique entre les concerts phares du festival.

#SwatchLovesMusic n'est pas un simple hashtag. C'est un mouvement, un voyage festif qui rassemble les fans et Swatch à travers une célébration harmonieuse du langage universel qu'est la musique.

Nouveaux sommets pour les sports extrêmes

L'année sous revue a marqué les débuts de Swatch en tant que sponsor en titre de Swatch Nines, un événement palpitant qui met de côté la compétition au profit de la créativité et de l'expression de soi. Cette aventure épique réunit les meilleurs talents mondiaux pour redéfinir les limites de leurs sports respectifs.

Au Schilthorn, en Suisse, la session d'hiver de Swatch Nines a accueilli des athlètes de la Swatch Proteam et des concepteurs de course pour développer ensemble les circuits de sauts innovants d'un formidable *snowpark*. Ce partenariat a alimenté une créativité démultipliée, propulsant les sports d'hiver vers des sommets encore jamais atteints.

Durant l'été, le Green Hill Bikepark allemand a été le terrain de jeu de Swatch Nines MTB. Une constellation de

LANCEMENT DE LA COLLECTION ART JOURNEY, LISBONNE

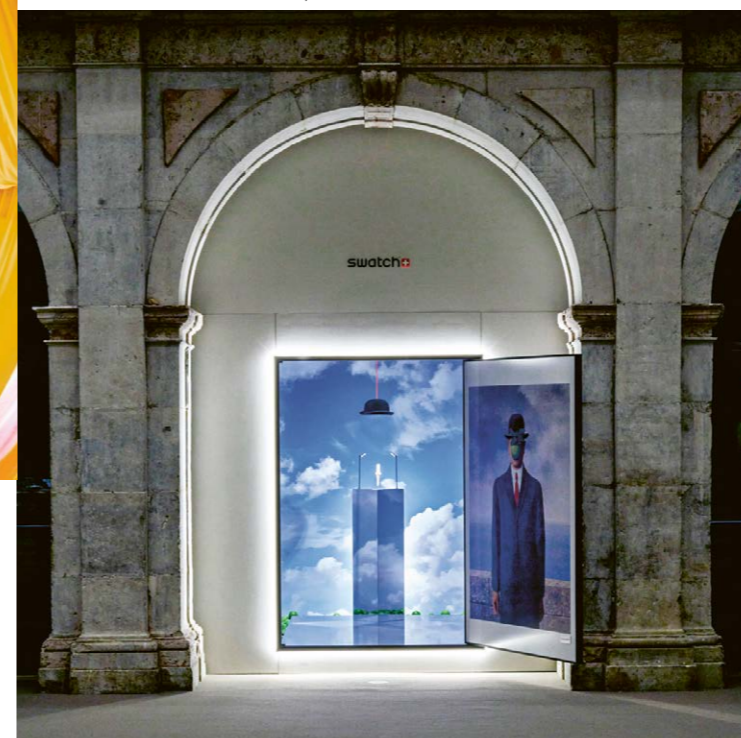

stars de la Swatch Proteam et de talents internationaux s'est réunie pour concevoir une course exceptionnelle. Ce nouveau circuit associe l'audace du *slopestyle* et la prouesse technique du *freeride* pour un événement propulsant le VTT dans une nouvelle ère placée sous le signe du talent et de la passion du sport.

Swatch a ravivé sa passion pour le BMX en devenant le sponsor en titre de la Battle of Hastings. Organisé au Source Park (UK), ce format innovant voit les meilleurs athlètes mondiaux de BMX s'affronter sur divers circuits et reflète l'engagement de Swatch en faveur de l'originalité et de la communauté BMX. Avec des allures de festival et une diffusion en direct, la présence de Swatch a fait honneur à la compétition et a fait vibrer la scène BMX.

Le nombre de points de vente Swatch ne cesse d'augmenter à travers le monde

En 2023, Swatch a renforcé sa présence mondiale avec l'ouverture de nouveaux points de vente, embrassant de nouveaux horizons et revenant dans des destinations appréciées.

En Chine, Nankin a accueilli une nouvelle boutique Swatch et intégré en exclusivité une planète roulante au sein de l'espace de vente. Au Japon, un nouveau point de vente a été dévoilé à Kyoto et la boutique de Ginza a rouvert ses portes. La marque a réaffirmé sa présence en Inde en ouvrant de nouvelles boutiques à Mumbai, New Delhi et Bangalore.

L'expansion s'est poursuivie aux Pays-Bas, Swatch s'étant installée dans la rue commerçante la plus exclusive d'Amsterdam, P.C. Hoofstraat, et a enrichi le paysage commercial espagnol d'une nouvelle boutique à Barcelone. Le marché européen a également été témoin de la croissance de Swatch avec de nouvelles ouvertures en France, en Italie et au Royaume-Uni. La toute nouvelle boutique Swatch à Londres s'est installée au sein d'Harvey Nichols Knightsbridge, l'une des destinations shopping les plus prisées de la ville. De l'autre côté du globe, en Australie, la présence commerciale de Swatch s'est enrichie de nouvelles boutiques à Brisbane et Perth, tandis qu'à Hong Kong, le K11 a accueilli une boutique *pop-up* et une boutique Swatch, ainsi qu'un nouveau point de vente dans le centre commercial ifc. Aux États-Unis, San Diego et Orlando ont fièrement ouvert de nouvelles boutiques, représentant l'héritage et la volonté de Swatch de proposer des montres Swiss Made accessibles.

www.swatch.com

SNOWPARK SWATCH NINES AU SCHILTHORN



UNE ANNÉE SOUS LE SIGNE DE L'INNOVATION ET DE LA COULEUR



UNE COMPOSITION EN SUMMER BLUE: LA COLLECTION SEAMASTER



SEAMASTER AQUA TERRA

CRÉATIONS

Speedmaster Super Racing

L'introduction de la Speedmaster Super Racing, première montre au monde dotée du révolutionnaire système Spirate™, a marqué un nouveau tournant avant-gardiste dans l'histoire horlogère d'Omega. Ce système est équipé d'un nouveau spiral en attente de brevet qui permet un réglage ultra-précis de la marche. Omega est ainsi capable d'atteindre une précision certifiée de 0 / +2 secondes par jour.

Cette montre élégante célèbre le 10ème anniversaire de la Seamaster Aqua Terra >15000 GAUSS, lancée en 2013. Ce modèle présente des caractéristiques uniques telles qu'une lunette en céramique noire dotée d'une échelle tachymétrique en émail jaune grand feu, une aiguille des secondes striée de noir et de jaune ainsi qu'un cadran au motif nid d'abeille.

Seamaster Summer Blue

L'un des événements majeurs de 2023 a été le lancement de la collection Seamaster Summer Blue. Onze montres ont été créées sur le thème de la «précision à tous les niveaux», réunissant certains des designs les plus célèbres de l'histoire de la collection, de l'iconique Seamaster 300 à la professionnelle Seamaster Ploprof.

TENDANCES

L'année 2023 d'Omega a été marquée par le lancement d'une technologie de pointe et de nouvelles créations colorées. Début janvier, le révolutionnaire système Spirate™ a fait son entrée sur le marché, intégré à la nouvelle et innovante Speedmaster.

Les collections Aqua Terra Shades et Seamaster Summer Blue, reconnaissables à leurs cadrans distinctifs et leurs variantes expressives, ont ensuite offert une explosion de couleurs à la clientèle de la marque.

2023 fut aussi une année de célébrations. Omega a organisé un certain nombre d'événements internationaux pour accueillir comme il se doit ses nouveaux garde-temps, tout en participant à des moments sportifs forts, tels que le compte à rebours d'un an jusqu'aux Jeux Olympiques de Paris 2024.

Les multiples facettes de l'ADN Omega ont, comme à leur habitude, constitué une grande source d'inspiration. Celles-ci ont été parfaitement saisies par l'exposition *Planet Omega*, qui s'est tenue à New York en fin d'année et dévoile de manière exhaustive les éléments qui rendent la marque si spéciale.



SPEEDMASTER SUPER RACING AVEC SPIRATE™



OMEGA ET SES INVITÉS CÉLÈBRENT LA SEAMASTER À MYKONOS

Chaque garde-temps est doté d'un cadran Summer Blue caractérisé par un dégradé de nuances claires ou foncées pour refléter son étanchéité. Toutes les montres incluent également un boîtier commémoratif arborant le logo Seamaster: Poséidon et deux hippocampes.

PRÉSENCE

L'Aqua Terra à Londres

Lors de l'un des événements les plus colorés de l'année, la nouvelle collection Aqua Terra Shades a été révélée, présentant une variété de cadrans aux tons uniques tels que bleu Atlantique, vert baie ou terra-cotta, tous inspirés par la transition naturelle de l'océan à la terre.

Pour célébrer le lancement, Omega a déployé sur Londres une palette de couleurs lors d'un événement spécial organisé à la Somerset House, avec les ambassadeurs de la marque, tels que Zoë Kravitz, Zhou Dongyu et Eddie Redmayne, en invités d'honneur. Le lieu de réception avait par ailleurs été transformé en expérience multisensorielle basée sur les neuf couleurs inédites de la collection. De nombreuses surprises attendaient les hôtes, qui pouvaient se promener entre les neuf installations dédiées à l'art, la performance, au goût et à la musique.

La Seamaster à Mykonos

En été, Omega a choisi la fascinante mer Egée comme décor pour fêter la Seamaster. Organisée à Mykonos, la fête a été l'occasion de dévoiler les onze nouvelles montres de la collection Seamaster Summer Blue. L'évènement a accueilli des invités prestigieux tels que George Clooney, Naomi Harris, l'explorateur Victor Vescovo ainsi que les navigateurs Blair Tuke et Peter Burling, qui ont longuement parlé de l'exploration et de la conservation des océans. Afin de rester sur le thème de la mer, cette idyllique aventure s'est conclue par un dîner aux chandelles sur la plage.

Pour accompagner le lancement de la collection Seamaster Summer Blue, Omega a fait souffler un vent de fraîcheur sur certaines des destinations balnéaires les plus exclusives au monde. Tout au long de l'été, quatre boutiques *pop-up* ont été ouvertes à Mykonos (Grèce), Forte dei Marmi (Italie), Saint-Tropez (France) et San Diego (États-Unis), entre autres. Incarnations de l'océan, chacune d'entre elles exposait une sélection de garde-temps Seamaster vintage ainsi que les nouveautés de cette année.

MARCHÉS INTERNATIONAUX

Royaume-Uni

En 2023, le Royaume-Uni a vibré avec *Her Time House*, un espace temporaire rendant hommage à l'héritage d'Omega en matière d'horlogerie féminine. Présentée dans une ambiance calme et apaisante, l'exposition a rassemblé une impressionnante collection de montres au cœur du quartier de Mayfair. Les séances de méditation, la musique et la vue imprenable sur Hyde Park depuis le toit-terrasse en ont ravi plus d'un. Zoë Kravitz, Kiko Mizuhara et Zhou Dongyu, ambassadrices de la marque, ont toutes trois visité ce lieu afin d'explorer la beauté, le lien fort au passé et la précision des modèles exposés.

États-Unis

En 2023, le chapitre new-yorkais de l'histoire d'Omega s'est ouvert sur l'inauguration de l'exposition *Planet Omega* à la Chelsea Factory. Illustrant l'ADN unique de la marque, celle-ci a présenté de nombreux garde-temps iconiques, anciens et actuels, dont les montres-bracelets portées par Elvis Presley et John F. Kennedy. L'exposition était divisée en six zones: Sports et Jeux Olympiques, Espace, Océan, James Bond, Précision et Amis. Des ambassadeurs de la marque, dont Nicole Kidman, Daniel Craig, Cindy Crawford et Kaia Gerber ou encore Charlie Duke et Nicole Stott, ont joué les maîtres de cérémonie à l'occasion de diverses soirées de lancement.



CINDY CRAWFORD ET KAIA GERBER, EXPOSITION PLANET OMEGA, NYC



EXPOSITION PLANET OMEGA, CHELSEA FACTORY, NYC

ZHOU DONGYU, EDDIE REDMAYNE ET ZOË KRAVITZ APPORTENT COULEUR ET STYLE À LONDRES



Hong Kong

Omega est fière d'avoir ouvert deux nouvelles boutiques à Hong Kong en 2023, situées au cœur de la zone marchande de Queen's Road Central pour l'une et dans le spectaculaire K11 Musea, au bord de la mer, pour l'autre. L'actrice et ambassadrice Omega Han So-hee a joué un rôle central lors de l'inauguration de ces superbes boutiques, qu'elle a honorées de sa présence en découvrant en exclusivité leur design intérieur élégant et en montant sur scène à l'occasion d'une soirée spéciale.

LA STAR SUISSE BASTIAN BAKER
À LA SOIRÉE DE GALA DES OMEGA MASTERS

SPORT

Compte à rebours pour Paris 2024

À un an tout juste de Paris 2024, Omega, en tant que Chronométrateur Officiel des Jeux Olympiques et Paralympiques, a officiellement dévoilé son horloge du compte à rebours au port de la Bourdonnais, tout proche des piliers emblématiques de la tour Eiffel.

Omega a profité de l'occasion pour révéler le nom de deux nouveaux ambassadeurs évoluant dans le monde du handisport: l'escrimeuse Beatrice «Bebe» Vio et le triathlète Alexis Hanquiquant. Le moment était également idéal pour lancer la nouvelle Seamaster Diver 300M Édition spéciale Paris 2024 aux touches d'or Moonshine™ 18 carats et dotée de détails uniques tels qu'un boîtier commémoratif estampillé du logo Paris 2024 au fini poli miroir en or Moonshine™ 18 carats.

Omega Masters

Pour la 22ème fois depuis 2001, Omega est le sponsor en titre de l'Omega Masters, qui se tient au Golf Club de Crans-sur-Sierre, en Suisse. Avant le début du tournoi officiel, Omega a invité des célébrités à jouer lors de l'annuel ProAm Event, parmi lesquelles les actrices et acteurs américains Luke Wilson, Aimee Garcia, Greg Kinnear, Chace Crawford, l'ancien rugbyman Thom Evans et le nageur britannique Tom Dean.

La marque a également organisé un événement spécial à Cry D'Er, qui a réuni des invités venus d'Asie, dont les ambassadeurs Omega Hyun Bin et Kiko Mizuhara. Ils ont été rejoints par de nombreux amis de la marque, dont la mannequin et actrice Louise Wong ainsi que la mannequin mondaine Ayla Sham Yuet. Bastian Baker, l'un des chanteurs les plus appréciés de Suisse et ambassadeur Omega, s'est également produit sur scène à cette occasion.



L'ACTEUR SUD-CORÉEN HYUN BIN
À CRANS MONTANA



HORLOGE DU COMPTE À REBOURS DES JEUX OLYMPIQUES PARIS 2024



NICOLE KIDMAN, EXPOSITION PLANET OMEGA, NYC

Autres sports

En 2023, Omega a chronométré la 20^{ème} édition des Championnats du monde de natation à Fukuoka, au Japon, et encouragé ses ambassadeurs qui participaient à la compétition. En préparation de la Coupe de l'America qui se déroulera à Barcelone en 2024, Omega a de plus dévoilé la Seamaster Planet Ocean ETNZ Deep Black lors de la régate préliminaire à Vilanova. Omega a fait honneur à sa passion pour l'athlétisme en assumant sur place son rôle de Chronométrateur Officiel lors des 14 rencontres de la Wanda Diamond League à travers le monde.

AUTRE MARKETING

Réseaux sociaux

Omega est désormais suivie par près de 9,3 millions de personnes sur l'ensemble de ses réseaux sociaux, ce qui représente une hausse de plus de 1,4 million en un an. Instagram reste le canal principal d'Omega sur les marchés occidentaux, tandis que WeChat rassemble le plus de *followers* en Asie. Le compte TikTok nouvellement ouvert enregistre quant à lui un engagement croissant, toutes régions confondues.

LA BOUTIQUE OMEGA AU K11 MUSEA DE HONG KONG



LES CAUSES QUI TIENNENT À CŒUR À OMEGA

Lutte contre la cécité évitable et la perte de la vue

Avec son hôpital ophtalmologique volant, Orbis International combat la cécité évitable et la perte de vision dans le monde en prodiguant des millions de traitements et en formant de nouveaux professionnels. Depuis 2011, Omega soutient l'organisation en récoltant des fonds, en créant des montres inspirées par l'organisation et en tournant des documentaires dans lesquels apparaissent des ambassadeurs de la marque, tels que Cindy Crawford, Kaia Gerber et Daniel Craig. Symbole fort de ce partenariat, Omega fournit un adorable ours en peluche à chaque jeune patient qui va subir une opération. En 2023, Orbis a organisé une formation en chirurgie de trois semaines en Zambie, pays dans lequel les soins ophtalmologiques de qualité manquent cruellement.

OMEGA HER TIME HOUSE, LONDRES: KIKO MIZUHARA



HER TIME HOUSE DANS LE QUARTIER LONDONNIEN DE MAYFAIR

Soutien renouvelé

Omega continue d'entretenir ses partenariats en cours avec d'autres organisations caritatives, parmi lesquelles Live Ocean, dirigée par les navigateurs et ambassadeurs Omega Blair Tuke et Peter Burling, qui militent pour un océan plus propre, et GoodPlanet, fondée par Yann Arthus-Bertrand, qui partage la passion d'Omega pour la protection de l'environnement. Dans un tout autre domaine, Omega continue de s'associer à ClearSpace et Privateer, deux organisations résolument engagées pour la durabilité dans l'espace.

www.omegawatches.com

DANIEL CRAIG,
EXPOSITION
PLANET OMEGA,
NYC



2023: L'ANNÉE DU RENOUVEAU



CADRAN CLASSIQUE 7637 RÉPÉTITION MINUTES RÉALISÉ EN ÉMAIL GRAND FEU

TENDANCES

2023 a été placée pour Breguet sous le signe du renouveau. En début d'année, l'identité visuelle de la marque a été repensée avec une nouvelle campagne de publicité. Celle-ci met avant tout en lumière la beauté de ses garde-temps. Au travers de son nouveau slogan «Faisons l'Histoire ensemble», la Manufacture invite ses clients, ses meilleurs ambassadeurs, à continuer l'Histoire avec elle. Une manière de rappeler que les montres Breguet ont été portées par nombre d'illustres personnages qui ont fait l'Histoire depuis près de 250 ans.

Ce renouveau s'est également étendu au concept visuel des boutiques Breguet, qui se veut accueillant, offrant une ambiance chaleureuse et immersive aux clients, avec beaucoup plus de transparence et de lumière. Ce nouvel écrin met à l'honneur les savoir-faire de la marque au travers de quelques signes distinctifs disséminés dans le design: la technique du guillochage est représentée par les tours à guillocher à l'entrée ou les motifs dessinés sur les tapis, les cannelures des boîtes sont reprises dans quelques pièces de mobilier. Ce concept va peu à peu être étendu à toutes les boutiques de la marque.



MOUVEMENT EN OR DE LA CLASSIQUE 7637 RÉPÉTITION MINUTES GRAVÉ À LA MAIN

CRÉATIONS

CLASSIQUE 9075 – Édition Lunar New Year 2023: Année du Lapin

La nature bienveillante, sensible, optimiste du signe du Lapin a inspiré les artisans de Breguet pour la création d'une série de 8 pièces dans sa ligne Classique. Ce modèle dédié aux femmes affiche un cadran en or blanc 18 carats faisant la part belle aux savoir-faire des artisans de la marque tant par la gravure à la main des différentes silhouettes que par l'émailage. En effet, le cadran est recouvert d'émail bleu et blanc qui donne vie à six lapins joyeux sur fond de nuages d'un blanc floconneux.

CLASSIQUE PHASE DE LUNE 9085 – Édition Saint-Valentin

Breguet a célébré la fête des amoureux avec un modèle poétique et élégant. Sur un fond de nacre délicatement guilloché à la main par les artisans de l'Orient, rubis et chiffres Breguet alternent autour du cadran pour égrener le temps qui passe. Ce modèle est proposé dans un élégant coffret avec deux bracelets en alligator aisément interchangeables, l'un en alligator rouge, l'autre blanc.

CLASSIQUE 7327 – Quantième perpétuel

Ce nouveau garde-temps reflète l'essence même de la marque: complexité technique et simplicité d'utilisation. En effet, cette complication affiche la date exacte en tenant compte de la longueur variable des mois et du cycle des années bissextiles. Pour cela, le

mouvement possède une «mémoire» mécanique de quatre ans, soit 1461 jours. Le mécanisme se base généralement sur un système de démultiplication à partir de la roue des heures et d'une grande bascule qui actionne quotidiennement l'ensemble du mouvement. Cette pièce est équipée du calibre 502.3.P. D'une épaisseur de 4,5 mm, celui-ci reste à l'heure actuelle l'un des plus plats de la Manufacture Breguet.

Type XX – 2057 & 2067: Retour en force

Breguet compte sur une nouvelle collection Type XX présentant deux modèles équipés d'un nouveau mouvement, entièrement manufacturé par Breguet et ayant nécessité quatre ans de développement. En effet, le nouveau calibre à remontage automatique 728 pour la version civile et 7281 pour le modèle militaire est équipé d'un embrayage vertical, d'une roue à colonnes, de silicium mais également d'une réserve de marche de 60 heures. Les deux montres, le Type 20 – 2057 militaire et le Type XX – 2067 civil se distinguent par différents aspects. Sur la première, inspirée des 1100 exemplaires livrés à l'armée de l'Air française, les chiffres arabes du cadran ainsi que le triangle présent sur la lunette sont luminescents et arborent une teinte vert menthe, tout comme l'ensemble des aiguilles. Le compteur de 30 minutes, situé à 3 heures, est désormais plus imposant que les secondes courantes affichées à 9 heures, tandis qu'un guichet de date vient s'ajouter à 4 heures 30. La lunette est quant à elle non-graduée et bidirectionnelle.



NOUVELLE COLLECTION TYPE XX AVEC LA VERSION CIVILE ET LE MODÈLE MILITAIRE

FICHE D'ÉQUIP	
MATÉRIEL	
N°	CHRONOGR
BREGUET	
HOMOLOGUÉ LE 2. 8. 1956.	
EMPLOI AUTORISÉ LE	
DOCUMENTS REMPLACÉS	
	
CARACTÉRISTIQUES Donne l'heure et permet la mesure des de temps jusqu'à 15 minutes MASSE 185g ± 10g. CONDITIONS D'INSTALLATION Se monte par l'avant sur une paroi CONDITIONS DE RÉCEPTION n° 232. 20 / E q	
1 ^{re} ÉDITION Janvier 1957 ÉTABLI SOUS LE CONTRÔLE DE STA/Éq - Le 3. 1. 57	



CLASSIQUE PHASE DE LUNE 9085 ÉDITION SAINT-VALENTIN PROPOSÉE AVEC DEUX BRACELETS INTERCHANGEABLES

Le modèle civil, quant à lui s'inspire des pièces des années 1950-1960. Trois compteurs sont placés sur le cadran: un de 15 minutes est situé à 3 heures, celui de 12 et 6 heures est placé à 6 heures et enfin les secondes courantes sont à 9 heures. Les chiffres arabes, le triangle ainsi que la lunette graduée sont habillés d'un traitement luminescent ivoire.

Enfin, la boîte en acier des deux modèles fait 42 mm de diamètre.

CLASSIQUE 7637 – Répétition Minutes

Abraham-Louis Breguet créa dès 1783 les premières montres à répétition sonnante sur une lame ressort au lieu du timbre cloche utilisé jusqu'alors. Aujourd'hui, Breguet leur rend hommage avec un nouveau garde-temps, chef d'œuvre mécanique. Le mouvement 567.2 est muni d'un mécanisme de sonnerie composé notamment de marteaux frappant sur un ressort timbre. Les différents matériaux utilisés pour sa conception sont quant à eux dotés de qualités acoustiques évidentes. Enfin, l'ensemble des composants a été réduit au minimum afin de pouvoir entrer dans une boîte aux dimensions restreintes. Le cadran minimaliste de la pièce 7637 nécessite également un savoir-faire particulier: la technique de l'émail grand feu. Plusieurs semaines sont parfois nécessaires à la réalisation d'un seul cadran afin d'obtenir la teinte souhaitée.

MARINE TOURBILLON 5577

Le Tourbillon, la plus emblématique des inventions du fondateur de Breguet, née officiellement le 26 juin 1801, signe un nouveau modèle au sein de la collection Marine. La boîte de 42,5 mm renferme le calibre à remontage automatique 581. Ce mouvement extra-plat d'une épaisseur de 3 mm comporte 330 composants. Les finitions du mouvement de la nouvelle montre signée Breguet se dévoilent au travers du fond saphir de la boîte. Le tambour de barillet arbore une rose des vents, tandis que d'autres décorations typiques de la ligne Marine, comme des côtes droites, s'y retrouvent également.

CLASSIQUE 9075
ÉDITION LUNAR NEW YEAR,
CADRAN EN ÉMAIL ET
LAPINS GRAVÉS À LA MAIN



CLASSIQUE TOURBILLON 3358

La Manufacture ajoute à sa collection Classique deux références 3358, qui éblouissent tant par la beauté de leur cadran que par le mécanisme horloger qu'elles renferment. Une pluie de diamants semble glisser sur le cadran en nacre perlée et vernie bleu nuit du modèle réalisé en or blanc. Afin d'apporter de la profondeur à celui-ci, une myriade d'étoiles dorées s'y dépose également: sablées, polies et pour certaines ornées d'un diamant. La boîte en or rose du second modèle dévoile 281 diamants, alors que les pierres situées entre 3 heures et 9 heures sont réalisées avec un sertissage courbe. Celles logées à l'intérieur du tour d'heures sont placées avec la technique dite «sertissage neige». Le cadran de chacune des pièces est évidemment magnifié d'un tourbillon visible sur le côté face et le fond de la boîte. Enfin, les deux montres sont équipées du mouvement à remontage manuel 187D offrant une réserve de marche de 50 heures.

PRÉSENCE

Type XX à l'honneur

Clients VIP, collectionneurs, partenaires et médias se sont déplacés des quatre coins du globe afin de vivre, à Paris, une journée ainsi qu'une soirée d'exception, pour le lancement de la nouvelle collection Type XX.

La journée a débuté au Musée de l'Air et de l'Espace, à l'aéroport du Bourget. C'est dans ce lieu mythique, fondé en 1919 que les invités ont pu découvrir différents espaces dédiés à l'histoire de cette collection iconique. Le premier espace réunissait pas moins de 25 montres historiques.

Les visiteurs ont été ensuite emmenés dans deux ateliers: l'un dédié à la découverte du nouveau calibre tout comme celui des générations plus anciennes de Type XX et le second mettait en lumière les différentes décorations présentes sur le nouveau calibre 728. Il était également possible pour les visiteurs de tester leurs aptitudes horlogères dans différents ateliers.

Les convives ont eu en outre l'opportunité de déjeuner sous le fameux Concorde qui, pour l'anecdote, était équipé par des compteurs Breguet dit Type 11. Cette journée hors du commun fut couronnée par une soirée de gala, au sein du Petit Palais. Durant ce repas exclusif, les invités ont pu enfin découvrir la nouvelle collection Type XX. Les 300 hôtes ont ensuite eu l'opportunité d'essayer et d'admirer les nouvelles pièces 2057 et 2067, une manière parfaite de terminer cette soirée... en beauté!



MARINE TOURBILLON EXTRA-PLAT, DÉCLINÉ EN OR ROSE ET PLATINE

Une partie de ces pièces historiques s'est ensuite envolée en compagnie des dernières nées de la collection à travers le monde pour être présentée lors d'événements exclusifs et de *roadshows*: la Chine, le Japon, les États-Unis, l'Italie et la France ont été quelques-unes des étapes du voyage.

Corée du Sud: affichage 3D

Breguet a réalisé un affichage 3D sur la place K-Pop en Corée du Sud, au cœur de Séoul. La campagne 3D performante en format vidéo a attiré un grand nombre de visiteurs au Centre Coex lors de l'édition *Frieze Art Fair* et leur a fait profiter d'une présentation captivante du modèle civil Type XX - 2067.

Angleterre: partenariat avec le Royal Albert Hall

Dans la lignée de ses divers mécénats liés à l'art, à la culture et au patrimoine, Breguet est devenue partenaire officiel du Royal Albert Hall. Au cours de ses 150 ans d'histoire, cette vénérable institution a accueilli nombre d'événements culturels et artistiques et a reçu des personnages illustres aussi divers que Winston Churchill, Albert Einstein, Ella Fitzgerald ou les Beatles. Cet engagement renforce encore sa présence dans le monde des institutions accueillant les plus grands événements artistiques que sont le Carnegie Hall à New-York et le Teatro Real de Madrid.

France: Réouverture du Musée National de la Marine, Paris

En tant que mécène du Ministère de la Culture, Breguet a apporté son soutien à la création d'une salle dédiée aux moyens scientifiques de se repérer en mer à travers les âges, où est exposé le chronomètre de marine N°5072 réalisé en 1817-1818 dans les ateliers d'Abraham-Louis Breguet. À cette époque, les chronomètres de marine jouissaient d'une importance capitale pour les flottes, étant tout simplement indispensables au calcul de la longitude en mer. Breguet se consacrera avec rigueur et enthousiasme à sa fonction d'Horloger de la Marine; dès lors, les plus grandes expéditions se feront avec des «horloges marines» Breguet et la Maison fournira la Marine française pendant près de 150 ans.

CONCEPT ARTISTIQUE «RESISTING TIME»
IMAGINÉ PAR SOMI SIM DÉCORE L'ESPACE BREGUET
AUX FOIRES D'ART FRIEZE



DÉVOILEMENT DE LA COLLECTION TYPE XX
LORS D'UNE EXPOSITION ÉPHÉMÈRE
À L'AÉROPORT DE PARIS-LE BOURGET



BOUTIQUE BREGUET SITUÉE À LA BAHNHOFSTRASSE DE ZURICH

Ouvertures de boutiques

Après plusieurs mois de rénovation, la Boutique située sur la fameuse Bahnhofstrasse de Zurich a célébré sa réouverture le 14 septembre 2023. Dans le même temps, la marque a ouvert une nouvelle boutique dans le quartier d'affaire de Hong-Kong Central et une autre dans la ville de Nanjing. Elle a également entièrement rénové son *flagship* de Shanghai Langham. Le réseau de boutiques Breguet compte désormais 37 boutiques à travers le monde.

www.breguet.com

NOUVELLE BOUTIQUE SITUÉE DANS LE DISTRICT CENTRAL À HONG KONG



UNE ANNÉE D'EXCELLENCE ROYALE

TEMPS FORTS

Guidée par sa Présidente et CEO Nayla Hayek, la Maison Harry Winston a, en 2023, célébré son héritage royal, et confirmé son engagement incontestable envers les bijoux les plus rares et les plus exceptionnels au monde. Confortant sa position de joaillier de premier plan, la Maison a concentré ses efforts sur l'expansion et le renforcement de sa présence mondiale à travers des activités en ligne et hors ligne en investissant dans des pierres précieuses exceptionnelles et en créant de nouvelles collections mettant en valeur son héritage. Elle a également organisé des événements marquants pour faire découvrir la beauté de la Maison à de nouveaux publics, et a mené des campagnes marketing créatives mettant en lumière la variété de ses pièces de joaillerie et garde-temps d'exception.



CAMPAGNE MARKETING HARRY WINSTON DU PRINTEMPS 2023



COLLIER HAUTE JOAILLERIE
EN SAPHIR ET DIAMANT

Pour la Maison, l'année 2023 a débuté à New York, là où sont ses racines. La collection New York, inspirée par la beauté de la ville bien aimée de Mr. Harry Winston, a accueilli de nouvelles parures, soufflant un vent de fraîcheur sur des créations de haute joaillerie extraordinaires. Des vues aériennes et des éléments architecturaux propres à Manhattan, le style Art déco ainsi que le phénomène naturel connu sous le nom de «Manhattanhenge», ont servi de canevas pour la création des nouvelles collections joaillères de la Maison. Le «Manhattanhenge» se produit lorsque le soleil levant ou couchant s'aligne parfaitement avec les rues orientées est-ouest de la ville: une lumière flamboyante irradie alors entre les bâtiments. L'interprétation proposée par Harry Winston capture les sublimes nuances de ces reflets du soleil dans des diamants taille poire et ronds étincelants entrelacés de spessartites taille poire dont l'arrangement fluide imite les rayons de cette lumière naturelle. La collection New York conserve son statut de pilier majeur de la Maison, renforçant ainsi sa riche identité new-yorkaise et prouvant une fois encore son amour et son admiration pour la beauté de la nature.



COLLIER HEIRESS DE LA COLLECTION ROYAL ADORNMENTS

MONTRE HARRY WINSTON EMERALD



COLLIER COUNTESS DE LA COLLECTION ROYAL ADORNMENTS

Après cet hommage vibrant, la Maison a continué avec la saison des mariages, célébrant l'amour éternel avec la formule *Together Ever After*, en s'inscrivant au cœur des plus grandes histoires d'amour, ainsi que de celles de ses clients partout dans le monde. La campagne a été l'expression éclatante de l'amour véritable et a été illustrée par des diamants encore plus étincelants, en hommage au fondateur Harry Winston. La collection HW Logo, comprenant l'une des bagues de fiançailles iconique de la Maison, a été complétée par de nouvelles boucles d'oreilles et de nouveaux pendentifs ornés d'un diamant solitaire, propulsant instantanément cette collection au rang de classique. Elle met à l'honneur les initiales «H» et «W» de la Maison, qui forment un écrin autour d'un diamant central rond taille brillant.

La Maison a célébré son amour pour la nature avec sa campagne marketing annuelle de printemps, *Winston Maze*, et a invité le public à une *tea party* plus vraie que nature, dans un labyrinthe recelant de nombreuses surprises, toutes plus ravissantes et étincelantes les unes que les autres. Mêlant

harmonieusement présence physique et en ligne, la campagne a choisi les Salons Harry Winston pour toile de fond et a proposé également des activations en extérieur dans des lieux très fréquentés, tout en touchant un nouveau public à l'échelle mondiale grâce à ses campagnes digitales. Les invités ont ainsi pénétré dans un monde féérique composé de jardins luxuriants, bourgeons en fleur et d'autres merveilles de la nature, où les lys scintillants s'épanouissent et de splendides tournesols capturent la lumière, dévoilant des créations uniques. Le printemps a aussi vu éclore de nouvelles pièces de la collection commémorative *Forget-Me-Not*, ajoutant une note florale au collier classique en diamants et un double motif moderne en saphirs roses et bleus aux bagues.

L'arrivée de l'été a été marquée par le 25^{ème} anniversaire de la collection horlogère *Ocean*. La collection sportive de la Maison propose une variété de modèles masculins et féminins alliant glamour et fonctionnalité. En 2023, la marque a dévoilé un modèle avec un cadran à la configuration totalement inédite.

Tout en restant fidèle à l'esthétique de la collection, ce nouveau garde-temps opère un changement de cap en proposant une fascinante disposition asymétrique pour les phases de la lune, la date et l'heure. Rehaussée de nacre aux reflets chatoyants et d'une mer de diamants, l'*Ocean Date Moon Phase* est vouée à devenir un classique. Pour le lancement de ces nouveautés, des événements ont été organisés dans le monde entier, supportés par une campagne qui a illustré l'inspiration nautique de la collection.

Quoi de plus naturel pour le « Roi des Diamants » que de développer une collection inspirée par les nombreux liens de la Maison avec la royauté. Harry Winston a invité à sa cour les rois et reines des pierres précieuses avec la collection de haute joaillerie *Royal Adornments*, une série de pièces uniques qui s'inspirent d'anciennes créations royales en adoptant une approche contemporaine. La collection se compose de parures colorées qui rendent hommage aux bijoux légendaires de provenance royale qui sont passées entre les mains de Harry Winston. Depuis des générations, la Maison s'applique à tisser un lien entre le passé et le présent afin de préserver la créativité et l'engagement de toujours envers la qualité et l'artisanat chers à son fondateur. *Royal Adornments* perpétue cette tradition, chaque création célébrant les bijoux royaux du passé avec des pièces sophistiquées pour toutes les occasions du présent. Cette collection a été présentée au cours de l'année lors d'événements régionaux autour du monde.

Alors que 2023 touchait à sa fin, la Maison a souhaité faire de cette saison des Fêtes un moment encore plus éclatant en proposant un voyage en train à bord du *Winston Express* à travers le paysage hivernal merveilleux de Harry Winston, distribuant de l'amour et de la joie aux personnes qui lui sont chères, partout dans le monde.

LE WINSTON EXPRESS



PRÉSENCE

Ouvertures de Salons

En 2023, la Maison Harry Winston a ouvert sa septième boutique en Chine. Le nouveau Salon de Nankin assoit la position de la marque dans une ville connue pour sa riche histoire et sa culture et élargit sa présence dans la région. Par ailleurs, la Maison a entrepris de splendides rénovations qui allient son héritage à un design contemporain dans sa boutique phare de Xintiandi à Shanghai et dans son Salon de Taipei Regent à Taiwan.



CAMPAGNE
HORLOGÈRE
OCEAN

Évènements

En novembre, Harry Winston a organisé pour la première fois une exposition réunissant des pièces de haute joaillerie et horlogères à Pékin, en Chine. Intitulée *Harry Winston Rare Jewels of the World*, celle-ci a fait voyager le public à travers l'histoire de la marque, mêlant passé et présent grâce à des photographies d'archives, des pièces de collection et une sélection de créations de haute joaillerie exceptionnelles et uniques, dont la collection Royal Adornments faisait partie. L'exposition a offert un regard inédit sur le glamour et l'innovation dont fait preuve la Maison, en retraçant les débuts de son fondateur et en aménageant des espaces dédiés aux éléments qui rendent la Maison si unique et si extraordinaire aujourd'hui: de l'évolution des motifs Cluster aux collections horlogères, en passant par sa réputation bien établie de «Joaillier des Stars» et de «Roi des Diamants». L'exceptionnelle bague Winston Pink Legacy avec son diamant rose et l'envoûtante bague Rockefeller-Winston sertie d'une émeraude pouvaient également être admirées. L'exposition a mis en lumière la profonde empreinte de Monsieur Winston sur l'histoire de la joaillerie, le charme éternel des diamants et des pierres précieuses légendaires et l'esprit intemporel new-yorkais de la Maison.



CONSERVATOIRE DE MUSIQUE DE SAN FRANCISCO

Philanthropie

Harry Winston a continué d'apporter son soutien aux principales organisations des communautés locales par l'intermédiaire de son programme caritatif Harry Winston Brilliant Futures™. En 2023, la Maison a renouvelé son partenariat avec Chance For Children au Japon, le San Francisco Conservatory of Music et le Wallis Annenberg Center for the Performing Arts de Los Angeles. Grâce au soutien de la Harry Winston Hope Foundation, la Harlem Academy, un partenaire new-yorkais de longue date, a pu aider davantage d'étudiants prometteurs disposant de peu de ressources, en les accueillant au sein d'une nouvelle école ultramoderne. Le Harry Winston Hope Foundation Science Lab permet en outre à des étudiants de profiter d'un programme scientifique stimulant et de développer des compétences qui leur seront utiles dans le milieu scolaire et professionnel.

La Maison a également maintenu son soutien à KNOWAutism et à l'Asia Society Texas Center, deux organisations majeures à Houston. Harry Winston a été l'un des principaux donateurs lors du gala de charité de KNOWAutism et a rassemblé 900 000 dollars pour que des familles aux moyens financiers limités aient accès à des soins de qualité et à des ressources pour leurs enfants. La marque a également été sponsor *platinum* à l'occasion du 11ème Tiger Ball annuel de l'Asia Society Texas Center en récoltant plus de 1,5 million de dollars en faveur de programmes d'assistance aux enfants, familles et éducateurs de Houston.

SALON HARRY WINSTON À SHANGHAI XINTIANDI



Par ailleurs, le partenaire mondial de Harry Winston en matière d'éducation, Junior Achievement Worldwide, a eu l'honneur d'être nommé une seconde fois pour le prix Nobel de la paix. Il doit cette reconnaissance à l'impact positif de son projet, qui consiste à inculquer aux jeunes provenant de divers milieux les compétences et attitudes nécessaires à la construction de communautés prospères. Le soutien apporté par Harry Winston a aidé plus de 12 millions de jeunes à bâtir un avenir meilleur.

La Maison a conclu en 2023 un partenariat à multiples facettes avec le Central Park Conservancy à New York. Cette organisation a pour but de préserver ce parc iconique afin que chacun puisse profiter d'un havre de paix au milieu de la frénésie urbaine. En soutenant trois événements majeurs, Harry Winston a réuni des fonds pour le Central Park et ses nombreux programmes en faveur des enfants et des familles.

www.harrywinston.com

2023: UNE ANNÉE DE CÉLÉBRATION

TENDANCES

2023 a été une année extrêmement riche pour Blancpain, que ce soit en termes d'image, de nouveaux garde-temps, d'événements ou encore de partenariats.

En ce qui concerne son identité visuelle, l'année a été lancée par la nouvelle campagne portée par le slogan *There is eternity in every Blancpain* (Il y a une part d'éternité en chaque Blancpain). Profondément engagée envers la préservation de la planète et la transmission des savoirs horlogers qui se perpétuent d'une génération à l'autre, la Manufacture a trouvé dans ses quatre collections principales la matérialisation des quatre éléments, symboles d'éternité. La collection Villeret, qui puise son ADN classique dans les racines et les savoir-faire ancestraux de la Manufacture, s'exprime au travers de l'élément Terre et symbolise la valeur de l'authenticité. La collection Ladybird, qui reflète le rôle précurseur de Blancpain dans l'histoire des montres féminines dotées des meilleurs mouvements mécaniques, s'inspire de l'élément Feu et représente la passion pour l'extraordinaire. La collection Fifty Fathoms, catalyseur des initiatives en faveur des océans, naît de l'élément Eau et incarne l'esprit de préservation. Enfin, la collection Air Command s'identifie à l'élément Air et est inspirée par la légende de sa mystérieuse histoire. Afin d'accompagner cette nouvelle identité visuelle, un nouveau site Internet Blancpain a été lancé. Immersif et vivant, celui-ci a été pensé dans le but de constituer une expérience pour ses visiteurs.



FIFTY FATHOMS 70TH ANNIVERSARY ACT 3



PHOTOGRAPHIE DE LAURENT BALLESTA: LA VALLÉE DES 200 VOLCANS

Simultanément au lancement de cette campagne, le début d'année a ouvert les festivités du 70ème anniversaire de la Fifty Fathoms, première véritable montre de plongée. Articulées en trois actes, les célébrations – d'envergure internationale – ont vu la création de trois garde-temps. Le premier (Act 1), ancré dans le présent, fait honneur à la Fifty Fathoms contemporaine. Le second (Act 2), axé sur le futur, introduit une innovation dédiée à la plongée technique. Le troisième (Act 3) quant à lui, rend hommage à un modèle des années 1950 aujourd'hui très convoité par les collectionneurs. Blancpain a également mis les montres féminines en avant en 2023 avec la collection Ladybird Colors. Colorés et élégamment sertis, ces garde-temps constituent une ode au renouveau printanier et à la douceur de l'été. Enfin, Blancpain a bénéficié d'une visibilité dépassant largement son public cible grâce à sa collaboration avec Swatch, matérialisée sous la forme de cinq montres mécaniques Bioceramic Scuba Fifty Fathoms et célébrant les océans de notre planète.

CRÉATIONS

Fifty Fathoms 70th Anniversary Act 1

L'année anniversaire a débuté avec l'introduction du modèle anniversaire rendant hommage à la première Fifty Fathoms contemporaine lancée en 2003. Également lancé en édition limitée de trois séries pour les régions EMEA, Asie-Pacifique et Amériques, il a cette fois-ci été produit en 70 pièces pour chacune d'elle. Doté d'un cadran noir avec indications lumineuses, ce garde-temps en acier au diamètre contemporain exclusif de 42 mm est équipé de la lunette unidirectionnelle avec insert en saphir bombé caractéristique de Blancpain. À l'intérieur de l'Act 1 bat le robuste calibre 1315, mouvement incontournable depuis son lancement en 2007.



FIFTY FATHOMS
 70TH ANNIVERSARY ACT 1



PHOTOGRAPHIE RÉALISÉE PAR MERCHE LLOBERA, LAURÉATE DU FEMALE FIFTY FATHOMS AWARD

Fifty Fathoms 70th Anniversary Act 2 – Tech Gombessa

Cet outil de plongée a introduit une nouvelle ligne dédiée à la plongée technique. Doté d'une valve à hélium, ce garde-temps de 47 mm en titane grade 23 constitue une première dans le monde de la plongée grâce à sa lunette tournante unidirectionnelle pouvant mesurer des temps allant jusqu'à trois heures. Co-développée par Marc A. Hayek et Laurent Ballesta, fondateur du projet Gombessa, cette innovation brevetée a été pensée pour la plongée en recycleur, offrant de longues immersions sous-marines.

Ladybird Colors

Blancpain a introduit deux modèles déclinés en plusieurs variantes chromatiques dans sa nouvelle ligne Ladybird Colors: la petite seconde et la phase de lune. Logées dans un boîtier de 34,9 mm en or blanc ou rouge 18 carats, celles-ci offrent une horlogerie technique et arborent des index en chiffres romains imprimés colorés rappelant la couleur du bracelet.

Fifty Fathoms 70th Anniversary Act 3

Le troisième et dernier acte de l'année anniversaire rend hommage à l'unique garde-temps qui répondait aux besoins des nageurs de combat de la fin des années 1950-début des années

1960: la Fifty Fathoms MIL-SPEC, qui fut adoptée par les forces armées principales de l'époque dont l'US Navy. Le nouveau modèle, réalisé en Bronze Gold 9K et doté de la pastille d'étanchéité caractéristique, reste fidèle à son héritage avec un boîtier reprenant le diamètre d'origine de 41,3 mm, un code couleur analogue et l'ancien logotype Blancpain. Animé par le calibre 1154.P2, 1000 gauss, ce modèle anniversaire est limité à 555 exemplaires et est habillé d'un bracelet NATO en fibres recyclées.

PRÉSENCE

Fifty Fathoms 70th Anniversary

L'année a été marquée par les événements en lien avec l'anniversaire de la Fifty Fathoms. La Fifty Fathoms 70th Anniversary Act 2 – Tech Gombessa a été présentée sur l'atoll de Rangiroa, en Polynésie Française, où Blancpain soutient la mission Tamataroa sur l'étude du grand requin marteau, menée par la Mokarran Protection Society et les Expéditions Gombessa. À cette occasion, la presse internationale et les clients VIP ont eu le privilège de tester la montre lors d'une séance de plongée autonome en recycleur à circuit fermé. Une présentation en *live streaming* animée par Marc A. Hayek a également été proposée, avec une retransmission mondiale qui a réuni 600 invités dans diverses boutiques de la marque.



LADYBIRD COLORS: À LA HAUTEUR DE SON NOM



POP-UP STORE AU LUXEMBOURG



MARC A. HAYEK ANIME LA TABLE RONDE
BLANCPAIN OCEAN COMMITMENT À CANNES

L'Act 3 a rendu un véritable hommage aux origines de la collection. En effet, ce troisième modèle anniversaire a été dévoilé au monde lors d'un week-end à Cannes, en France, là où l'idée même de la Fifty Fathoms est née. Lors de cet évènement, les médias internationaux, détaillants et clients VIP, ont eu l'occasion d'assister au panel de discussion Blancpain Ocean Commitment avec notamment Marc A. Hayek et plusieurs partenaires de haut niveau. Les invités se sont également essayés à la plongée ou au *snorkeling*. Point culminant de ce week-end, la soirée de lancement de la Fifty Fathoms 70th Anniversary Act 3 s'est déroulée sur l'île Sainte-Marguerite, qui a ramené les 330 convives dans le Cannes des années 1950.

Blancpain Ocean Commitment

L'année a commencé sur les chapeaux de roues pour le Blancpain Ocean Commitment. La Mokarran Protection Society et l'équipe Gombessa ont une nouvelle fois uni leurs forces en Polynésie Française dans le cadre du projet Tamataroa. Initiée en 2021, cette initiative triennale, soutenue par Blancpain, vise à étudier le grand requin marteau dans le but de développer des protocoles de protection tout au long de son parcours migratoire. La Manufacture soutient d'ailleurs la thèse de Tatiana Boube, coordinatrice scientifique de la Mokarran Protection Society et doctorante à l'université de Polynésie Française, qui porte sur l'étude de cet animal.

Cette année marque également l'anniversaire des Expéditions Gombessa, fondées par Laurent Ballesta et Blancpain en 2013. À cette occasion, la Manufacture a lancé un clip vidéo spectaculaire retraçant dix ans d'innovations techniques au profit de la recherche scientifique. Deux expéditions récentes, *Méditerranée, la face immergée des volcans* et *Des anges et des nids* ont aussi fait l'objet de communications

PLONGÉE À CANNES AVEC MARC A. HAYEK



digitales, sous forme de blogs vidéo. Pour couronner 2023, Laurent Ballesta a une nouvelle fois remporté le Grand Prix du très prestigieux concours Wildlife Photographer of the Year, ainsi que le prix de la catégorie phare «portfolio».

En tant que partenaire principal du concours Ocean Photographer of the Year, Blancpain a remis pour la troisième année consécutive le prix Female Fifty Fathoms, qui est revenu cette année à l'espagnole Merche Llobera. Avec cette récompense, la Manufacture souhaite encourager les femmes photographes à partager leur vision du monde sous-marin et à se positionner comme vecteur d'inspiration.

Dans la foulée du World Oceans Day, Blancpain a profité pour mettre en avant son travail de préservation avec Biopixel Oceans Foundation sur la grande barrière de corail. Trois films mettent en lumière les efforts déployés pour restaurer les récifs, préserver les tortues vertes de l'île de Raine et en découvrir plus sur la migration des requins-baleines.

La Manufacture a également pris part au Sommet mondial des Océans de *The Economist*, qui s'est tenu à Lisbonne, au Portugal. En tant que partenaire fondateur, la Manufacture œuvre depuis 2012 dans le but de trouver des solutions satisfaisant tant les besoins de durabilité qu'économiques.

En termes de partenariats, le Blancpain Ocean Commitment a dans l'ensemble vu ses collaborations poursuivre leur cours. Aux Philippines, aux côtés de Sulubaai Environmental Foundation, le Sea Academy Project s'est révélé être un succès grâce à la mise en place officielle de trois aires marines protégées supplémentaires, votées par les communautés locales. Portée par ce succès, la Manufacture soutient désormais la construction d'un centre de recherche dans

la baie de Shark Fin, qui pourra accueillir dès 2024 des scientifiques, universitaires et chercheurs.

Du côté de PADI, l'association professionnelle de formation à la plongée sous-marine, le projet *Adopt the Blue™*, dont l'objectif consiste à protéger 30% des océans d'ici 2030, a suivi son cours. Plus de 1800 sites ont déjà été adoptés par des amateurs et professionnels de plongée sous-marine à des fins de recherche et protection.

Art de Vivre

Riche de son histoire avec les chefs étoilés depuis près de 40 ans, Blancpain a perpétué en 2023 ses liens avec la gastronomie et notamment avec de nombreux chefs à travers le monde. Parmi eux, les chefs français étoilés Glenn Viel et Christopher Coutanceau ont officié lors de la soirée de lancement de la Fifty Fathoms 70th Anniversary Act 3 pour le plus grand plaisir des convives.

En qualité de partenaire global du *Guide Michelin*, la Manufacture a pris part à près d'une trentaine de cérémonies de remise des étoiles autour du globe. Ces

Blancpain dans le monde

Rythmant le calendrier 2023, les festivités en lien avec la Fifty Fathoms ont été célébrées à travers le monde entier chez Blancpain. Outre la présentation internationale diffusée en direct de l'Act 2 – Tech Gombessa, de nombreux *roadshows* dédiés à cette collection ont émergé et ont permis d'accroître la visibilité de la collection et de la Manufacture, à l'image de Singapour, de la Malaisie ou encore du Japon et de la Chine. En Thaïlande, la montre de plongée iconique a été présentée à travers la nouvelle identité de la marque *Il y a une part d'éternité en chaque Blancpain*. À Taïwan, le Taipei 101 a accueilli un *pop-up store* dédié à la montre Act 3, dans le but d'accroître la notoriété de Blancpain auprès des plus jeunes générations. Les États-Unis ont également promu la marque et l'histoire de la collection Fifty Fathoms lors du salon horloger WatchTime New York.



DES JUGES RENOMMÉS AU CONCOURS
DU BOCUSE D'OR SUISSE

Le monde océanique s'est également illustré à travers des évènements en lien avec le Blancpain Ocean Commitment. L'Espagne a notamment mis sur pied des expositions photographiques à Madrid et Ibiza, afin de sensibiliser le public à la beauté et la fragilité de ce monde.

Célébrant le lancement des nouveaux modèles Ladybird Colors, de nombreux évènements autour du monde ont eu lieu. La Suisse a proposé de découvrir les nouvelles créations au détour d'un vernissage dans une galerie d'art en présence de Marc A. Hayek. L'Allemagne a quant à elle présenté la collection lors d'un cocktail estival à la boutique, précédée d'une visite guidée de l'exposition florale du Kunsthalle München.

Côté gastronomie, les marchés ont été actifs aux cérémonies de remises des étoiles du *Guide Michelin*. L'Italie et le Moyen-Orient ont notamment remis le Chef Mentor Award et le Young Chef Award respectivement.

Les points de vente Blancpain ont connu une expansion en Asie avec l'ouverture de sept boutiques additionnelles, à Hong Kong, au Japon, en Corée du Sud et en Chine.

www.blancpain.com



OUVERTURE D'UNE BOUTIQUE À SHENZHEN

évènements ont été l'occasion pour Blancpain de remettre le Mentor Chef Award ainsi que le Young Chef Award afin de récompenser l'excellence des chefs.

Blancpain a également réitéré son soutien au Bocuse d'Or Suisse en 2023. Partenaire et chronomètreur officiel de l'Académie suisse du Bocuse d'Or depuis 2004, la Manufacture était présente pour la finale de ce prestigieux concours gastronomique, lors duquel elle a remis au gagnant un garde-temps avec une masse oscillante personnalisée.

La Manufacture de Haute Horlogerie s'est une nouvelle fois illustrée aux côtés de Relais & Châteaux, association réunissant plus de 580 des hôtels et restaurants les plus prestigieux au monde, à travers des campagnes de communication adressées à leurs clients et partenaires respectifs.

UN PAS VERS L'AVENIR



SENATOR CHRONOMETER TOURBILLON LIMITED EDITION

TENDANCES

Glashütte Original a poursuivi son évolution fructueuse en 2023. La marque a étendu sa présence dans le secteur du prestige par l'ouverture, entre autres, d'une deuxième boutique en nom propre en Corée du Sud ainsi que par une distribution sélective. Elle a en outre renforcé ses activités en ligne grâce à la mise en place d'une nouvelle e-boutique et à une gestion dynamique des réseaux sociaux. La marque s'est ainsi ouverte à de nouveaux groupes cibles, plus particulièrement en Europe, aux États-Unis et en Chine, et a affirmé sa position.

Lors de l'année sous revue, Glashütte Original a fait sensation en lançant la deuxième partie de sa campagne multicanale *Proud to be the Original* reflétant l'identité de la marque avec des spots sur mesure et un *storytelling* créatif. Un film d'entreprise accompagné du hashtag #ManufactorySunday a proposé de découvrir l'envers du décor passionnant de Glashütte Original.

La marque, qui place encore et toujours ses garde-temps au cœur de toutes ses activités, a une nouvelle fois proposé des nouveautés fascinantes.

CRÉATIONS

Senator Chronomètre Tourbillon

Le Senator Chronomètre Tourbillon et son boîtier en platine, une création limitée à 50 exemplaires, constituent un véritable tour de force technique de haute horlogerie. Avec la fonction tourbillon *flyback* (retour en vol) unique en son genre, les horlogers de Glashütte Original ont en effet donné une nouvelle dimension au tourbillon volant. Pour régler l'heure, il faut tout d'abord tirer la couronne. Ceci déclenche un embrayage vertical qui immobilise la cage du tourbillon, et donc le balancier, dans sa position actuelle. En tirant de nouveau la couronne à la position suivante et en la maintenant ainsi, la cage oscille vers le haut jusqu'à ce que l'aiguille des secondes reste pointée sur zéro. Deux brevets ont été déposés pour cette conception complexe.

Senator Excellence

La ligne Senator Excellence de Glashütte Original a écrit un nouveau chapitre de son histoire à succès. Avec les montres Senator Excellence Quantième Perpétuel et Senator Excellence Date Panorama Phase de Lune, dont les boîtiers en or rouge ou en acier inoxydable posent de nouveaux jalons, elle a accueilli deux réinterprétations à sa collection. À l'instar de tous les modèles de cette famille, ces garde-temps ont été soumis à une procédure de test qualité conduite durant 24 jours.

PanoInverse – Édition Limitée

Le design de la nouvelle montre PanoInverse en édition limitée s'ouvre sur son intérieur et sur le monde. Une ligne d'horizon rhodiée noire, finement gravée au laser, s'étend sur la surface de la platine trois-quarts et du pont papillon. Si le devant de la montre présente ce spectacle en perspective aérienne, son dos propose quant à lui un gros plan sur de nombreux détails, tous plus surprenants les uns que les autres. Le verre saphir ainsi que le mouvement en partie squeletté jouent la carte de la transparence et impliquent la ou le propriétaire du garde-temps dans la mise en scène en laissant apparaître le poignet à travers la montre.

PRÉSENCE

Glashütte Original a organisé divers événements, campagnes et actions en 2023 afin d'assurer sa visibilité dans les différents marchés. La PanoMaticLunar, montre très appréciée qui imprègne l'identité de Glashütte Original depuis de nombreuses années, a occupé le devant de la scène en fêtant ses 20 ans.

Pendant l'été, la clientèle allemande a été invitée à une soirée exclusive à Dresde, où elle a pu nouer de nouveaux contacts. La vallée de l'Elbe, revêtue de ses atours les plus élégants, a de plus été le décor de la présentation de la Sixties Chronographe Édition Annuelle.

En octobre, la manufacture originaire de Glashütte a tenu un stand au populaire salon horloger WatchTime à New York, ce qui lui a permis d'éveiller grandement l'intérêt des visiteurs et de renforcer sa notoriété.

En Chine, plusieurs influenceurs importants ont eu l'occasion de découvrir de près les multiples facettes de Glashütte Original. La marque les a en effet invités dans sa boutique de Shanghai dans le cadre d'un programme proposant une expérience client personnalisée. L'évènement s'est clos en beauté par un défilé de mode et une exposition exclusive dédiée aux nouveaux produits. La marque a par ailleurs ouvert sa première e-boutique à son nom sur WeChat en janvier 2023, lançant pour l'occasion un modèle spécial en édition limitée.

www.glashuette-original.com

KLUB KOBALT, DRESDE



SEAQ EN ACIER AVEC LUNETTE SERTIE DE DIAMANTS

DISRUPTIVE LEGACY, UNE STRATÉGIE CONCRÉTISÉE



THE ROLLING STONES AUTOMATON – ONLY WATCH

TENDANCES

L'année 2023 a été l'occasion pour Jaquet Droz d'ancrer sa stratégie *JD 8.0, A disruptive Legacy*, une vision puisée aux racines de la marque: un concentré d'innovation et d'art, pour créer des pièces résolument disruptives et uniques conçues par et pour les collectionneurs. L'œuvre d'art dépasse les frontières de la galerie ou de la sphère privée et s'expose désormais au poignet.

La marque a consolidé ses bases et s'est recentrée plus que jamais sur ses artisans et ses artistes au travers notamment du Studio 8, alliant contact personnalisé et immersion digitale. Jaquet Droz a affirmé ainsi sa vision et sa volonté d'offrir à ses collectionneurs une expérience unique et immersive: «Create your own, as unique as you are».

La collaboration avec les Rolling Stones ayant été un succès, la marque a préparé de nouvelles synergies.

CRÉATIONS

Automate Rolling Stones – Only Watch

En dessinant un nouveau visage à son automate Rolling Stones, Jaquet Droz a créé un objet ludique qui évoque le jeu des enfants et l'émerveillement. Sous les heures et minutes décentrées, un premier disque accueille les instruments des Stones, façonnés à la main. Un second disque entoure cette scène et se met en mouvement sur pression du poussoir. La langue du groupe mythique de rock monte, descend et bouge de gauche à droite. La rotation de la spirale haute en couleur crée une illusion d'optique semblable aux toupies d'enfants. Chaque couleur, peinte à la main, correspond au nuancier Only Watch 2023. Au centre, la langue des Rolling Stones est lumineuse, à l'image d'une veilleuse dans la chambre d'un enfant.



MONTRE DE POCHE AUTOMATE – PARROT REPEATER

Tourbillon Skelet Saphir – Rainbow Set

En 2023, a été dévoilé le Tourbillon Skelet Saphir Rainbow Set. Un million de configurations offert à chaque collectionneur: avec son Tourbillon Skelet Saphir, Jaquet Droz pousse à l'extrême sa philosophie de l'Unique. Outre le choix quasi infini de combinaisons, Jaquet Droz propose d'innombrables possibilités de sertissage. Toutes les nuances de rubis, saphir, diamant, émeraude peuvent être serties à la main, sur les ponts ou les index du Tourbillon Skelet Saphir.

Tourbillon Skelet Céramique – Skull Pointillisme

Une nouvelle expression de la vie, du temps et de l'art qui les relie. Jaquet Droz a dévoilé une pièce qui incarne sa philosophie de l'Unique, disruptive et créative, avec un crâne traité en peinture miniature à la manière pointilliste. Une technique inédite qui scelle l'union de l'Art et de la Haute Horlogerie, riche de plus de 3000 points de peinture déposés un à un, parfois avec un pinceau d'un seul poil, pour une pièce unique qui ne pourra jamais être reproduite à l'identique.

Día de Los Muertos – La Skull à l'honneur

En novembre, Jaquet Droz a célébré le «Día de los Muertos» (Le Jour des Morts) par une explosion de couleurs. Cette tradition mexicaine est emprunte de joie, de danses, de tenues colorées et tout ce qui donne vie à ce culte! Jaquet Droz a honoré cette célébration spéciale, où le temps semble s'arrêter, avec un *skull* aux multiples variations célébrant la beauté de l'existence.



TOURBILLON SKELET SAPHIRE – RAINBOW SET

VARIATIONS DE TOURBILLONS SKELET SKULL



Montre de poche – Parrot Repeater

Réunissant la plupart des savoir-faire de la marque Jaquet Droz, artistes et artisans se sont alliés pour donner vie à une pièce d'exception: la montre de poche Parrot Repeater. Cette pièce unique, authentique œuvre d'art dépeint un tableau animé naturaliste, perpétuant ainsi l'art de l'émerveillement inventé par son fondateur il y a presque 300 ans.

PRÉSENCE

Winter Aviation Summit

Reconnu comme un des événements majeurs de son secteur en Suisse, le Winter Aviation Summit a regroupé à Vevey les acteurs principaux de l'aviation privée. En 2023, les participants à cette convention ont pu découvrir les dernières nouveautés Jaquet Droz et venir par la suite visiter la Manufacture.

Superyacht Cup, Palma

Élégance et durabilité sont les termes qui pourraient qualifier les yachts Class J, qui ont vogué au large de Palma de Majorque à l'occasion de la Superyacht Cup. Pour la deuxième année consécutive, Jaquet Droz a été partenaire horloger de la régatée et pu présenter ses garde-temps aux propriétaires de grands voiliers.

Monaco Yacht Show

Évènement emblématique alliant excellence et innovation, le Monaco Yacht Show se positionne comme la rencontre internationale incontournable du secteur de la grande plaisance. Jaquet Droz était présente et a fait découvrir ses dernières nouveautés aux propriétaires de bateau et autres invités prestigieux, à bord d'un superyacht de 40 mètres.

Des Hamptons à Saint-Tropez

Jaquet Droz a été partenaire officiel également de deux événements organisés par le magazine *Boat International*. La marque a participé au cocktail dînatoire réunissant une trentaine de propriétaires de yacht de plus de 40 mètres, au Pridwin, hôtel historique des Hamptons. Elle était également à la soirée d'exception organisée à bord du Talitha, le superyacht de 80 mètres datant de 1930, dans le cadre de l'évènement mythique des Voiles de Saint-Tropez.

La Résidence de Yann Nury, New York City

Au cours d'une soirée intimiste dans un cadre atypique, la marque a organisé un dîner d'exception pour dix collectionneurs, en collaboration avec des *Fashion concierges* et le Chef Yann Nury.

www.jaquet-droz.com



THE SUPERYACHT CUP À PALMA, ESPAGNE

L'ÉLÉGANCE DANS LE MOINDRE DÉTAIL



LONGINES LEGEND DIVER

CRÉATIONS

Mini DolceVita

La Mini DolceVita est arrivée. Avec son profil discret, son style classique et ses variations esthétiques aussi modernes qu'intemporelles, cette montre-bijou reflète parfaitement le «luxe discret» et l'élégance contemporaine de Longines. Proposées en un éventail impressionnant de coloris et de configurations, les Mini DolceVita sont dotées de boîtiers en acier inoxydable de 21,50 mm x 29 mm et sont disponibles avec ou sans sertissage de diamants.

Longines Spirit Flyback

La collection Longines Spirit s'est enrichie d'une montre chronographe dotée d'une fonction *flyback*, ou retour en vol, inventée par la marque en 1925. Disponible en acier et en titane, la nouvelle Longines Spirit Flyback illustre l'esprit pionnier qui a animé la maison horlogère depuis ses débuts et célèbre dignement les aventuriers d'hier et d'aujourd'hui.



AMBASSADRICE DE L'ÉLÉGANCE JENNIFER LAWRENCE

TENDANCES

Le succès a été au rendez-vous pour Longines en 2023. En automne, la marque a dévoilé en grande pompe sa nouvelle collection phare Mini DolceVita de New York à Sydney, en passant par Londres et Chengdu. Jennifer Lawrence, Zhao Liying et Suzy, Ambassadrices de l'Élégance Longines, ainsi que de nombreuses autres célébrités étaient présentes pour célébrer le lancement de cette montre qui reflète à la perfection le «luxe discret» et l'élégance contemporaine de la marque.

2023 a été une année riche en nouveautés, telles que les collections Longines Spirit Flyback et Longines Pilot Majetek, toutes deux héritières de l'esprit pionnier Longines. Les lignes Longines Legend Diver, HydroConquest et Conquest ont également été réactualisées avec de nouveaux modèles alliant performance technique et style intemporel.

La marque au sablier ailé a aussi été particulièrement active dans le monde du sport, en chronométrant les plus grandes compétitions équestres et de ski alpin de l'année.

En 2023, Longines a réalisé des avancées significatives en matière de transformation digitale. Vitrine en ligne de la marque, un nouveau site a été lancé en mai avec un design innovant, des performances optimisées et une expérience d'achat repensée.

Longines a également continué d'étendre son réseau de boutiques mono-marques à l'échelle internationale avec plus d'une dizaine de nouvelles ouvertures, en Asie, en Amérique et en Europe. Plusieurs points de vente à travers le monde ont également bénéficié d'une rénovation complète.



LONGINES FLAGSHIP HERITAGE DOTÉE D'UNE COMPLICATION PHASES DE LUNE

Longines Pilot Majetek

Avec la Longines Pilot Majetek, la marque a signé le retour d'une montre de pilote iconique. Sa lunette cannelée bidirectionnelle montée sur son boîtier en acier de forme coussin souligne son caractère original et rappelle le modèle d'inspiration de 1935. Ce nouveau garde-temps allie esprit d'aventure et dimension historique sans ignorer les codes esthétiques et techniques actuels.

Longines Spirit Zulu Time

Une nouvelle déclinaison du modèle Longines Spirit Zulu Time, introduit dans la collection Longines Spirit en 2022, a été lancé par la marque au sablier ailé. Avec son boîtier en acier inoxydable de 39 mm, la nouvelle montre complète sa grande sœur à la perfection. Dotée d'une complication GMT – inventée par la marque au début du siècle passé – cette montre s'inscrit dans la continuité des instruments de précision Longines portés par les plus grands pionniers lors de leurs exploits légendaires.

Flagship Heritage

Depuis les années 1950, l'élégance des modèles Flagship a élevé cette collection au rang de référence intemporelle. En 2023, Longines a doté sa ligne Flagship Heritage de trois nouvelles déclinaisons en 38,50 mm de diamètre et équipées d'une complication phases de lune. Ces montres associent maîtrise technique, esthétique et hommage aux modèles historiques de la collection.



LONGINES PILOT MAJETEK

HydroConquest GMT

Véritable référence en matière de montres sportives, la ligne HydroConquest s'est enrichie de nouveaux modèles au design épuré et munis d'un mouvement GMT Longines exclusif. Alliant excellence technique et élégance, deux caractéristiques de la marque, ces nouvelles versions s'inspirent de l'univers des sports aquatiques, tout en s'appuyant sur l'expertise historique de Longines dans le développement de montres à fuseaux horaires multiples.

Longines Legend Diver

Cette montre est reconnaissable au premier regard par ses deux couronnes et sa lunette tournante interne. La Longines Legend Diver, l'une des collections les plus iconiques de la marque, a refait surface cette année, s'inspirant fidèlement du modèle d'origine de 1959. Cette authentique montre de plongée de 39 mm se décline sur cadran noir ou bleu.

Conquest

Longines a étoffé la ligne Conquest, sa première collection horlogère lancée en 1954, dont le nom a été enregistré. Cette nouvelle génération de montres en 34 mm et 41 mm, ainsi qu'en 42 mm de diamètre pour le chronographe, s'inspire des premiers modèles de cette ligne aux index épurés offrant un mélange équilibré d'élégance sportive et de robustesse pour une utilisation au quotidien.

PRÉSENCE

Sports équestres

Longines est, depuis 2013, le Partenaire Principal, le Chronomètreur Officiel et la Montre Officielle de la Fédération Équestre Internationale (FEI). Ce partenariat inclut le chronométrage officiel des séries et de la finale de la Longines FEI Jumping Nations Cup™, qui a eu lieu une nouvelle fois en 2023 à Barcelone. Cette compétition se présentera à partir de 2024 dans sa nouvelle version, sous un format plus exclusif et attractif, la Longines League of Nations™. Longines est également Chronomètreur Officiel et Montre Officielle de la finale de la Longines FEI Jumping World Cup™ et des manches disputées dans les ligues d'Europe de l'Ouest et d'Amérique du Nord. Engagée envers les jeunes talents sportifs, la marque a accueilli au sein de sa famille d'athlètes le talent suisse du saut d'obstacles Edouard Schmitz et a remis en novembre le prix Longines FEI Rising Star à la cavalière nord-américaine de saut d'obstacles Mimi Gochman.

La marque est aussi Partenaire Titre, Chronomètreur Officiel et Montre Officielle du Longines Global Champions Tour (LGCT). Lancé à Doha, et faisant étape dans des lieux d'exception à travers le monde, le LGCT s'est achevé en apothéose en novembre lors du Longines Global Champions Tour Super Grand Prix de Prague.

Présente sur les champs de courses dès la fin du 19ème siècle, Longines a officié en qualité de Chronomètreur Officiel et Montre Officielle lors d'événements internationaux prestigieux tels que le Prix de Diane Longines, Royal Ascot, la Dubai World Cup, le Qatar Prix de l'Arc de Triomphe, les Longines Hong Kong International Races – qui fêteront leur 140ème anniversaire en 2024 – le Breeder's Cup World Championship ou encore les Kentucky Oaks et Kentucky Derby, lesquels célébreront leur 150ème anniversaire en 2024. En collaboration avec la Fédération Internationale des Autorités Hippiques (FIAH), Longines a remis en début d'année les Longines World Racing Awards 2022.

HYDROCONQUEST GMT



REGÉ-JEAN PAGE AMBASSADEUR DE L'ÉLÉGANCE ET L'ARTISTE INDIGÈNE OTIS HOPE CAREY EN AUSTRALIE

Ski alpin

En tant que Partenaire, Chronomètreur Officiel et Montre Officielle de la Fédération Internationale de Ski (FIS), Longines a chronométré l'ensemble des courses de la Coupe du monde de ski alpin dames et hommes, ainsi que les finales de la saison 2022/2023 à Soldeu (Andorre).

Les Athlètes Ski Longines Mikaela Shiffrin et Marco Odermatt se sont imposés brillamment au classement général en plus du classement de disciplines.

Lors des Championnats du monde à Méribel-Courchevel (France), la marque a introduit, en étroite collaboration avec la FIS, son système de chronométrage et de transfert direct de données Longines Live Alpine Data pour les compétitions techniques en slalom géant.

Les finales de la Coupe du monde ont aussi été l'occasion de mettre en avant les jeunes talents sportifs. La marque a ainsi décerné le Longines Rising Ski Stars à la Suédoise Hanna Aronsson-Elfman et pour la deuxième fois consécutive au Norvégien Lucas Braathen. Longines a aussi accueilli deux nouveaux espoirs au sein de ses Athlètes Ski, l'Italienne courant pour l'Albanie Lara Colturi et le Suisse Alexis Monney.

Marchés

Longines a affirmé sa position de leader sur le marché horloger à travers de nombreuses inaugurations de boutiques et des événements d'envergure dans le monde entier. L'entreprise a ouvert ou rouvert des boutiques mono-marques notamment en Grande Chine, en Inde, aux Philippines, au Mexique, en Turquie et en Autriche. Longines a aussi proposé



ETOILES ALPINES: LES ATHLÈTES DE SKI LONGINES MIKAELA SHIFFRIN ET MARCO ODERMATT

à ses clients une expérience d'achat unique avec plusieurs expositions et points de vente éphémères, tels que la boutique pop-up montée sur l'île de Sylt en Allemagne.

En plus du lancement officiel de la Mini DolceVita, les nouveautés Longines 2023 ont été dévoilées à travers le monde lors d'événements prisés, comme en Malaisie, à Singapour, à Macao, à Taiwan, en Thaïlande, en Corée du Sud, en Espagne, aux Pays-Bas, en Pologne ou encore au Canada.

Parmi les moments d'exception qui ont marqué l'année écoulée, relevons l'événement exclusif auquel ont participé plus de 200 amateurs d'horlogerie à bord du Queen Mary à Long Beach (USA). En Australie, Longines a accueilli son Ambassadeur de l'Élégance Regé-Jean Page et plusieurs Amis de la Marque locaux à Sydney pour les lancements de la Mini DolceVita et de la Longines x Otis Hope Carey, fruit de la collaboration avec le célèbre artiste indigène. En Chine, une exposition horlogère placée sous le slogan *Elegance is an attitude* a mis en avant l'histoire des montres Longines pour femmes à travers le temps.

www.longines.com

PRIX DE DIANE LONGINES 2023, CHANTILLY

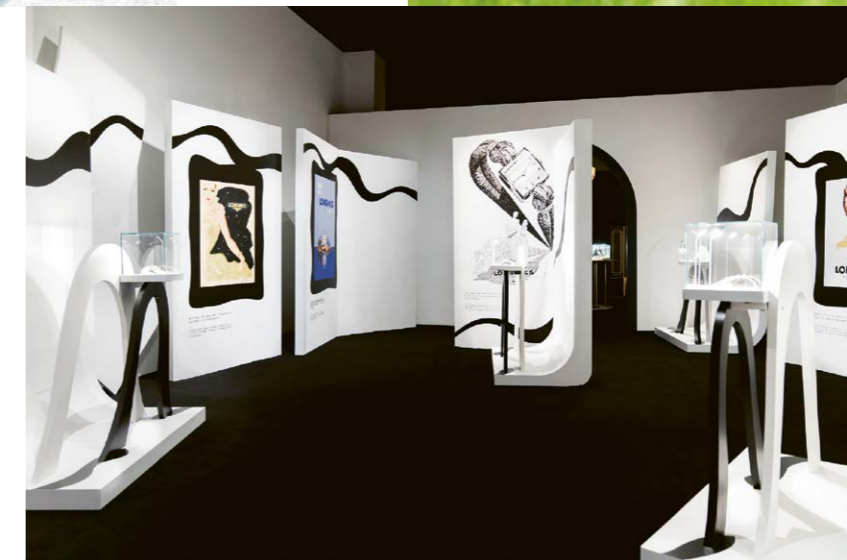

EXPOSITION HORLOGÈRE DES MONTRES LONGINES POUR FEMMES À CHENGDU, CHINE

FEEL THE MAGIC OF MATERIALS



NÉE DU FEU: LA RADO CAPTAIN COOK HIGH-TECH CERAMIC SKELETON ÉBLOUIT PAR SES MATÉRIAUX IMPRESSIONNANTS

TENDANCES

Comme mus par une main invisible, de petits éléments et des pièces horlogères s'assemblent pour former une montre. Dans ce film, Rado invite le public dans un monde virtuel où les matériaux semblent touchés par la magie. La réalité est tout autre. La production de céramique haute technologie ou de verre saphir est en effet plus rationnelle: les processus complexes et sophistiqués sont développés et optimisés en permanence pour offrir à la clientèle de Rado une expérience parfaite et durable.

Depuis sa création, la marque n'a eu de cesse de rechercher des matériaux et des designs innovants pour concevoir des produits uniques. Un film historique retrace pour la première fois l'approche inédite dans la branche et les nombreuses étapes majeures franchies par la marque. Et l'histoire ne s'arrête pas là: en 2023, Rado a démontré sa maîtrise extraordinaire des matériaux avec des nouveautés et des réinterprétations avant-gardistes de montres telles que la Centrix, la True Square, la DiaStar Original, la Captain Cook ou encore l'Anatom.



RADO CENTRIX: UN DESIGN PLUS SENSUEL QUE JAMAIS

Le design iconique des montres Rado n'a d'égal que la technique horlogère qu'il renferme. C'est la raison pour laquelle la marque a pourvu ses garde-temps de mouvements haut de gamme, dont certains sont exclusifs, créant ainsi des montres qui durent toute une vie. Cette promesse de longévité n'est pas restée lettre morte, puisqu'en 2023 Rado a prolongé la garantie internationale de toutes ses montres de 2 ans à 5 ans.

Rado met toujours un point d'honneur à améliorer la qualité y compris dans son réseau de distribution mondial. Grâce à cette offensive, des marchés clés du monde entier, tels que le Moyen-Orient ou l'Inde en particulier, ont connu un développement extrêmement positif. En Amérique du Nord et centrale, les objectifs de croissance ont été atteints, et Rado a également gagné des parts de marché importantes en Europe centrale et en Asie du Sud-Est, marchés réputés saturés.

CRÉATIONS

Les efforts investis par Rado dans la recherche et le développement de matériaux sont immenses. La marque est toutefois guidée par le slogan des fondateurs, «If we can imagine it, we can make it. And if we can make it, we will!», qui incarne parfaitement son objectif: concevoir des montres qui procurent un plaisir pur.

Centrix

La simplicité est la marque de l'élégance. Derrière l'apparence soignée des montres Centrix se cache néanmoins un travail précis et minutieux visant à actualiser



L'ART DU SQUELETTAGE ET LE DESIGN INIMITABLE DE L'ORIGINAL DIASTAR

entièrement la collection. Les courbes délicates du nouveau design, plus sensuel que jamais, évoquent les dunes du désert. Les maillons en céramique haute technologie offrent en outre un confort au porter incomparable: le bracelet est agréablement léger mais extrêmement résistant.

Anatom

Le design du modèle Anatom, qui suit la courbure naturelle du poignet, l'a propulsé au rang de montre avant-gardiste dès sa création il y a 40 ans. La combinaison du verre saphir bombé et du boîtier carré a longtemps été un trait caractéristique de Rado. Dans sa nouvelle version, qui associe les matériaux haut de gamme de la marque, la céramique haute technologie et le verre saphir, la montre Anatom se révèle plus futuriste que jamais.

Rado True Square Skeleton

Rado illustre son art du squelettage avec une série de modèles dotés de cadrans squelettes permettant d'admirer, autant à l'avant que par le fond transparent, des mouvements automatiques décorés, preuve incontestable des compétences mécaniques de la marque.

Le cadran à deux niveaux de la Rado True Square Skeleton, qui adopte l'icône look carré, laisse entrevoir l'intérieur de la montre grâce à des ouvertures raffinées.

DiaStar Original Skeleton

Variante squelette de la légendaire DiaStar Original, qui a célébré son 60ème anniversaire en 2022, cette montre séduit par un détail fascinant: sa face en verre saphir est taillée pour former un carré en son centre. Le cadre visuel créé par la large

lunette en Ceramos™ confère au boîtier ovale caractéristique son charme si particulier.

Captain Cook High-Tech Ceramic Skeleton

Céramique haute technologie plasma, or rose aux tons chauds et verre saphir fumé qui laisse apparaître l'intérieur de la montre: avec la Captain Cook High-Tech Ceramic Skeleton, Rado a conçu un garde-temps d'une saisissante matérialité.

Rado True Thinline x Great Gardens of the World

En 2023, Rado a écrit un nouveau chapitre de sa collaboration avec l'organisation Great Gardens of the World en ajoutant trois nouvelles montres à la collection True Thinline éponyme, qui tire son inspiration de la nature. Le cadran de ces montres automatiques en céramique haute technologie reprend les motifs de trois plantes rares: le Palmier d'Hawaï, l'Araucaria du Chili et le Dragonnier de Socotra.

PRÉSENCE

En tant que marque horlogère internationale, Rado est chez elle partout et illumine les quatre coins du globe de son impressionnante présence.

La Tour Eiffel brillant de mille feux et une sélection de monuments parisiens imaginés par l'architecte de renom Le Corbusier ont servi de décor à la présentation de la collection Rado True Square Thinline Les Couleurs™ Le Corbusier. Conçus en édition limitée, les trois garde-temps en céramique haute technologie rendent hommage à la polychromie architecturale, théorie des couleurs que l'architecte a élaborée et qui a fait date.

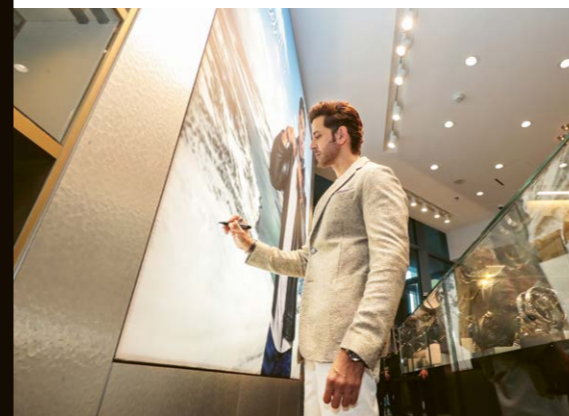

LA STAR BOLLYWOODIENNE HRITHIK ROSHAN À L'OUVERTURE DE LA BOUTIQUE DE DUBAÏ

Rado est désormais présente à l'une des plus prestigieuses adresses de Taïwan. La boutique nouvellement inaugurée dans le spectaculaire gratte-ciel Taipei 101, invite la clientèle à se plonger dans le monde fascinant de Rado dans une élégante atmosphère lounge.

En Corée du Sud, la marque a accueilli Ji Chang-wook dans ses rangs en tant qu'ambassadeur. Cet acteur charismatique, connu bien au-delà des frontières de son pays, s'est rendu en Malaisie en fin d'année pour Rado. Sa collègue et ambassadrice chinoise de la marque, Jin Chen, a émerveillé l'équipe Rado lors de son séjour en Suisse et a ravi son public lors d'un événement glamour organisé en Chine. Hrithik Roshan, star bollywoodienne et partenaire de longue date de Rado, a quant à lui été invité pour un événement à Dubaï. Il a déjà partagé l'écran avec sa compatriote Katrina Kaif, qui a fait ses premiers pas en tant qu'ambassadrice de la marque en 2023. Actrice aux multiples facettes, cette dernière est une star reconnue en Inde.

Le coup d'envoi de la saison de tennis sur gazon a coïncidé avec la présentation de la Rado Captain Cook x Cameron Norrie Édition Limitée aux couleurs blanche et verte, au sélect Hurlingham Club. Ce joueur britannique d'exception a collaboré avec Rado pour concevoir cette montre en forme de clin d'œil à son sport de prédilection. En début d'année, à l'occasion de l'Open d'Australie, Rado a dévoilé sa troisième montre élaborée avec Ashleigh Barty. Bien qu'ayant terminé sa carrière professionnelle, cette légende australienne du tennis est restée ambassadrice de la marque et a mis toute son imagination au service de la création de la True Square en édition limitée.

En 2023, l'engagement de Rado en faveur du tennis s'est également manifesté par la présence de la marque en tant que partenaire et chronomètreur de nombreux tournois ATP, dont certains légendaires: l'Abierto Mexicano à Acapulco, l'Erste Bank Open à Vienne, les Swiss Indoors à Bâle ou encore le Mubadala Citi DC Open à Washington. Depuis près de 40 ans, Rado et le tennis sont indissociables, forts d'un partenariat basé sur des valeurs communes.

Cela s'applique désormais à un autre sport: la marque est en effet devenue le premier Chronomètreur Officiel de l'England and Wales Cricket Board en 2023. Le cricket, sport national anglais, a dépassé les frontières de son pays pour enthousiasmer les fans et les joueurs du monde entier. La marque horlogère a trouvé là un partenaire idéal, car tous deux sont animés par la passion, l'esprit d'équipe et la volonté de repousser les limites, sans peur des revers.

www.rado.com

NOUVEAU PARTENARIAT SPORTIF:
RADO EST LE PREMIER CHRONOMÈTREUR OFFICIEL
DE L'ENGLAND AND WALES CRICKET BOARD



LA MONTRE RADO TRUE SQUARE X ASH BARTY EST LA TROISIÈME COLLABORATION AVEC LA LÉGENDE AUSTRALIENNE DU TENNIS

UNE ANNÉE CONSACRÉE AU 130ÈME ANNIVERSAIRE



1893 JOHANNES DÜRRSTEIN EDITION CHRONOGAPHE ÉDITION ANNIVERSAIRE LIMITÉE,
INSPIRÉE PAR LA MONTRE DE POCHE ORIGINALE DES ANNÉES 1920

TENDANCES

Pour Union Glashütte, l'année 2023 a été marquée du début à la fin par la célébration de son 130ème anniversaire. Les festivités ont débuté par une croisière de deux jours sur le Rhin, durant laquelle la marque a présenté ses nouveautés et a démontré, par le biais de différents ateliers axés sur les produits, le marketing et la digitalisation, que tradition et innovation sont intimement liées. Union Glashütte a par ailleurs lancé une montre anniversaire, la Johannes Dürstein Edition Chronograph, équipée d'un mouvement mécanique à remontage manuel exclusif et inspirée d'une montre de poche unique des années 1920. Pour clore l'année en beauté, la marque a mis sur pied une exposition spéciale retraçant son extraordinaire histoire dans le Musée allemand de l'horlogerie à Glashütte.

L'exercice 2023 s'est montré positif pour Union Glashütte, qui a pu affiner encore son portefeuille de produits.

CRÉATIONS

Belisar Date Sport Pro

Avec la Belisar Date Sport Pro, Union Glashütte met l'accent sur le professionnalisme sportif. Grâce à ce nouveau chronomètre sportif d'une étanchéité 300 mètres, la marque ajoute une nouvelle corde à son arc dans ses activités de sport aquatique. Union Glashütte accorde d'ailleurs une importance de plus en plus grande au kitesurf, sport tendance qui vient

compléter à merveille le portefeuille actuel de la marque axé sur les voitures anciennes. Ces dernières années, le kitesurf est devenu très populaire et a déferlé sur les côtes allemandes de manière spectaculaire.

Noramis Date Édition Limitée Deutschland Klassik 2023

Première création d'une trilogie consacrée aux jantes iconiques de voitures anciennes, l'Édition Limitée Deutschland Klassik 2023 présente un cadran inspiré d'une jante classique populaire et muni de petites vis évoquant des écrous de roue. La jante matte se découpe en contraste sur le cadran noir poli miroir grâce à un effet 3D. Cette pièce de collection est limitée à 200 exemplaires.

Chronographe 1893 Johannes Dürstein Edition

En 2023, Union Glashütte a fêté ses 130 ans. Malgré les importantes innovations survenues au fil du temps, Union Glashütte continue de produire des montres reconnues dans le monde entier pour leur qualité et qui n'en restent pas moins disponibles à des prix abordables. Afin de marquer l'occasion, la marque a présenté une montre anniversaire limitée à 300 exemplaires: le chronographe 1893 Johannes Dürstein Edition, qui constitue un hommage aux montres chronographes de poche extrêmement rares de jadis.



NORAMIS DATE ÉDITION LIMITÉE
DEUTSCHLAND KLASSIK 2023

Le chronographe est animé par un mouvement mécanique à remontage manuel développé par Union Glashütte et doté d'un système de régulation sans raquette ainsi que d'un spiral en silicium.

PRÉSENCE

Pour Union Glashütte, les rallyes de voitures anciennes ne sont pas un prétexte. S'ils représentent certes une plateforme de communication importante, la passion de la marque *made in Germany* pour ces véhicules iconiques de l'âge d'or de l'automobile n'en est pas moins authentique. Les événements célébrant le 10ème anniversaire du Paul Pietsch Classic et les 20 ans du Sachsen Classic ont donc été un motif de joie immense.

Autre grand moment de l'année sous revue: le passage de l'ADAC Deutschland Klassik par la Saxe et Glashütte. S'arrêtant exceptionnellement dans les locaux d'Union Glashütte, les participants ont découvert les coulisses de la production ainsi que la vedette de l'évènement, la montre en édition limitée du rallye.

Les courses régionales, notamment la course du Gaisberg et le Silvretta Classic en Autriche, ont aussi été l'occasion de créer d'autres modèles en édition limitée en lien avec les rallyes.

Union Glashütte a terminé l'année en fanfare avec une exposition au Musée allemand de l'horlogerie de Glashütte, dans laquelle le public pouvait remonter le temps et retracer l'histoire de la marque avec, en apothéose, la découverte de la montre anniversaire.

Marchés

En 2023, l'expansion stratégique opérée en Chine s'est poursuivie comme prévu. Ainsi, des points de vente répartis dans 22 villes assurent désormais une distribution couvrant tout le territoire. L'image de la marque a également été renforcée par le biais de l'ouverture de boutiques phares dans une sélection de villes. Dans le pays d'origine de la marque, l'Allemagne, la distribution a été optimisée à l'échelle régionale et sur le plan qualitatif. Les compétences liées aux marques et aux produits ont également été travaillées avec les partenaires du commerce spécialisé. L'évolution de l'e-commerce reste positive.

www.union-glashuette.com



CAMPAGNE UNION GLASHÜTTE AVEC KITESURFEUR

LE REGARD TOURNÉ VERS L'AVENIR

TENDANCES

Pour Tissot, l'année 2023 a été caractérisée par une croissance stratégique et des initiatives progressistes, soulignées par une campagne marquant un tournant vers une identité plus affirmée et distinctive. La très appréciée gamme PRX, et particulièrement la version bleu glacier, était au cœur de cette évolution. Faisant l'objet d'une très grande demande, elle a pris la tête des meilleures ventes sur les plateformes d'e-commerce et a contribué à l'impressionnante hausse du trafic physique et en ligne.

Tissot n'a de cesse d'améliorer son image de marque en utilisant des matériaux de première qualité, ce qui a augmenté significativement sa présence sur le marché. Aux États-Unis, les partenariats conclus par Tissot, tels que sa collaboration avec la NBA, ont renforcé sa notoriété, attirant des célébrités internationales et accroissant ses parts de marché.

Lors de l'année sous revue, la marque a redirigé son attention sur la vente de détail en ouvrant de nouvelles boutiques dans des lieux clés tels que Covent Garden à Londres et Nanjing Road East à Shanghai, soulignant l'engagement de la marque à offrir une expérience exceptionnelle partout dans le monde.

CRÉATIONS

L'année 2023 a été historique pour Tissot en termes d'innovation. La modernisation de la collection Chemin des Tourelles, caractérisée par une attention accordée aux détails, a témoigné de l'expertise horlogère et du riche héritage de la marque. Elle s'est accompagnée de campagnes conçues spécifiquement pour chaque marché, avec en vedette les ambassadeurs chinois Liu Yifei et Simon Gong ainsi que la star sud-coréenne Lee Dong Wook.

La réintroduction du modèle Sideral, issu des archives de Tissot, a mis en lumière l'esprit ludique de la marque et a suscité l'enthousiasme des amateurs de montres en quête de singularité. En parallèle, le lancement de la PRX Powermatic 80 en 35 mm a comblé les demandes de la clientèle, suivant la philosophie de Tissot.

En proposant des versions inattendues dorée et bleu glacier, ainsi qu'un modèle digital, la marque a démontré sa volonté d'innover et de surprendre toujours plus.

Enfin, la nouvelle T-Touch Connect Sport, qui incarne l'investissement constant de Tissot dans la technologie solaire, a marqué une formidable avancée technologique. Il ne s'agit pas simplement d'une nouvelle montre pour Tissot: avec l'unique et iconique collection T-Touch, gamme phare pour la marque, cette dernière affirme son style, mêlant horlogerie et technologie.

LA NOUVELLE TISSOT T-TOUCH CONNECT SPORT



ÉVÈNEMENT PRX CITY À QINGDAO, CHINE



EXTENSION DE LA GAMME PRX EN OR ET BLEU GLACIER

PRÉSENCE

L'année sous revue a été ponctuée par des collaborations et des événements de grande envergure. Le Tissot Grand Prix du Portugal a été particulièrement marquant. Non seulement Tissot y était sponsor en titre mais un nouveau format du MotoGP™, le Tissot Sprint, y a également fait son apparition, garantissant désormais davantage de frissons et de spectacle la veille de chaque Grand Prix. Enea Bastianini a alors été présenté comme ambassadeur de la marque, révélant à son tour la nouvelle montre T-Race MotoGP™, lancée pour l'occasion.

Dans le monde du cyclisme, l'annonce du renouvellement du partenariat avec A.S.O. en vue du Tour de France a renforcé la forte présence de Tissot et a eu des implications à court terme.

Dans le domaine du basketball, le NBA Paris Game et la Coupe du Monde de basketball FIBA ont fait partie des moments phares de 2023, soulignant l'attrait mondial de millions d'amateurs de basket pour Tissot.

Les ambassadeurs ont joué un rôle essentiel en dévoilant de nouvelles collections et en renforçant la notoriété de la marque grâce à leur participation à l'inauguration de boutiques, dont celle d'Interlaken en Suisse en présence de l'acteur coréen Lee Dong Wook et le champion de lutte suisse Matthias Sempach.



LES AMBASSADEURS SUISSES DE TISSOT LORS DE L'ÉVÈNEMENT DE LANCEMENT DE LA T-TOUCH CONNECT SPORT

Perspectives du marché mondial

Tissot a connu une croissance solide sur les marchés mondiaux, certaines régions enregistrant des augmentations impressionnantes. La marque doit ce succès à son engagement en faveur de la qualité et du savoir-faire, mais aussi à ses expansions stratégiques dans le domaine de la vente de détail ainsi qu'à son marketing efficace et innovant. Ces initiatives ont amélioré l'expérience client et attiré l'attention d'un public mondial et diversifié.

En 2023, Tissot a fait preuve une fois encore de résilience et d'adaptabilité. La marque n'a pas ménagé ses efforts pour atteindre de nouveaux sommets en concevant des produits qualitatifs et en développant des initiatives marketing originales, augmentant de fait sa désirabilité. À l'avenir, Tissot restera focalisée sur l'innovation, la qualité et la célébration de moments de vie importants grâce à ses montres distinguées mais accessibles.

ÉVÈNEMENTS

PRX City Event à Qingdao, en Chine

Du 22 septembre au 8 octobre, Tissot a fait montre de son esprit novateur à Qingdao, en Chine, lors du PRX City Event. La marque y a présenté un stand actualisé et inspiré par la campagne associée, offrant ainsi une expérience visuelle moderne et percutante aux visiteurs. Ces activités, couplées à

des initiatives stratégiques visant à rediriger le trafic vers les boutiques, des interactions en ligne et des communications RP, ont offert à la marque une visibilité complète. Simon Gong, acteur chinois prometteur et nouvel ambassadeur Tissot, a également marqué l'évènement de sa présence.

NBA All-Star Game

Lors du NBA All-Star Game (Match des étoiles de la NBA) qui s'est tenu à Salt Lake City, Tissot a saisi l'opportunité de créer un espace qui puisse nourrir l'engagement des fans, soutenir la vente, et ainsi mettre en avant la marque et les produits dédiés aux fans, tant à l'échelle locale que nationale. Le All-Star Weekend a accru la notoriété globale de Tissot, renforcé son capital de sympathie et assis son statut de leader dans le monde de la NBA.

Pendant deux jours, la marque a organisé quatre activations différentes à l'attention des fans de NBA dans le Style Lounge, attirant plus de 650 personnes lors des rencontres.

Damian Lillard, NBA All-Star et ambassadeur Tissot, ainsi que Carlos Boozer et Deron Williams, anciens joueurs de Utah Jazz et NBA All-Stars, étaient présents pour signer des autographes et passer du temps avec les fans, qui, le sourire aux lèvres, se rappelleront longtemps cette journée magique. Tissot a étendu sa présence sur le marché grâce à une campagne de publicité extérieure à Salt Lake City, notamment la pose d'affiches au sein du TRAX (réseau public de trams de l'Utah). Mettant en scène la



PREMIER PODIUM DU NOUVEAU TISSOT SPRINT AU GRANDE PRÉMIO TISSOT DE PORTUGAL

Supersport Chrono Basketball Edition, lancée récemment, la campagne a, selon les estimations, généré trois millions d'impressions lors du NBA All-Star Weekend.

Lancement de la T-Touch Connect Sport en Suisse

Une salle de sport zurichoise transformée en petit hub d'innovation a servi de décor au lancement de la T-Touch Connect Sport, lors duquel les invités ont pu découvrir et tester le nouveau modèle de Tissot. L'évènement, rythmé par les messages de campagne et proposant diverses activités sportives, a été l'occasion de se plonger dans la conception et la facilité d'utilisation de la montre. Le CEO de Tissot, des ingénieurs et des horlogers ont partagé leurs impressions et ont fait la démonstration des fonctionnalités du nouveau garde-temps. Des ambassadeurs locaux et des amis de la marque invités ont partagé des moments sur les réseaux sociaux, amplifiant ainsi la portée de l'évènement. La T-Touch Connect Sport a débuté son voyage en Suisse et partira à la conquête du monde en 2024.

RENCONTRE DE DAMIAN LILLARD AVEC TISSOT LORS DU NBA ALL-STAR WEEK-END



CHRONOMÈTRE OFFICIEL DU TOUR DE FRANCE

Activations sportives en France

En mai, Tissot a co-organisé le premier match de basketball diffusé en direct sur la plateforme de streaming Twitch avec l'animateur Domingo et le spécialiste des médias en ligne Webedia. Cette soirée sportive a accueilli des équipes menées par les ambassadeurs Tony Parker et Domingo, l'athlète Kevin Mayer, la chaîne First Team ainsi que les influenceurs Ragnar et Prime. 4000 spectateurs se sont déplacés jusqu'à Levallois-Perret et près de 113000 spectateurs uniques et simultanés se sont connectés en ligne. L'évènement comptabilise plus d'un million de vues sur Twitch.

Tissot, Chronomètre Officiel du prestigieux Tour de France, a par ailleurs accueilli plus de 300 clients dans les Villages, organisé des rencontres VIP pour les journalistes et hébergé ses influenceurs cyclistes et sportifs tout au long des étapes. La Grande Boucle a également été l'occasion de proposer des défis sur deux-roues à plus d'une centaine de clients finaux devant les boutiques Tissot dans le but de gagner la montre officielle du Tour de France.

www.tissotwatches.com

DES MONTRES PRÊTES À PORTER À N'IMPORTE QUELLE HEURE DU JOUR OU DE LA NUIT

BE BALMAIN, LA NOUVELLE COLLECTION FÉMININE,
À LA FOIS CHIC ET SPORTIVE



TENDANCES

Stimulée par le renforcement de sa nouvelle stratégie produits, Balmain a su démontrer sa fabuleuse force de créativité en proposant une nouvelle gamme avec une phase de lune, la Be Balmain. De nouvelles créations serties de diamants ou dotées de nouveaux cadrans aux couleurs tendances ont également vu le jour. Tous ces modèles inédits ont, une fois de plus, séduit un large public.

En 2023, une campagne de publicité très dynamique et en complète adéquation avec les codes de la marque a été lancée.

La notoriété des montres Balmain n'a cessé de croître au niveau international dans le segment milieu de gamme et devient une marque incontournable parmi les montres féminines Swiss Made. Les nouveaux garde-temps hommes ont également contribué à l'augmentation des ventes dans cette catégorie de prix.

CRÉATIONS

Be Balmain, la nouvelle collection féminine sport chic

La ligne Be Balmain affirme son caractère par un subtil équilibre entre le raffinement de la marque et des lignes plus techniques. Dotées d'un affichage des phases de la lune, les différents modèles se déclinent tantôt en acier, tantôt en PVD rose ou jaune pour les versions bicolores.

Les étoiles et la lune, créées sur mesure pour cette collection, se dévoilent dans un ton sur ton en harmonie avec la lunette et la partie centrale du bracelet.

Balmain de Balmain, l'éclat des diamants

Balmain renoue avec sa tradition en proposant de nouvelles montres habillées de diamants.

La lunette de ces pièces féminines et élégantes est sertie de 56 diamants blancs de qualité Top Wesselton finement ciselés pour un total de 0,22 carat. Ce magnifique ourlet de pierres précieuses confère à la pièce son caractère, tout en délicatesse, dans le respect des codes esthétiques de Balmain.

Balmain invite la couleur dans sa collection Madrigal

De nouvelles couleurs complètent la collection Madrigal de Balmain. Le cadran a été entièrement repensé et redessiné. Au total, ce sont cinq coloris parfaitement dans l'air du temps qui sont proposés: bleu glacé, gris argenté, vert profond, bleu foncé ou encore marron pour la version bicolore qui marie l'acier et le PVD rose.

Équipées d'un mouvement chronographe suisse de dernière génération, les nouvelles Madrigal se présentent avec un bracelet en acier uni ou bicolore.

PRÉSENCE

Principaux événements et personnalités impliquées

Des formations dédiées aux équipes de ventes ont été organisées dans les principaux marchés. Elles ont permis de renforcer les liens entre la marque et ses partenaires ainsi que de diffuser une image de marque homogène au niveau international.

Le compte Instagram a été un canal de communication important avec des publications et *stories* régulières présentant les nouveautés et modèles phares de la collection. Diverses campagnes avec des influenceurs ont été menées.

Tous les pays ont connu une belle croissance et gagné des parts de marchés grâce notamment à une présence de qualité dans les points de vente.

MODÈLE EIRINI, AU CARACTÈRE AFFIRMÉ,
AVEC INDICATEUR PHASE DE LUNE



L'ÉCLAT DES DIAMANTS POUR LES NOUVELLES BALMAIN DE BALMAIN



Le marché suisse a augmenté sa visibilité dans différentes villes, comme par exemple à Genève avec une publicité géante de plus de trente mètres de long dans le parking du Mont-Blanc et des promotions temporaires d'un mois dans les aéroports de Genève et Zurich.

L'Inde et le Moyen-Orient ont particulièrement bien performé et deviennent des acteurs incontournables de la marque.

Aux Pays-Bas, Balmain a gagné des parts de marché en développant sa clientèle grâce à l'ouverture de nouveaux points de ventes très qualitatifs. Les nouveautés ont été présentées en mars lors d'un événement exclusif.

En France, plusieurs nouveaux points de vente ont vu le jour et la marque continue son ascension sur ce marché clé. Divers partenariats ont également permis à Balmain d'accroître sa notoriété.

Finalement, les ventes en ligne sur le site d'e-commerce ont poursuivi leur progression notamment aux États-Unis, au Canada, en Inde, en Suède et en Allemagne.

www.balmainwatches.com

COUNT ON ME



DS SUPER PH1000M: UNE SENSATION AU-DESSUS ET AU-DESSOUS DE L'EAU

TENDANCES

Durant cette année qui marquait son 135^{ème} anniversaire, la marque Certina a poursuivi sa brillante trajectoire. De nouveaux produits ont contribué à ce succès, notamment la DS Super PH1000M qui démontre le savoir-faire technique de la marque en matière de montres de plongée et de montres étanches. Parmi les autres nouveautés ont figuré également des modèles inspirés de garde-temps historiques, ainsi que la nouvelle collection de montres de sport DS-7. Dans le cadre de ses partenariats stratégiques, Certina a étendu son engagement dans le padel – un sport de raquette récent qui a le vent en poupe – et ainsi accru sa notoriété. La marque a également poursuivi son expansion, notamment dans le domaine de l'e-commerce: En 2023, deux nouvelles boutiques en ligne ont été ouvertes en Norvège et en Suède.

CRÉATIONS

DS Action Diver 43 mm

Le produit phare 2023 de Certina est un garde-temps imposant, tout de noir vêtu. Véritable montre de plongée, la DS Action Diver 43 mm est un modèle étanche jusqu'à 300 mètres qui affirme résolument son style.

DS-7

La nouvelle collection DS-7 est dédiée à la riche diversité du sport. Cette nouvelle famille de montres propose un large choix de garde-temps dynamiques dont le design moderne offre un bain de jouvence à la tradition des montres de sport Certina.

DS+

L'innovante DS+ a fait l'objet de nouveaux développements: en 2023, Certina a enrichi son concept modulaire de carrures et de



SUR TOUS LES TERRAINS DE LA PADEL COPA DE ROTTERDAM

bracelets inédits, mais aussi d'un nouveau kit comprenant une tête de montre, des bracelets et des carrures – tous habillés de noir.

DS Action 34,5 mm

La nouvelle DS Action 34,5 mm révèle un style marin allié à une précision et une fiabilité ancrées dans l'esprit suisse: elle associe un diamètre délicat à un design sportif, l'acier satiné à des touches brillantes et des exigences modernes à un mécanisme traditionnel.

DS Super PH1000M

La DS Super PH1000M est inspirée d'une montre de plongée des années 1970. Une édition limitée dotée d'un cadran orange ainsi qu'une version noire, non limitée, lui succèdent aujourd'hui. Ces modèles sont animés par un mouvement automatique qui leur assure 80 heures de réserve de marche.

PRÉSENCE

La marque Certina a renouvelé avec brio son engagement en tant que chronométrateur de la Coupe du monde FIS de ski de fond ainsi que du championnat Ski Classics. Elle a en outre maintenu son soutien au padel, un sport de raquette très tendance, et présenté une nouvelle ambassadrice de marque: l'Espagnole Marta Ortega, une des meilleures joueuses de cette discipline sportive.

Sur les marchés, de multiples événements et campagnes ont permis de placer Certina sous le feu des projecteurs. En Norvège, les détaillants et les médias des pays scandinaves ont découvert les nouveautés de la marque lors d'un événement organisé dans le cadre de la Coupe du monde FIS de ski de fond, à Holmenkollen. Sur le marché suisse, la plupart des présentations de produits et des formations ont été délocalisées sur les pistes de ski de fond ou les courts de padel. Sur de nombreux marchés, le padel a également donné lieu à des présentations dynamiques des nouveautés, à des événements exclusifs ou à des partenariats de sponsoring qui ont attiré l'attention. Ce fut notamment le cas en Grande-Bretagne, en Belgique, en Autriche, en Pologne et en France. Aux Pays-Bas, Certina a profité de la Padel Copa pour proposer un événement presse international et lancer la collection DS-7. En Allemagne, la marque a non seulement pu se réjouir du premier prix décroché par la DS+ en tant que «Trendsetter Herrenuhr 2023» (Montre homme tendance 2023) – distinction attribuée par les lecteurs du magazine *Armbanduhren* – mais aussi de son engagement en tant que Chronométrateur officiel du nouveau championnat BOSS German Padel Open.

Mais le sport n'était pas la seule occasion de parler de Certina. En Chine, une campagne de communication intégrée a mis en avant l'image jeune de la marque sous le slogan *Unlimited Party*. Au Danemark, un événement organisé lors de l'un des plus grands festivals du pays et une collaboration étroite ont permis de renforcer les relations de la marque avec ses revendeurs. Enfin, aux États-Unis, Certina a poursuivi sur sa lancée grâce à une stratégie clairement axée sur l'e-commerce.

www.certina.com

MARTA ORTEGA, STAR ESPAGNOLE DU PADEL ET AMBASSADRICE DE LA MARQUE

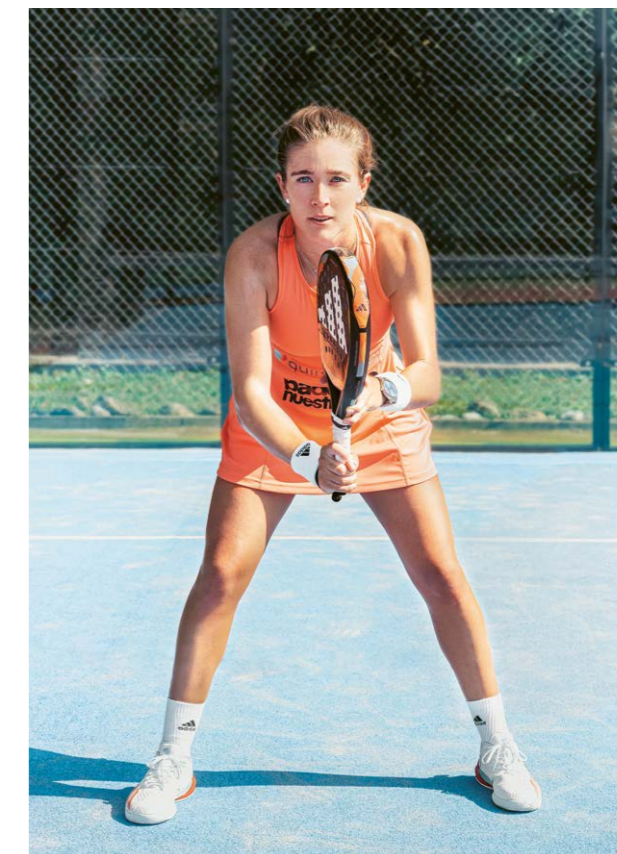

COLLECTION CERTINA DS-7: LA DIVERSITÉ DU SPORT À L'HONNEUR

INSPIRED BY NEW VISIONS

TENDANCES

Tout est question d'inspiration! Tel est le nouveau leitmotiv qui a guidé Mido dans son exploration de nouveaux horizons pour la création de garde-temps innovants toujours plus exceptionnels, aux designs uniques, à la technologie de pointe, de haute qualité et surtout accessibles. La marque l'a affiché fièrement au travers d'une campagne figurant le produit en héros sur des visuels modernes et dynamiques. En Chine, le célèbre acteur Allen Ren est devenu le nouvel ambassadeur de la marque. Depuis 4 ans déjà, Mido est l'Official Performance Partner des compétitions Red Bull Cliff Diving World Series à couper le souffle. En 2023 aussi, le prodigieux plongeur britannique Aidan Heslop a rejoint la famille Mido en tant qu'ami de la marque.

CRÉATIONS

Multifort

Renaissance d'une forme culte imaginée il y a 50 ans par Mido, le boîtier de forme TV revient et rend hommage à la collection Multifort. Le magnifique cadran dégradé de la Multifort TV Big Date offre une lisibilité parfaite de jour comme de nuit. À 12 heures domine la signature typique de Mido: le grand guichet date. Le redoutable mouvement automatique et de dernière génération, le Calibre 80 est équipé d'un spiral high-tech en Nivachron™, gage d'une résistance remarquable aux chocs et au magnétisme.

Ocean Star

Irrésistible allure néo-vintage, couleurs vives et technologie de pointe: la nouvelle Ocean Star Decompression Worldtimer transporte les connaisseurs vers de nouveaux horizons. Tablette de décompression d'origine et fonction GMT avec lunette à heures universelles, Mido continue de surfer sur le succès d'une pièce de légende, avec deux éditions spéciales qui en jettent.

Baroncelli

La nouvelle Baroncelli Chronograph Moonphase incarne avec modernité l'excellence du savoir-faire de la marque. Chronographe, phase de lune et calendrier: son affichage fournit de multiples informations, aussi poétiques que pratiques, sur un cadran aux tons bleutés et finitions subtiles. Un bracelet bleu marine en caoutchouc texturisé prouve que son charme intemporel reste dans l'air du temps, capable de se renouveler encore et encore.



MULTIFORT TV BIG DATE

Commander

Première Commander destinée aux femmes! Avec son design unique, la Commander Lady Blue joue avec l'ADN intemporel de l'iconique collection née en 1959 et au succès ininterrompu. La couleur «baby blue» du cadran confère au modèle une douceur infinie, animée par une finition satinée en forme de tourbillon.

PRÉSENCE

Pour le lancement phare de la Multifort TV Big Date, quatre événements majeurs ont été organisés. Le 14 juin la presse européenne s'est retrouvée à Turin au Musée de la radio et de la télévision italienne, la RAI. Elle était invitée à entrer dans le petit écran et découvrir l'histoire de la télévision en même temps que celle de la boîte de forme TV apparue chez Mido pour la première fois en 1973. Fin juin, c'est en Thaïlande que les médias asiatiques se sont immergés dans une ambiance télévisuelle ultra-moderne, entourée du célèbre ambassadeur Kim Soo Hyun ainsi que de nombreux influenceurs. En août, dans le célèbre quartier en vogue XinTianDi NanLi de Shanghai, un pop-up hors

ROADSHOW À SHENZHEN, CHINE



norme a offert à la clientèle Mido une expérience inédite pendant un mois. Il a été inauguré de manière exceptionnelle par son tout nouvel ambassadeur Allen Ren lors d'un événement presse de grande envergure. En septembre, un dernier voyage immersif entre 1973 et 2023 a eu lieu au Mexique, en compagnie de nombreux amis de la marque et influenceurs populaires.

La Corée du Sud a organisé pour la première fois une activation sur-mesure de cliff diving. Destiné à une presse triée sur le volet, l'évènement de haut vol s'est déroulé à Séoul sur le pont Yanghwa de Yeouido le 13 septembre.

www.midowatches.com



BARONCELLI CHRONOGRAPH MOONPHASE

HAMILTON ET LE CINÉMA

TENDANCES

Depuis les débuts de Hamilton au cinéma en 1932, chaque collaboration de la marque a renforcé le lien privilégié qu'elle entretient avec Hollywood. Dès lors, elle a travaillé avec les réalisateurs en leur fournissant des pièces issues de sa collection actuelle, en dénichant des garde-temps vintage chez des collectionneurs ou en concevant des montres sur mesure. En 2023, pour la première fois, Hamilton a livré ses trois services dans la même année. Le film chinois *The Wandering Earth II*, sorti en salles en janvier, fait apparaître à l'écran une montre accessoire spécialement conçue par la marque pour traduire au mieux la vision du réalisateur. En juin, le monde s'est enthousiasmé devant *Indiana Jones et le Cadran de la destinée*. Dans l'ultime épisode de cette franchise emblématique, Indiana Jones, campé par Harrison Ford, porte l'icône montre Boulton. Peu de temps après, ce fut au tour d'un des films les plus attendus de l'année, *Oppenheimer*, de présenter six montres Hamilton vintage aux poignets de ses trois personnages principaux: J. Robert Oppenheimer (Cillian Murphy), Kitty Oppenheimer (Emily Blunt) et le lieutenant général Leslie Groves (Matt Damon).

KHAKI FIELD EXPEDITION



CRÉATIONS

Jazzmaster Face 2 Face III

Depuis son lancement en 2013, la Jazzmaster Face 2 Face a révolutionné le paysage horloger de Hamilton. Combinant style et sophistication, la Jazzmaster Face 2 Face III, dernier modèle de la gamme, se fait la représentante du concept de boîtier réversible à deux cadrans.

Jazzmaster Performer

Connue pour son équilibre parfait entre look classique et savoir-faire innovant, la collection Jazzmaster a accueilli la ligne Jazzmaster Performer à l'allure sport chic, qui déploie des détails distinctifs et un design élégant. La nouvelle collection comprend onze modèles différents avec des boîtiers de 34, 38 et 42 millimètres.

Khaki Navy Frogman Automatic

Solide et fiable, la Khaki Navy Frogman Automatic, la montre maritime de Hamilton, est désormais disponible avec un boîtier de 41 mm, fusion parfaite entre fonctionnalité et style. Fidèle aux performances techniques et au look signature de la ligne, ce nouveau modèle compact est opérationnel et polyvalent.

Khaki Field Titanium

L'emblématique Khaki Field Titanium militaire de Hamilton devient encore plus polyvalente. Disponible en deux nouveaux modèles, noir mat et titane brossé, chaque coloris se décline en deux tailles et est équipé d'un bracelet assorti.

Khaki Field Expedition

Connue pour son exceptionnelle robustesse et sa fonctionnalité, la collection Khaki Field de Hamilton connaît une évolution avec la nouvelle ligne Khaki Field Expedition, des montres d'aventure équipées d'une lunette boussole pour vous guider jusque dans les contrées les plus lointaines. Associant les caractéristiques phares de la collection, la Khaki Field Expedition se distingue par de nouveaux éléments design et des fonctionnalités, ainsi que par un style renouvelé qui ravira tant les passionnés de nature que les aventuriers.

LANCEMENT MONDIAL DE LA KHAKI FIELD EXPEDITION À ZERMATT



Boulton Macaron

Erigée au rang de classique dès son lancement dans les années 40, la Boulton est reconnaissable au premier coup d'œil grâce à son boîtier incurvé qui mêle forme tonneau et lignes rectangulaires. En 2023, la collection se réinvente dans quatre nuances délicieuses, toutes inspirées des parfums classiques et gourmands des macarons: beige vanille, bleu mentholé, vert pistache et jaune citron.

PRÉSENCE

En 2023, Hamilton a renforcé sa présence mondiale dans plus d'une vingtaine de marchés internationaux. Voici quelques-uns des événements qui ont marqué l'année.

Pré-lancement de la Khaki Field Expedition au Canada

Hamilton a inauguré une nouvelle stratégie de promotion afin de renforcer sa position au sein du segment nature et aventure. À l'occasion d'une véritable expédition dans le parc national Banff au Canada, quinze créateurs de contenus internationaux évoluant dans ce milieu ont été conviés à découvrir la nouvelle ligne Khaki Field Expedition.

Lancement mondial de la Khaki Field Expedition à Zermatt

140 invités issus de 23 marchés différents ont été réunis à Zermatt pour le lancement mondial de la Khaki Field Expedition. Des journalistes, des distributeurs et des influenceurs du secteur horloger ont eu la chance de découvrir la nouvelle gamme en avant-première, entourés par le décor à couper le souffle de la station de ski suisse. Durant trois jours, ils ont pu profiter de vols en hélicoptère avec Air Zermatt, partenaire de Hamilton, partir en randonnée et déguster un spectaculaire dîner de lancement.

Lancement de la campagne des Fêtes en Finlande

Afin de soutenir la campagne de Noël de Hamilton, treize créateurs de contenus internationaux ont été invités en Finlande pour découvrir la sélection de montres pour la saison des Fêtes. Leurs publications ont été vues par plus de 12 millions de personnes en une semaine, suscitant beaucoup d'engouement pour la marque sur les réseaux sociaux.

www.hamiltonwatch.com



MONTRE HAMILTON RÉALISÉE SUR MESURE
POUR LE FILM THE WANDERING EARTH II

JAZZMASTER FACE-2-FACE III

DANS LE MONDE ENTIER DE MILLE ET UNE FAÇON

TENDANCES

En 2023, Flik Flak, la montre pour enfants la plus appréciée au monde, a renforcé sa position de leader du marché. Ses bonnes performances en Europe se sont accompagnées d'une croissance supérieure à la moyenne en Asie, en Océanie et aux États-Unis. L'activité d'e-commerce de la marque est restée un puissant moteur de ventes à l'international.

CRÉATIONS

Les voyages autour du monde ont été à l'ordre du jour des plus jeunes de partout grâce au lancement de la série Destination watches qui a connu un grand succès. Ces montres sont disponibles uniquement dans certains Swatch stores à la destination à laquelle elles se réfèrent, ce qui les rend encore plus spéciales aux yeux des touristes. Flik Flak a fait voyager le temps de la Suisse à New York en passant par Paris, Londres, l'Italie et Berlin, avec la promesse d'autres destinations à venir en 2024. Ces montres ont constitué à la fois un magnifique souvenir ainsi qu'un passeport pour voyager dans l'imaginaire.

MIRACULOUS - LE FILM



APPLICATION FLIK FLAK - THE ADVENTURE OF TIME



LA RENTRÉE
DES CLASSES
AVEC FLIK FLAK

L'application Flik Flak, The Adventure of Time, a également progressé en 2023. Disponible en plus de 10 langues sur Android et iOS, cette application éducative et ludique vise à rendre les tâches d'apprentissage de l'heure aussi agréables, divertissantes et interactives que possible. Elle comprend 36 niveaux dynamiques accompagnés de mini-jeux afin d'aider les enfants à apprendre à lire l'heure comme des champions. Les enfants ont été bluffés par les animations en réalité augmentée, lorsqu'ils ont fait défiler les jeux, et la possibilité même de personnaliser Flik et Flak grâce à la fonction d'avatar.

PRÉSENCE

Flik Flak est toujours partante pour un bon film et adore aider les superhéros actuels et en devenir à être ponctuels. En 2023, la marque était fière de célébrer le lancement de *Miraculous - le film*, avec deux nouvelles montres Flik Flak. Elles sont baptisées Marinette et Adrien, d'après les héros du phénomène mondial de la pop-culture qui les ont portées à l'écran. Ces deux garde-temps Swiss Made ont affronté haut la main les aventures de ces personnages, qu'ils soient suspendus dans le vide à Notre-Dame de Paris ou à un arbre dans un parc parisien. Flik Flak a également foulé le tapis rouge lors de la première mondiale du film à Paris.

L'apprentissage de l'heure a porté en 2023 la signature créative et unique de la collaboration spéciale avec le fabricant d'articles de papeterie Faber-Castell. Les deux coffrets-cadeaux Flik Flak x Faber-Castell contenaient une montre, deux crayons et une gomme; de quoi occuper l'imagination des plus jeunes durant de nombreuses heures inspirantes. Ils étaient enveloppés d'un emballage spécial qui constituait en lui-même une œuvre d'art abstraite.

www.flikflak.com



FLIK FLAK X FABER CASTELL

À LA POURSUITE DE L'EXCELLENCE

La clientèle des boutiques Tourbillon a pu découvrir une sélection exceptionnelle de montres et de pièces de joaillerie dans un cadre chaleureux et accueillant. L'attention particulière portée aux détails et le service individualisé ont contribué au succès de l'année. La collaboration avec plusieurs des marques les plus prestigieuses de Swatch Group telles que Breguet, Harry Winston, Blancpain, Glashütte Original, Jaquet Droz, Omega et Swatch a une nouvelle fois constitué un atout indéniable. En parallèle aux expériences clients offertes dans les boutiques Tourbillon, 2023 a été riche en activités et en événements.

Un groupe exclusif de connaisseurs a franchi les portes de Breguet en mai pour découvrir la beauté des créations les plus complexes de la Maison ainsi que la légendaire et raffinée hospitalité qui fait sa renommée.

En janvier, Blancpain et Tourbillon ont convié des invités prestigieux dans les locaux de la marque au Brassus, où ils ont eu la chance de découvrir des créations horlogères fascinantes et de déguster des vins du Lavaux. Le moment le plus marquant de l'année fut sans conteste l'inoubliable session de plongée en apnée qui s'est déroulée à Montreux avec le champion en la matière, Gianluca Genoni. Une expérience unique dans une vie.

En août, Glashütte Original a accueilli des collectionneurs de Tourbillon Amsterdam dans sa manufacture, leur donnant ainsi un aperçu des coulisses de son art horloger. En juin, les invités lausannois de Jaquet Droz ont pu s'émerveiller devant le fruit de l'imagination débridée et de l'expertise artistique qui caractérisent la marque.

TOURBILLON LUGANO



Omega a quant à elle invité des clients *VIP* à la Coupe du Monde de bobsleigh à Saint-Moritz en février, à Athletissima à Lausanne en juin, au tournoi de golf de Bad Ragaz en août et à l'Omega European Masters de Crans Montana. En avril, la marque a également ouvert les portes de sa manufacture à des clients venus de Lugano. Ceux-ci ont pu observer en détail la précision, la conception et le savoir-faire technologique auxquels la marque a toujours été associée.

Durant l'année, les boutiques Tourbillon ont vendu des montres d'exception, parmi lesquelles une Breguet Marine Tourbillon, une Ocean Biretrograde Black & White de Harry Winston, une Villeret Tourbillon 8 jours de Blancpain, une PanoLunarTourbillon de Glashütte Original en platine, une Tourbillon émail ivoire de Jaquet Droz et une Omega Speedmaster en Canopus Gold.

www.tourbillon.com

CENA SOTTO LE STELLE,
TOURBILLON LUGANO



L'EXPERIENCE CLIENT AVANT TOUT



BOUTIQUE HOUR PASSION
À CASTEL ROMANO DESIGNER
OUTLET, ROME

En 2023, Hour Passion, concept multimarque spécialisé dans le commerce de détail de montres et bijoux de l'entrée de gamme au segment luxe de Swatch Group, a poursuivi sa croissance pour atteindre un niveau de performance supérieur à celui de la pré-crise.

Dopés par la reprise des liaisons internationales, les aéroports de Zurich, Genève ou Nice, ainsi que ceux de Rome, Milan et Berlin ont à nouveau accueilli de nombreux voyageurs de tous les horizons. Cette situation a profité aux boutiques Hour Passion comme aux Swatch stores des aéroports de Paris et Berlin. En Suisse, *des pop-up stores* thématiques et originaux ont permis aux marques de faire découvrir des collections inédites en attisant la curiosité des passagers.

Par ailleurs, Hour Passion a poursuivi le développement de ses concepts en outlets, dont la vitalité est plus que jamais avérée. Bien qu'opérant dans deux réseaux distincts, l'un en *outlets* et l'autre en aéroports, la marque de distribution mise sur une expérience en magasin similaire pour l'ensemble de ses boutiques.

Ainsi, Hour Passion a continué de faire évoluer son concept architectural pour créer un espace de vente de grande qualité, aussi fonctionnel qu'accueillant.

Pour séduire et fidéliser un public large et varié, des activations marketing nombreuses et créatives, online et offline, ont été réalisées tout au long de l'année. L'efficacité commerciale a pour sa part été portée par des conseillers de vente connaisseurs et impliqués, résultat des campagnes de formation intenses et dynamiques déployées tout au long de l'année.

Hour Passion se positionne ainsi comme un partenaire *premium* dans les villages de marque en forte croissance comme dans les aéroports.



BOUTIQUE HOUR PASSION
À LA VALLÉE VILLAGE, PARIS

En 2023, deux nouvelles boutiques ont vu le jour à Niagara Falls (Canada) et à Cheshire Oaks (Royaume-Uni). La boutique française de Paris La Vallée Village a été rénovée. Celle de Castel Romano en Italie a été déplacée et agrandie, révélant la version la plus novatrice du concept.

À la fin de l'année 2023, le réseau Hour Passion était constitué de 70 points de ventes, en aéroports et en outlets, répartis dans 19 pays, en Europe, en Asie et en Amérique du Nord.

www.hourpassion.com

SWATCH ART PEACE HOTEL



THE SWATCH ART PEACE HOTEL, SHANGHAI

Le Swatch Art Peace Hotel a continué à connaître un grand succès en 2023, l'établissement ayant affiché complet toute l'année. La communauté n'a cessé de croître et, en septembre, la résidence a accueilli son 500ème artiste depuis la création du projet en 2011. À la fin de l'année 2023 plus de 510 artistes venus de 56 pays différents ont été hébergés entre ses murs. Fidèles aux valeurs du projet, les artistes ont perpétué l'esprit d'ouverture et d'inclusivité associé au Swatch Art Peace Hotel, n'hésitant pas à explorer de nouveaux territoires et à s'essayer à de nouveaux langages.

Tout au long de l'année 2023, des activités de communication et des expositions visant à accroître la visibilité ainsi que la notoriété de ce lieu unique ont été initiées dans le monde entier. Ainsi, divers événements impliquant de nouveaux partenaires ont mis en lumière le Swatch Art Peace Hotel. Tout d'abord, à Shanghai, une nouvelle collaboration a été inaugurée avec l'Institut Cervantes,

qui a abrité d'avril à juin l'exposition *Yes we CAN: City, Art and Nature*, créant ainsi un dialogue interculturel grâce aux œuvres de 16 anciens artistes en résidence issus des cultures espagnole et chinoise. En avril également, le Swatch Art Peace Hotel a participé pour la première fois à PHOTOFAIRS Shanghai en présentant *Dialogues*, une sélection de travaux de photographes et vidéastes en résidence. De juillet à octobre, le Swatch Art Peace Hotel a ouvert ses portes pour l'exposition *Transcend Time, Transcend Space*. Réunissant les œuvres de 27 talents ayant participé au programme de résidence, celle-ci a pris ses quartiers dans les espaces fraîchement rénovés du cinquième étage, perpétuant ainsi l'esprit d'ouverture et d'hospitalité de l'établissement. Plus de 3000 personnes ont assisté à ce spectacle, qui s'est étendu sur



EXPOSITION AU SWATCH ART PEACE HOTEL

L'ARTISTE ANGLAISE ANN YAN DANS SON STUDIO



quatre mois. Par ailleurs, une nouvelle stratégie de contenu a été développée pour WeChat et un nouveau compte a été ouvert sur Xiaohongshu (*Little Red Book*). L'objectif était de renforcer la présence du Swatch Art Peace Hotel sur les réseaux sociaux chinois.

Une troisième édition de la résidence numérique Swatch Art Peace Hotel a été mise en place durant l'année afin d'inclure les artistes sélectionnés mais n'ayant pas été en mesure de se rendre en Chine. Six artistes venus des quatre coins du globe, accompagnés par leur mentor Alec Von Bargaen, un ancien résident, ont découvert une nouvelle manière de dialoguer et d'expérimenter. Le mot d'ordre: porter un message d'inclusivité, de diversité et de respect à travers un art coloré. Les œuvres vibrantes, inspirantes et provocantes qui sont nées de cette expérimentation ont fait l'objet de l'exposition *Love is Love*. Celle-ci s'est tenue pendant le Locarno Film Festival, dans le cadre du BaseCamp, un campus pour les jeunes créatifs du monde entier âgés de 18 à 30 ans.



CÉLÉBRATION DU 500ÈME ARTISTE EN RÉSIDENCE
AU SWATCH ART PEACE HOTEL

L'ARTISTE CHINOIS JIANNAN WU DANS SON STUDIO



L'année 2023 a été particulièrement marquée par la présence accrue du Swatch Art Peace Hotel en Suisse et par les nouveaux partenariats conclus. En juin, le programme officiel du Zurich Art Weekend comportait notamment l'exposition *Art from the World* organisée par le Swatch Art Peace Hotel, qui présentait une large palette de techniques artistiques telles que l'art textile, la photographie, la peinture ou encore la sculpture. Les œuvres exposées provenaient toutes d'anciens artistes de la résidence de Shanghai. L'automne arrivé, les rues de Bienne ont été arpentées par des artistes du Swatch Art Peace Hotel venus de Suisse, de Chine, d'Autriche et des Pays-Bas à l'occasion de



L'ARTISTE CHINOISE FAN XUANCHEN DANS SON STUDIO

l'Arty Show Biel/Bienne. Ce festival annuel transforme l'espace urbain en galerie d'art géante, les vitrines des magasins devenant pour quelques semaines des lieux d'exposition. À la même période, le Swatch Art Peace Hotel a soutenu Nici Jost, ancien artiste suisse en résidence, dans la réalisation de *Mika*, un projet d'exposition mêlant art, technologie et astrophysique.

Tout au long de l'année, le Swatch Art Peace Hotel a gardé la dimension inspirante, enrichissante et accueillante dont il a toujours fait preuve depuis son inauguration en 2011.

www.swatch-art-peace-hotel.com

CITÉ DU TEMPS

LE MUSÉE OMEGA

Le Musée Omega au cœur de la Cité du Temps a connu une année très spéciale ainsi qu'une affluence record.

Dans le splendide édifice biennois, les visiteurs peuvent explorer de façon unique les passions qui animent l'histoire de la marque et la définissent depuis 1848. Il leur est également possible d'acquérir les nouvelles montres Omega dans la boutique sur place et de découvrir comment les créations d'hier ont évolué pour s'adapter aux collections d'aujourd'hui.

Sur une piste de course de neuf mètres de long, les visiteurs sont invités à libérer leurs talents d'athlète olympique et à tout donner jusqu'à la ligne d'arrivée, tandis que la caméra photo-finish Scan'O'Vision MYRIA d'Omega capture l'instant.

L'exposition *Her Time* accueillie par le Musée Omega rend hommage à plus d'un siècle d'histoire d'horlogerie féminine en célébrant l'évolution des montres pour femmes de la marque, des pendentifs Lépine aux créations les plus récentes, en passant par les montres-bijoux à secret.

La reproduction du sol lunaire et d'un rover stationné à proximité plonge les visiteurs dans la fascinante histoire spatiale d'Omega. Ceux-ci peuvent également admirer de près la Speedmaster en pénétrant dans une version gigantesque de cette montre, la première à avoir été sur la lune!

Le Musée Omega offre également l'opportunité de contempler les garde-temps portés par James Bond depuis 1995 tout en se laissant émerveiller par la magie des rouages du célèbre échappement co-axial qui rend les montres Omega uniques au monde.



MUSÉE OMEGA, CITÉ DU TEMPS, BIEL/BIENNE



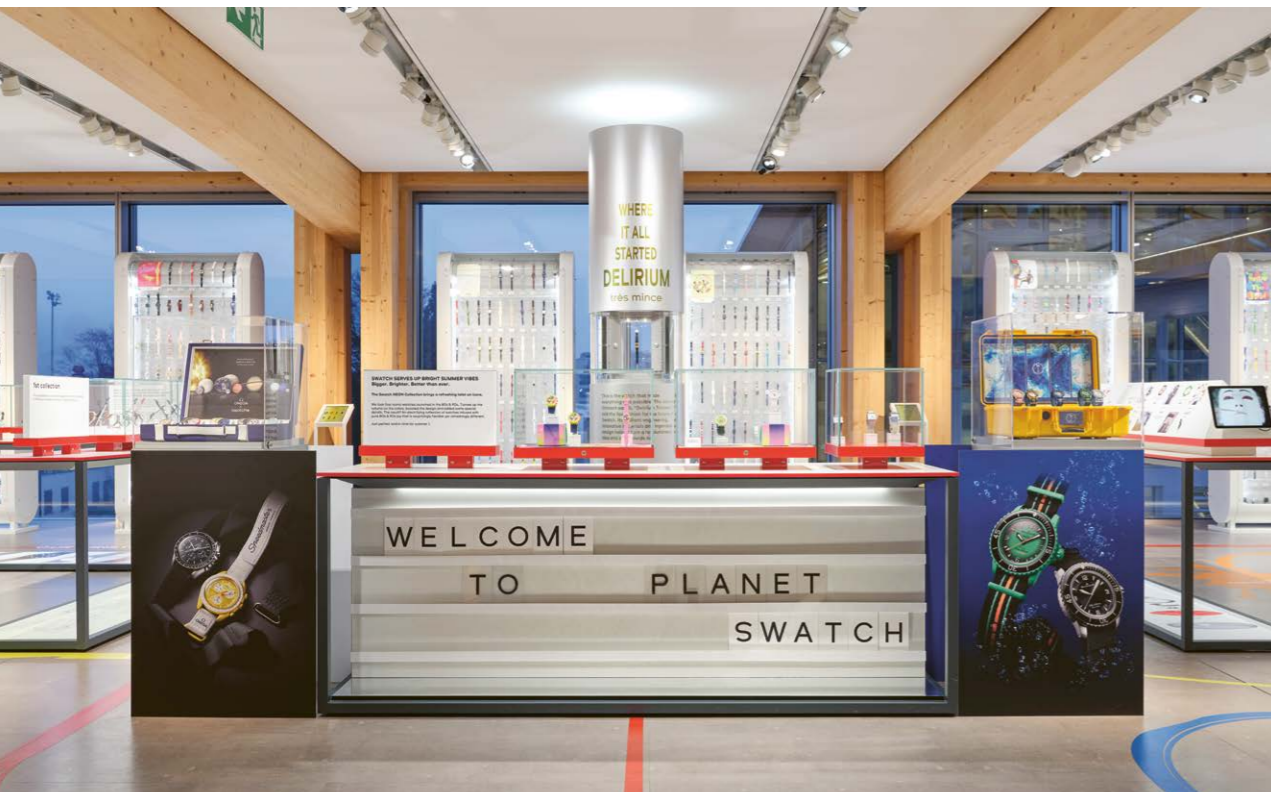

PLANET SWATCH, CITÉ DU TEMPS, BIEL/BIENNE

PLANET SWATCH Un voyage temporel et créatif

PLANET SWATCH, qui se trouve au deuxième étage de la Cité du Temps, plonge les visiteurs dans un monde coloré qui se démarque des expériences muséales classiques. Ce «non-musée» ludique, à la fois salle d'exposition contemporaine et salle d'archives, célèbre le rôle clé qu'a joué Swatch dans la modernisation de l'industrie horlogère suisse.

Œuvres d'art, vidéos et autres médias se mêlent aux plus de 6000 montres exposées, qui représentent une partie de la collection Swatch. Les visiteurs sont invités à déambuler à leur guise entre les objets et à suivre le circuit coloré apposé au sol et dédié au thème de leur choix, qu'il s'agisse de l'art, du sport, de l'histoire ou de l'innovation.

PLANET SWATCH nourrit l'imaginaire. Parmi les modèles présentés se trouvent les Swatch Art Specials conçues par des artistes de renom, des prototypes historiques ainsi que des éditions spéciales créées pour des fêtes ou des événements internationaux. Au sein de cet espace entièrement consacré à la créativité, une place d'honneur est réservée aux dernières arrivées dans les collections Swatch. Inspirés par leur voyage au cœur de la marque, les visiteurs sont amenés à concevoir leur propre montre personnalisée grâce à l'installation interactive Swatch X You ou à faire un achat au Swatch *Drive-Thru Store*, une boutique unique en son genre.

De l'art à l'innovation

En 2023, PLANET SWATCH a rendu hommage à la créativité urbaine avec un espace réservé aux montres aux inspirations street art, fruits d'une collaboration avec des artistes de Bienne et d'ailleurs. Le site Internet streetarttour.ch, partenaire du projet, a mis l'effervescente scène graffiti biennoise à l'honneur tout en encourageant ses visiteurs à découvrir la Cité du Temps.



L'exposition a également accueilli l'étonnante collection Bioceramic Scuba Fifty Fathoms, qui fait face à l'iconique collection Bioceramic MoonSwatch. De nouvelles venues sont entrées dans la famille Swatch en 2023: Swatch Art Journey, Swatch NEON et Bioceramic What If?, des collections offrant chacune une perspective unique de l'imagination infinie de Swatch.

Le quiz interactif est un incontournable de PLANET SWATCH. Les visiteurs peuvent désormais participer à une chasse au trésor composée de dix questions dont les réponses sont dissimulées dans le musée. À la clé: une chance de gagner une Swatch ou une Flik Flak lors d'un tirage au sort mensuel.

L'engouement suscité par PLANET SWATCH s'est traduit par un record d'affluence, le «non-musée» ayant accueilli plus de 6000 visiteurs pour le seul mois d'août. Le voyage n'est donc pas près de s'arrêter.

www.citedutemps.com



PRODUCTION

ETA SA

Pour l'entreprise ETA, l'année 2023 a été marquée par les succès mondiaux de la marque Swatch. Un renforcement des ressources au sens large a permis de répondre à une demande de grande ampleur sur plusieurs collections tout en gardant de hautes exigences de qualité.

ETA a développé cinq nouvelles couleurs en biocéramique brevetée pour la collection Blancpain X Swatch Bioceramic Scuba Fifty Fathoms. La désirabilité de la collection, équipée du mouvement mécanique SISTEM51, a aussi entraîné des répercussions sur la fabrication des composants ainsi que sur l'assemblage du mouvement et de la tête de montre, et ce, alors que la demande des marchés pour la collection MoonSwatch était encore très importante.

La production du mouvement SISTEM51 a une fois de plus enregistré une très forte augmentation en quelques mois. Produit de manière entièrement automatisée, ce mouvement se distingue par un spiral amagnétique en Nivachron™, 90 heures de réserve de marche ainsi que par une précision de marche entre -5 et +15 secondes par jour, réglée en usine au laser.

L'intégration chez ETA des activités de la production des cadrans de l'ancienne usine Rubattel et Weyerhann de Granges a fortement facilité les échanges et la coordination. Les différents sites ETA impliqués dans ces produits ont travaillé ensemble afin d'accélérer la disponibilité de la collection sur les marchés. Trois autres collections Swatch ont ainsi également pu être lancées: Bioceramic What If?, la collection anniversaire célébrant les 40 ans de la marque, BIG BOLD IRONY ainsi que The Simpsons.



La charge de travail pour Swatch n'a pas pour autant limité ETA dans les développements d'autres gammes de produits. La preuve en est avec la sortie du mouvement de l'Omega Speedmaster Super Racing Co-Axial Master Chronometer. Ce produit marque un jalon dans la performance chronométrique avec l'ajout du système de régulation Spirate™. Cette forme de spiral en silicium unique confère un pouvoir réglant inégalable de la précision entre 0 et +2 secondes par jour (Omega 9920/ETA A22.202). Pour Longines, un mouvement chronomètre et chronographe à rattrapante a été développé pour le modèle Spirit Flyback (L791/ETA A08.261). Sans oublier un mouvement avec petite seconde à 6 heures, mis au point pour la Longines Pilot Majetek (L893/ETA A31.501). Le mouvement C07 a quant à lui reçu deux nouvelles adaptations personnalisées afin d'apporter un nouveau look à la Tissot Gentleman Powermatic 80 Open Heart (ETA C07.601) ou à la Certina DS Skeleton (Powermatic 80.631/ETA C07.631).

Parmi les activités dans le domaine des mouvements quartz et des mouvements connectés, deux exclusivités ont été développées pour la marque Tissot. Un mouvement quartz avec affichage digital a été conçu pour donner vie à la nouvelle PRX Digital (DGT 2040/ETA K19). Il offre de nombreuses fonctions telles que la date, un double fuseau horaire ou encore la fonction chronographe. Egalement remarqué en fin d'année, le lancement de la nouvelle Tissot T-Touch Connect Sport (ETA E33.001). Ce mouvement de construction entièrement nouvelle permet une réduction significative du diamètre de la montre à 43 millimètres. De plus, il embarque la nouvelle fonctionnalité de mesure de la fréquence cardiaque tout en gardant une excellente performance de recharge solaire.

Enfin, l'entreprise ETA a contribué à la formation de nombreux jeunes apprentis et à leur préparation pour l'entrée dans le monde du travail, dans les divers métiers liés à la production horlogère.



LASCOR

En 2023, Lascor a consolidé sa position de fournisseur privilégié de boucles et de bracelets destinés aux marques de Swatch Group du segment Prestige et Luxe et du segment Haut de gamme. La formation des collaborateurs et la recherche sur les technologies de l'acier sans nickel se sont poursuivies tout au long de l'année. L'arrivée imminente de nouvelles installations va améliorer tant la productivité que la qualité de production. Tous ces investissements stratégiques permettront à Lascor de relever avec confiance les défis actuels et futurs.

La philosophie de l'entreprise s'est matérialisée dans la création du bracelet Blancpain Fifty Fathoms, réalisé dans un alliage spécial – de qualité médicale – en titane de grade 23. Plus pur que le titane de grade 5, ce matériau, utilisé principalement dans les applications médicales, présente de faibles concentrations d'oxygène, d'azote et de fer. Ce bracelet à trois maillons est doté d'un système breveté de réglage de longueur dont les vis sont logées sur la face intérieure des maillons, plutôt que sur les côtés où elles sont usuellement positionnées. Le triple fermoir déployant sécurise le bracelet de cette montre destinée aux plongeurs professionnels.

**CHH MICROTECHNIQUE**

Pour CHH Microtechnique, le début de l'année 2023 a été marqué par l'arrivée du nouveau Chief Executive Officer et par la mise en place d'une nouvelle équipe de direction, dont la volonté est d'apporter à l'entreprise une dynamique tournée vers le futur. Une vision claire et transparente a été élaborée afin d'orienter le plan stratégique de la société pour répondre au plus vite aux sollicitations de ses clients.

Avec l'intégration des équipes dans le nouveau bâtiment, d'importants projets se sont poursuivis et concrétisés, comme par exemple le rétrofit des machines de l'atelier Taillage d'ici 2025, la modernisation de l'atelier Assemblage ou la mise en place de dix nouvelles décolleteuses et d'un centre d'usinage transfert robotisé destiné aux pièces en acier. Un autre projet d'envergure, la mise en route de la ligne Galvanoplastie, à la pointe de l'innovation, a également été lancé.

Au cours de l'exercice, la manufacture de référence pour les composants horlogers haut de gamme a contribué activement à la réalisation de trois nouveaux calibres pour les marques Prestige de Swatch Group, notamment Breguet et Blancpain, tout en adaptant ses activités pour répondre aux demandes croissantes de la marque Omega.

2023 a marqué l'ouverture d'un nouveau chapitre dans l'histoire de CHH Microtechnique avec l'intégration de tous ses collaborateurs, jusque-là situés sur six sites différents, dans son nouvel écrin de production au Brassus. Il s'agit d'un espace industriel de près de 15000 m² dont l'aménagement a été étudié pour faciliter le flux de production et gagner en réactivité et en compétitivité.

CHH Microtechnique poursuit son développement avec comme objectif prioritaire la qualité et la préservation de son savoir-faire.

**MECO**

L'exercice 2023 a vu Meco consolider ses actions débutées en 2018 pour parvenir à d'excellents taux de service en termes de qualité et de logistique.

L'entreprise s'est attelée à finaliser l'industrialisation d'un nouveau processus pour la fabrication des pièces estampées et des outils d'étampage. Il en découle la possibilité d'usiner toutes les références en acier ou en titane dans un procédé désormais plus fiable, plus automatisé et plus flexible.

Parallèlement, l'arrivée des premières machines automatiques a démontré la réussite des équipes de Meco à intégrer de nouvelles technologies, en particulier pour la frappe à chaud. Le rétrofit du parc de décolleteuses s'est également poursuivi avec l'acquisition de machines performantes, principalement organisées en lignes de produits.

L'évolution vers un centre de programmation a débuté par la standardisation des programmes qui, par l'implantation de logiciels de calculs performants, a permis une optimisation des paramètres de coupe, de la durée de vie des outils ainsi que des capacités de travail.

Il est à souligner qu'après cinq années de travail soutenu auprès des marques pour faire évoluer les designs et la qualité de ses produits, Meco a entamé l'industrialisation de ses procédés de fabrication au travers d'ambitieux projets techniques.

UNIVERSO

Pour Universo, l'exercice 2023 s'est révélé à la fois intense et positif pour l'ensemble de ses secteurs d'activité. La constante hausse de la demande pour tous ses produits, conjuguée à plusieurs défis techniques novateurs, ont mis à contribution chaque aspect des synergies de la société dont les compétences ont permis, avec succès, un progressif accroissement de la productivité. Parallèlement, Universo a accru ses moyens de production grâce à plusieurs investissements d'importance, notamment dans de nouvelles technologies.

Le maintien de l'extraordinaire succès de la MoonSwatch a eu un impact important sur le développement de plusieurs aiguilles inédites, principalement au travers de l'emploi de l'alliage Moonshine™ Gold de Omega. Dans le même temps, fidèle à sa culture de l'innovation, l'entreprise a une fois encore dédié une partie de ses savoir-faire pour relever le défi de concevoir et de réaliser des aiguilles de montre inédites à la demande de diverses maisons horlogères.

En terme de durabilité, Universo a poursuivi ses efforts pour réduire son empreinte écologique en dotant l'ensemble des toits de son site industriel à La Chaux-de-Fonds, d'une surface totale de près de 6400 m², de panneaux photovoltaïques. Une implantation de grande envergure qui va engendrer une sensible baisse des émissions de CO₂ ainsi qu'une diminution de la dépendance aux fournisseurs d'énergie externes.

Au cours de l'année 2023, Universo a continué de soutenir la formation. L'obtention du diplôme (AFP/CFC/Maturité) par ses sept apprentis de dernière année, dans cinq professions différentes, est venue valider l'important travail de formation dispensé au sein de l'entreprise, avec le soutien du Centre de formation Swatch Group, pour pérenniser ses métiers au travers d'une relève de qualité.

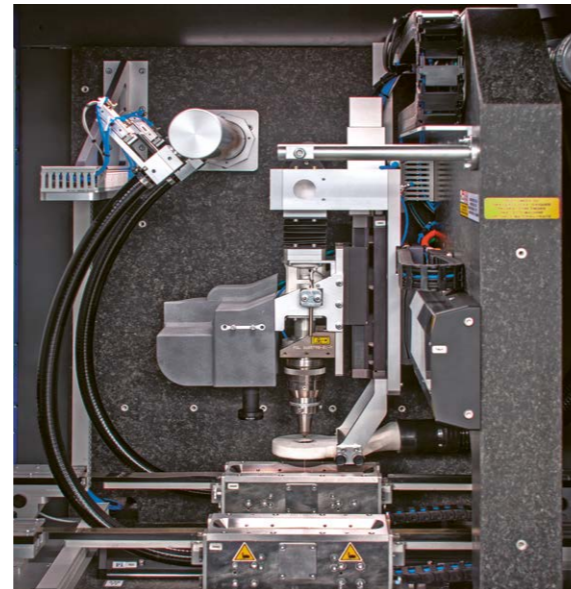

NIVAROX-FAR

L'année 2023 a été riche en événements industriels pour Nivarox-FAR. En premier lieu, citons le projet d'industrialisation de l'ensemble des références à réaliser en matière sans plomb. Celui-ci se poursuivra jusqu'en 2026, avec l'introduction de nouvelles matières pour tous les composants de l'échappement et de l'oscillateur.

Autre domaine concerné: les composants amagnétiques, dont les besoins sont toujours plus élevés pour les marques de Swatch Group et qui amènent Nivarox-FAR à accroître ses capacités de production. Ainsi, les procédés de fabrication de pièces en silicium (en particulier le spiral) et de pièces en LiGA (en particulier l'échappement) seront regroupés dans un nouveau bâtiment dont la construction a débuté en 2023 sur le site d'EM Microelectronic à Marin.

Au cours de cet exercice, et toujours à la recherche d'une chronométrie optimisée, Omega a mis au point, en collaboration avec les sociétés ETA, Asulab et Nivarox-FAR, un balancier réglé permettant la régulation de la montre au travers d'un nouveau

spiral silicium intégrant la fonction Spirate™. Grâce à ce système, les chronomètres Omega se distinguent par une précision certifiée de 0 à +2 secondes par jour. Pour comparaison, la certification d'un chronomètre COSC exige une précision de -4 à +6 secondes par jour.

Un autre grand événement industriel a été l'accroissement de la production de mouvements SISTEM51 pour le lancement de la montre Blancpain X Swatch Bioceramic Scuba Fifty Fathoms. Ce projet d'envergure a amené le redéploiement des lignes automatisées de l'usine Nivarox-FAR de Boncourt pour la fabrication de l'échappement et du balancier réglé, mais aussi pour l'assemblage du module échappement.

Nivarox-FAR a également accueilli en son sein la ligne des cellules solaires dédiée aux marques de Swatch Group, en particulier Tissot, dans le bâtiment de Rubattel et Weyermann à La Chaux-de-Fonds. L'objectif est de concevoir, à la demande de Swatch Group, une montre sans pile fonctionnant à l'énergie solaire grâce aux cellules photovoltaïques de son cadran.

La tempête du 24 juillet 2023, qui a dévasté les villes des montagnes neuchâteloises, a été un autre fait marquant. L'usine de Nivarox-FAR située au Crêt-du-Loche a été particulièrement impactée. Mais grâce à la solidarité de tous, le site a pu reprendre son activité quatre jours après, tout en assurant la sécurité de ses collaborateurs.

Nivarox-FAR a poursuivi ses efforts de réduction de ses émissions de CO₂ en gérant au mieux les besoins en énergie pour l'ensemble des moyens de production et en modernisant ses infrastructures. Des investissements conséquents ont permis de relier le site de Villeret au chauffage à distance alors que le site de Fontaines a pour mission de parvenir à zéro énergie fossile d'ici fin 2024.

La formation demeure une des priorités de Nivarox-FAR. En 2023 encore, tous les apprentis ont obtenu leur diplôme.

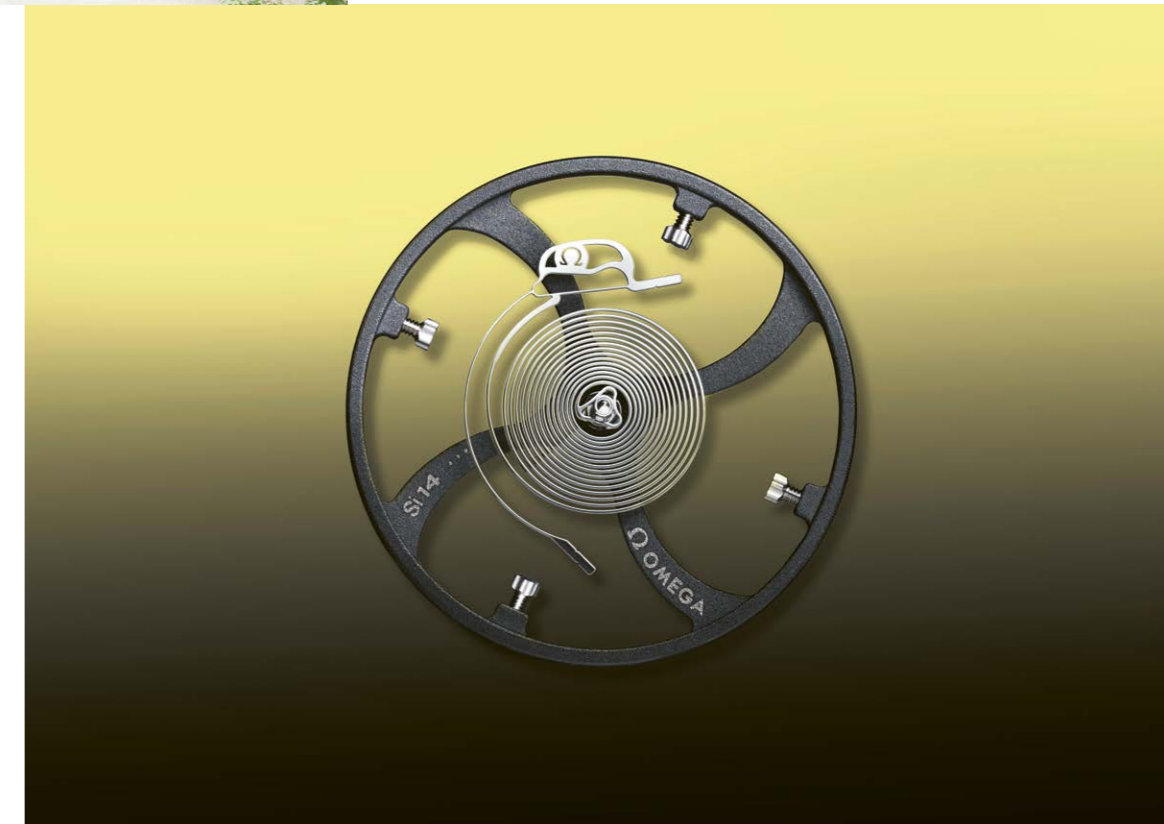

RUBATTEL ET WEYERMANN

Rubattel et Weyermann a connu une année 2023 marquée par une intense activité. L'exercice a débuté par un important changement de système ERP (Enterprise Resource Planning) dont la mise en place, le déploiement et la maîtrise ont engendré une grande charge de travail afin de permettre une meilleure gestion des flux, des charges et des capacités.

Pour faire face à la croissance, l'entreprise a poursuivi l'amélioration de ses processus de fabrication en réalisant d'importants investissements pour renforcer plusieurs de ses secteurs, tant au niveau humain que de ses moyens de production. Comme par exemple les opérations d'usinage à commande numérique et au laser ou le procédé PVD (Physical Vapor Deposition), domaine dans lequel Rubattel et Weyermann s'est attelée au développement de nouvelles couleurs.

Ces nouvelles capacités ont toutes apporté leur contribution à la mise en place de technologies protégées par plusieurs brevets, ainsi qu'à la réalisation de divers cadrans dédiés au 75ème anniversaire de la collection Seamaster de Omega. En effet, le décor à l'instar de celui du modèle Ultra Deep Summer Blue, dont le cadran est une représentation précise de Challenger Deep, le point le plus profond de la fosse des Mariannes, est issu d'un calcul mathématique inédit, basé sur un ensemble complexe de coordonnées.

MOM LE PRÉLET

Les efforts continus que MOM Le Prélet a déployés durant l'année 2023 lui ont permis de stabiliser ses volumes de production tout en conservant le niveau de qualité exigé pour les marques Prestige de Swatch Group. Dans une démarche d'intégration verticale, l'entreprise a pu internaliser certaines opérations de sertissage, acquérant ainsi une maîtrise complète du processus de production. L'émaillage a toujours le vent en poupe et les mois à venir s'annoncent bien chargés, ce qui reflète l'intérêt croissant pour cette technique traditionnelle.

Dans la perspective d'une migration vers un nouvel ERP, dont la mise en route devrait avoir lieu fin 2024, MOM Le Prélet a initié un processus de gestion des changements afin d'assurer aux utilisateurs une transition fluide et efficace de l'ancien au nouveau système.

L'année 2023 a également vu une collaboration accrue avec Asulab dans différents domaines, en particulier sur des sujets liés à la protection des cadrans et à la recherche de nouvelles couleurs. De nombreux nouveaux projets ont vu le jour, permettant de soutenir la créativité développée au sein des marques. L'engagement de MOM Le Prélet en termes d'innovation et de qualité reste inébranlable. L'entreprise se montre enthousiaste à l'idée d'apporter toujours plus à ses partenaires et ses clients.

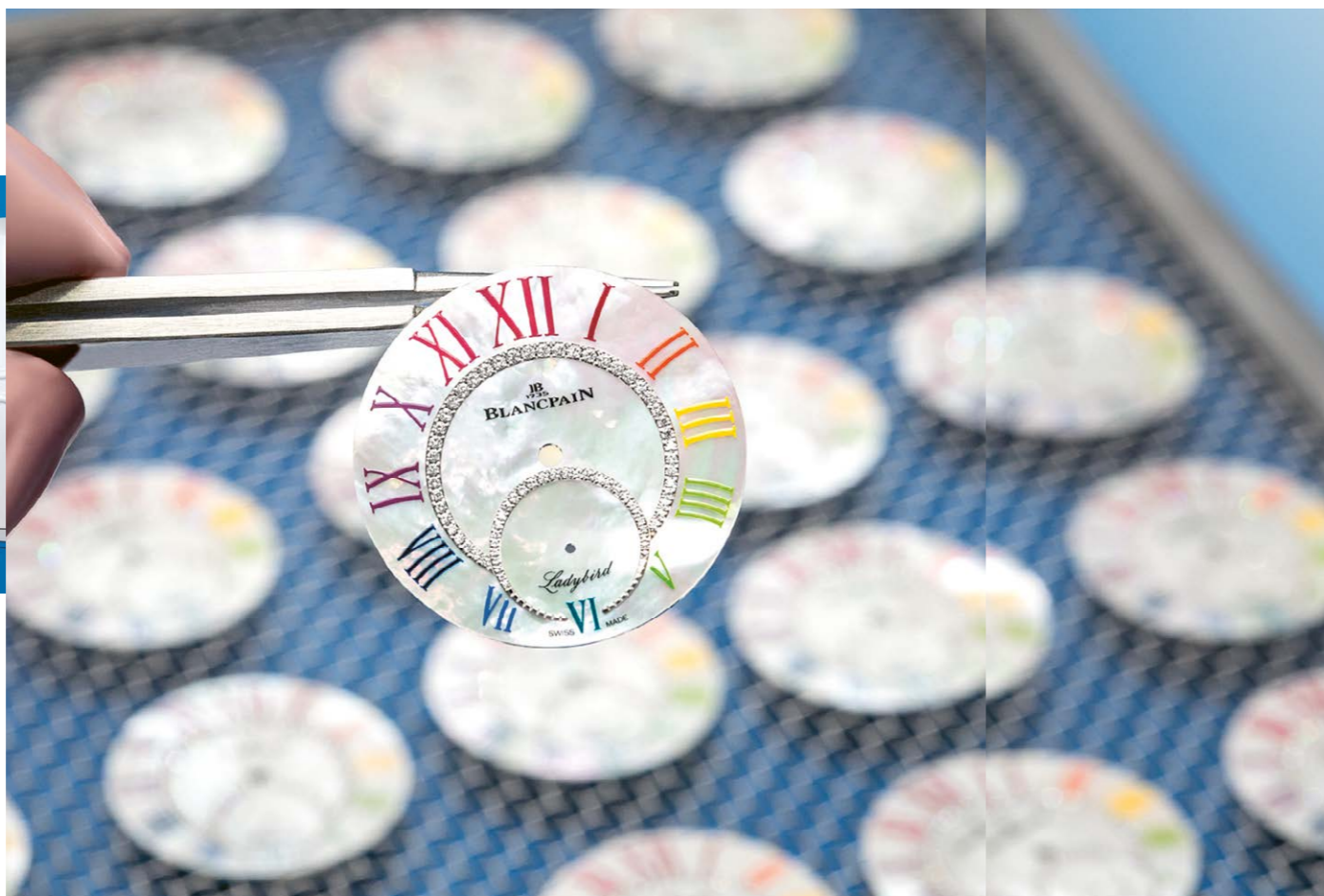

MANUFACTURE RUEDIN

L'année 2023 a vu la Manufacture Ruedin savoir répondre à l'importante demande des marques de Swatch Group. Son rôle de soutien dans la conception de nouveaux produits auprès des marques de Swatch Group a fortement été mis à contribution.

Comme chaque année, les développements pour Omega ont été très importants. La manufacture jurassienne a ainsi contribué aux nouvelles animations couleurs pour le modèle Seamaster Planet Ocean Ultra Deep en acier et à la nouvelle version en céramique verte sur le modèle Constellation. De nombreux efforts ont également été portés sur les modèles Seamaster, sortis à l'occasion du 75ème anniversaire de la collection.

Pour Longines, l'entreprise a porté ses efforts sur la Spirit Flyback Titanium et sur les modèles Spirit Zulu Time en acier. Beaucoup d'énergie a également été consacrée à la nouvelle collection Conquest ainsi que sur la collection HydroConquest. Pour Rado, l'entreprise a mis l'accent sur la nouvelle Centrix 2023 dans ses versions automatiques et à quartz, ainsi que sur la nouvelle édition de la DiaStar Original Skeleton.

Au mois de juin de l'année sous revue, la Manufacture Ruedin a pris possession de son nouveau bâtiment administratif. La stratégie dans le domaine des investissements se veut disruptive. Les acquisitions de nouvelles technologies ont été très soutenues et essentielles au développement de l'entreprise. Grâce aux compétences de son personnel et à son agilité, la Manufacture Ruedin est confiante dans l'avenir.



COMADUR

Cette année, grâce aux financements consentis par Swatch Group, Comadur a poursuivi ses investissements sur toutes ses lignes de production Saphir, Céramique et Microcomposants. Aujourd'hui, une nouvelle activité de production de composants en acier inoxydable sans nickel, réalisée au travers de la technologie des poudres, a été mise en place pour répondre aux attentes des marques de Swatch Group.

Comadur a ainsi connu un essor très important au sein de l'usine de Boncourt, où tous les principaux moyens de fabrication ont été augmentés et consolidés. De plus, sur ce site, en collaboration avec Rado, un showroom a été aménagé afin de mettre en valeur et en lumière tout le savoir-faire propre à la réalisation si spécifique de la céramique, en partant de la poudre d'oxyde de zirconium jusqu'au produit final.

En 2023, parmi les nouveaux garde-temps exclusifs, est à mentionner en particulier Blancpain. La marque a fêté les 70 ans de son modèle iconique Fifty Fathoms avec des nouveautés mettant en avant des composants en céramique et en saphir. Comadur a de même participé à la collection Seamaster Summer Blue de Omega, sortie à l'occasion du 75ème anniversaire de la Seamaster 300. Pour les lunettes en céramique, deux nouvelles couleurs d'émaux ont été développées: le bleu lié à la collection Summer Blue et le jaune pour la montre Omega Speedmaster Super Racing.

En collaboration avec Longines, l'entreprise a continué le développement de nouvelles références de lunettes en céramique, telles que sur la ligne Spirit Flyback. Avec Rado, Comadur a ouvert un nouveau chapitre dans l'utilisation de matériaux de haute technologie, notamment pour les collections Centrix et True Square Thinline.



NOVI

Rattachée au centre de profit Assemblage mis en place en collaboration avec The Swatch Group Assembly, l'entreprise Novi se focalise sur les marques Prestige et Luxe, et particulièrement sur Blancpain, afin d'améliorer sans cesse la qualité et le service qu'elle leur offre. Dans l'année sous revue, Novi a assuré la continuité du service d'assemblage pour Omega en améliorant sa qualité et son efficacité grâce à un projet d'optimisation (*lean manufacturing*) organisé avec le prestigieux Kaizen Institute.

L'entreprise a également débuté une collaboration relative à ses activités d'émaillage. Celles-ci concernent par exemple les médaillons pour les fonds de boîtier des montres Longines ainsi que les compteurs des petites secondes pour Omega.

Dans l'optique d'élargir sa gamme de services offerts aux marques, Novi a continué d'améliorer ses prestations de révision des montres invendues et de polissage de bijoux, tout en augmentant sa capacité de gestion des stocks.

L'année 2023 a vu le commencement du processus de rénovation d'un bâtiment ainsi que l'analyse de processus numériques destinés à optimiser encore et toujours les prestations.

Un programme interne de promotion du développement durable, nommé *A Better Time*, a également été implémenté en collaboration avec The Swatch Group Assembly et constituera le pilier des futures activités de l'entreprise.

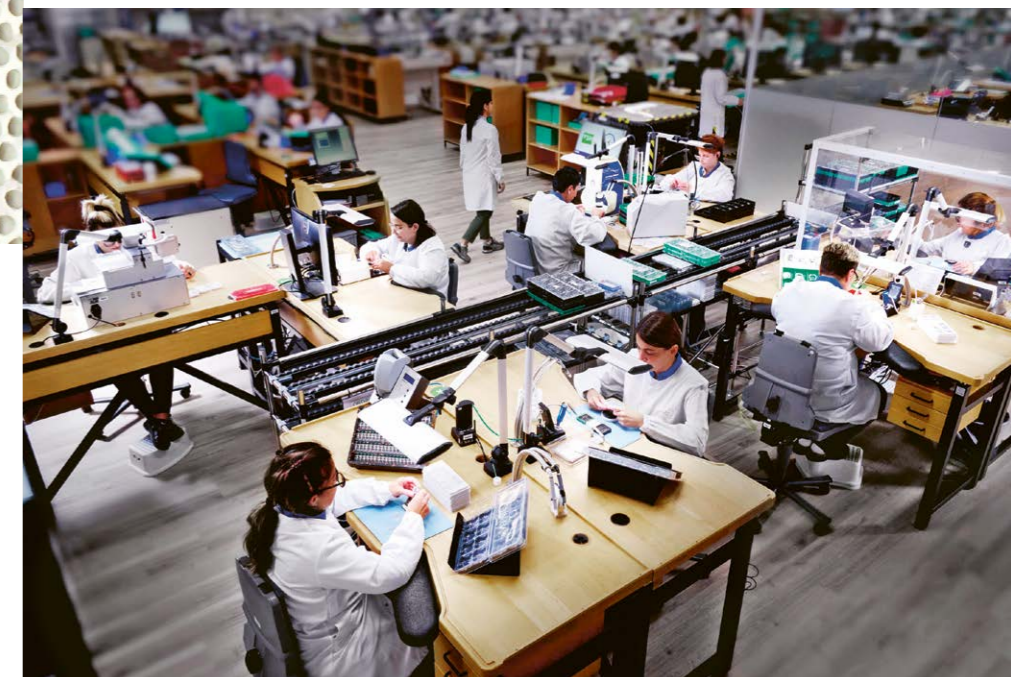

THE SWATCH GROUP ASSEMBLY

The Swatch Group Assembly (TSGA), société tessinoise d'assemblage de Swatch Group, a pour mission d'offrir à ses clients des services dont la flexibilité, la qualité et l'innovation vont au-delà de leurs attentes.

Dès lors, l'année 2023 de TSGA a été marquée par d'importants efforts d'investissement, qui ont été consacrés en premier lieu à un projet de rénovation complète du siège. L'amélioration des systèmes d'éclairage et de ventilation dans les départements, conformément aux nouveaux standards de Swatch Group, la création de nouveaux espaces et la rénovation de locaux destinés à la production, à la logistique et au stockage, ainsi que le réaménagement des structures de sécurité permettront à l'entreprise de performer désormais dans les meilleures conditions.

Tous les projets sont gérés dans une optique de durabilité: un nouveau programme interne de promotion du développement durable, baptisé *A Better Time*, a été déployé au cours de l'année. Il assure à l'entreprise un avenir de plus en plus en phase avec son temps. D'autres investissements ont porté sur le bien-être du personnel opérationnel: l'accent a été mis sur les cours de formation en ergonomie et sur des activités d'expansion des départements axées sur l'amélioration de la santé et de la sécurité sur le lieu de travail.

Sur le plan des processus, le principal projet en cours est un nouveau modèle d'application des principes de production allégée. Il vise à réduire les délais de livraison, à optimiser la collaboration et à augmenter la satisfaction des employés.

DRESS YOUR BODY (DYB)

En 2023, DYB a poursuivi le renforcement de ses activités de sertissage, d'usinage et de mitraillage de composants horlogers, mais a également augmenté ses forces dans le domaine de l'émaillage grand feu.

La collection Speedmaster 38 mm de la marque Omega a été très formatrice pour DYB dans la mesure où il a fallu développer une capacité de sertissage et de terminaison de pièces en très haute qualité. La collaboration avec Omega s'est également étendue dans le domaine des métiers d'art, par exemple avec la finition de décors spécifiques dans le métier d'anglage, mais également dans l'activité d'émaillage de composants de boîtes de montres. Côté bijouterie, DYB a poursuivi son partenariat avec la marque dans la fabrication de bijoux.

Au cours de l'exercice, DYB a intensifié sa relation avec la marque Longines dans la réalisation des médaillons en émail pour les lignes de produit Flagship Heritage et Conquest Heritage. Des projets d'envergure comme le lancement mondial de nouveaux garde-temps sertis ont été couronnés de succès avec le nouveau modèle de la collection Mini DolceVita, pour laquelle DYB s'est occupée du mitraillage et du sertissage de ces pièces délicates.

L'industrialisation s'est développée autour des micromachines, pour lesquelles de nouvelles acquisitions sont en cours en vue d'étendre le parc de machines. DYB a également renforcé ses compétences et ses ressources dans le domaine du moulage de précision de métaux précieux (moulage à la cire perdue), un procédé par lequel le métal en fusion se substitue au modèle en cire situé dans un moule en plâtre. À travers cette activité, DYB a accru son savoir-faire et consolidé des relations de confiance avec ses clients.

Son soutien pour les marques Breguet, Harry Winston, Blancpain et Jaquet Droz a perduré également tout au long de l'année 2023 dans divers projets de développement et de petites séries d'exception.

Parallèlement à son activité, et dans le cadre du projet *Sustainability*, DYB a poursuivi ses efforts d'économie de consommation énergétique avec l'installation de panneaux solaires. En service depuis le mois de juillet, ceux-ci auront un impact non négligeable dans ce domaine.



SYSTÈMES ÉLECTRONIQUES / CORPORATE BELENOS



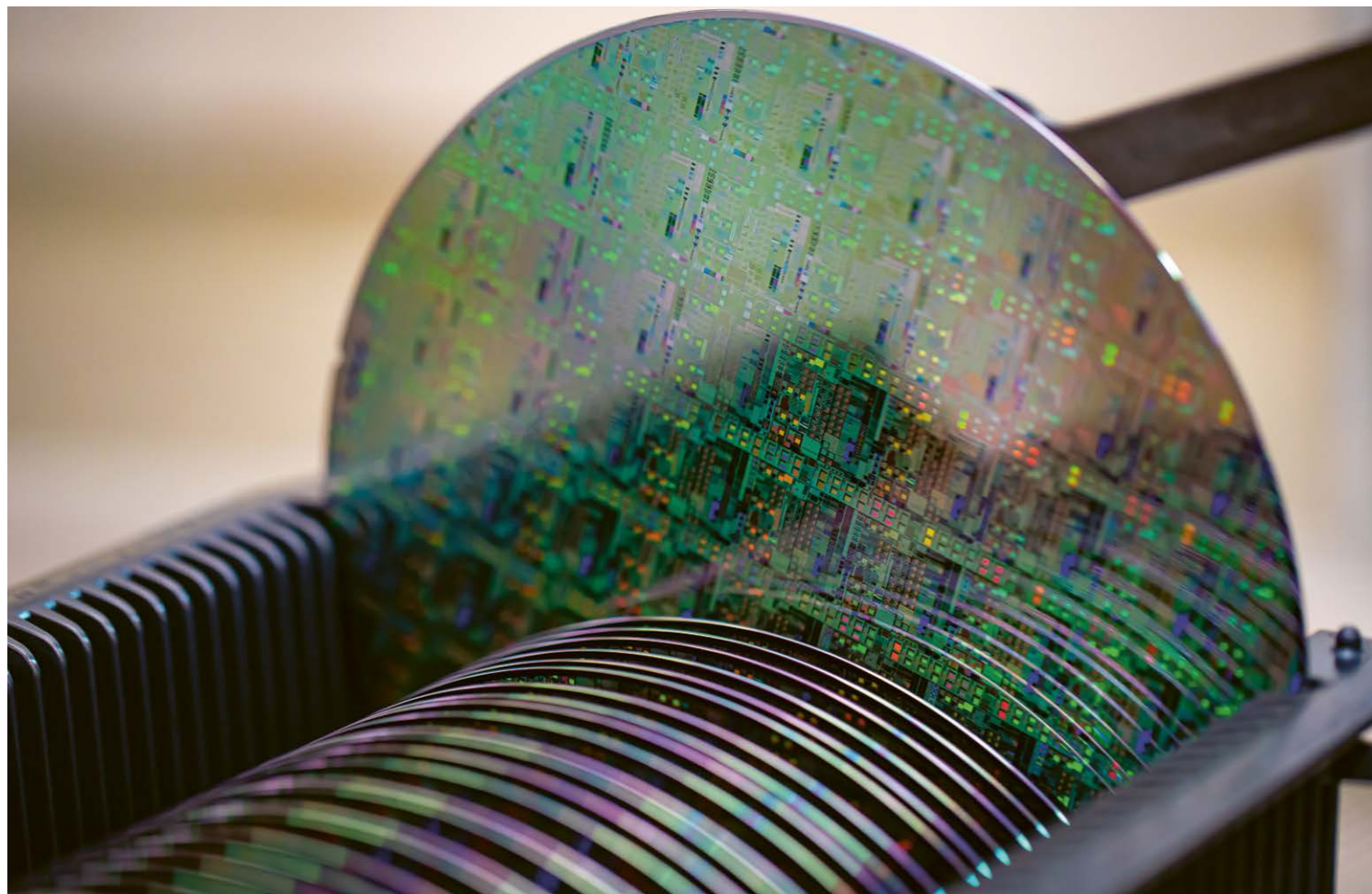

EM MICROELECTRONIC

En 2023, EM Microelectronic a connu une année record, malgré une baisse globale de la demande en semi-conducteurs. En raison de l'excédent de stocks dans l'industrie et d'un ralentissement économique mondial, le rapport entre l'offre et la demande a perdu en stabilité. Mais grâce à son portefeuille équilibré d'activités et de clients et à sa visibilité à long terme en comparaison des normes de la branche, EM Microelectronic s'est montrée en mesure d'honorer tous ses engagements.

La demande mondiale de ses produits a à nouveau excédé la capacité installée. Toutefois, celle des diverses gammes a grandement varié au cours de l'année. Les améliorations apportées ces deux dernières années au système de planification ont permis à EM Microelectronic de s'adapter à ces fluctuations et de maximiser son rendement de fabrication.

En 2023, avec le soutien de Swatch Group, des investissements importants ont pu être réalisés, afin d'augmenter de manière significative la capacité de production du *back-end* et du test final en Suisse. Ce développement offre à EM Microelectronic plus de flexibilité pour satisfaire les besoins de sa clientèle. En effet, dans un marché animé par les problèmes géopolitiques et soulevant de plus en plus d'inquiétudes quant à la chaîne d'approvisionnement, cette activité florissante de fabrication basée en Suisse est un élément essentiel pour offrir une stabilité à long terme à la clientèle des marchés clés.

En 2023, EM Microelectronic a une nouvelle fois comblé les besoins des marques de Swatch Group en matière de composants électroniques dans le cadre de nombreux

programmes phares, tels que ceux dédiés à la MoonSwatch et à la Hamilton PSR. L'entreprise a également connu une croissance constante dans le domaine des dispositifs médicaux grâce à ses circuits intégrés *Bluetooth® Low Energy*, qui jouissent d'un très grand succès et constituent une référence pour certaines applications, comme la surveillance de la glycémie en continu pour la patientèle diabétique.

En raison d'ajustements suite à la pandémie, le segment des dispositifs d'interface humaine a subi une grande volatilité de marché, qui s'est cependant stabilisée vers la fin de l'année. Il est prévu que ce domaine reprenne sa croissance en 2024, avec le lancement sur le marché de plusieurs nouveaux produits en vue d'un déploiement à grande échelle.

Le secteur de l'identification dans les environnements hospitaliers a lui aussi connu une belle croissance, qu'il s'agisse des dispositifs et consommables médicaux ou des services de localisation intérieurs pour les patients, les visiteurs et les équipements. Dans ce domaine, EM Microelectronic propose des solutions actives comme passives à de nombreux établissements hospitaliers de renommée mondiale, par l'intermédiaire de différents partenaires.

Les perspectives pour 2024 laissent entrevoir une poursuite de la volatilité du marché, avec une légère croissance globale. EM Microelectronic espère que sa récente hausse de capacité de production dans la fab *front-end* en Suisse portera ses premiers fruits et lui permettra de respecter ses engagements envers la clientèle avec une plus grande flexibilité générale, tout en assumant le lancement de nouveaux produits.

RENATA

En 2023, les marchés des piles ont connu de grandes turbulences. Les conséquences des problèmes d'approvisionnement, qui ont particulièrement touché le secteur des semi-conducteurs en 2022 déjà, se sont fait ressentir tôt dans l'année.

La durée de conservation des piles étant limitée, les clients ont vidé en un clin d'œil les stocks pleins des marchés du remplacement des piles. Ceux d'Europe et des États-Unis ont particulièrement été affectés par l'inflation élevée et des pertes de pouvoir d'achat.

Aux États-Unis, Renata a dû réagir rapidement face à l'émergence d'une nouvelle loi sur les emballages de piles de montres, qui a mis temporairement le marché à l'arrêt. Grâce à des technologies d'emballage modernes, Renata a pu s'adapter très vite aux nouvelles exigences en la matière et a pu ramener ses capacités de livraison au niveau antérieur lors du dernier trimestre.

Les efforts conséquents menés en Chine ont porté leurs fruits. Des bénéfices considérables y ont été enregistrés, contredisant la tendance actuelle.

Un changement d'ambiance a également empreint le segment de l'industrie dès le deuxième trimestre. Les productions ont été freinées sur le plan mondial et les stocks ont été complètement corrigés suite à l'intense restructuration de 2022. Cette évolution concerne également le domaine des applications médicales, qui gagne toujours plus en importance pour Renata.

Renata en a alors profité pour conclure des contrats à long terme. Pour ce faire, elle a investi massivement dans les nouvelles technologies, comme les cellules à courant élevé pour les piles primaires à l'oxyde d'argent ainsi que de type CR au lithium. Renata a lancé de nouveaux produits dans son assortiment, livrés pour la première fois en 2024: les piles boutons rechargeables au diamètre particulièrement petit et dotées d'une technologie d'étanchéité spéciale.

Renata a pu en outre apporter son soutien fructueux au lancement de la vente de la nouvelle Tissot T-Touch Connect Sport en proposant une batterie rechargeable conçue sur mesure.

Le domaine de la technologie des machines a par ailleurs bénéficié d'investissements importants: l'acquisition d'une nouvelle machine d'emballage ultramoderne, la plus efficace de sa catégorie, garantit la plus grande capacité de production mondiale disponible pour le marché du remplacement.

Diverses autres nouvelles installations seront mises en service chez Renata en 2024. L'augmentation remarquable des capacités ainsi obtenue marquera le début d'une nouvelle ère régie par les technologies de production de pointe.



MICRO CRYSTAL

Micro Crystal, fabricant de quartz horlogers en masse, a connu une année de transition et de consolidation des acquis sur le marché. En effet, après l'emballement du marché en 2022 dû à la pénurie de quartz, 2023 a été une année de normalisation qui a néanmoins vu le nombre de ventes de produits à haute valeur ajoutée, comme les horloges temps réel, croître encore par rapport à 2022.

Depuis plusieurs années, l'entreprise réalise la plus grande partie de son chiffre d'affaires en dehors de l'industrie horlogère. Sa gamme de composants entre effectivement dans la conception de produits très variés, allant des implants médicaux aux applications d'électronique automobile et industrielle, en passant par les caméras extérieures de sécurité, et autres objets connectés.

L'entreprise a continué d'innover dans le domaine de la miniaturisation et a lancé sur le marché une nouvelle ligne d'horloges temps réel, dont la taille, réduite de moitié par rapport à la famille précédente, constitue à ce jour le record de dimension pour un module complet. Associée à sa société sœur EM Microelectronic, qui fabrique des circuits intégrés, Micro Crystal possède le savoir-faire indispensable à la production de masse de quartz nécessaire à la miniaturisation de ces modules de haute précision et à très basse consommation. De plus, Micro Crystal a beaucoup investi dans l'automatisation de la production, en particulier pour l'assemblage des quartz et modules miniatures.

Seul fabricant de quartz horlogers en masse au monde établi hors d'Asie, Micro Crystal a continué d'assurer un rôle stratégique important en fournissant des produits Swiss Made de qualité supérieure aux marques de Swatch Group. Sa capacité de production de plusieurs centaines de millions de pièces par an lui permet de rester concurrentiel et à la pointe de la technologie.

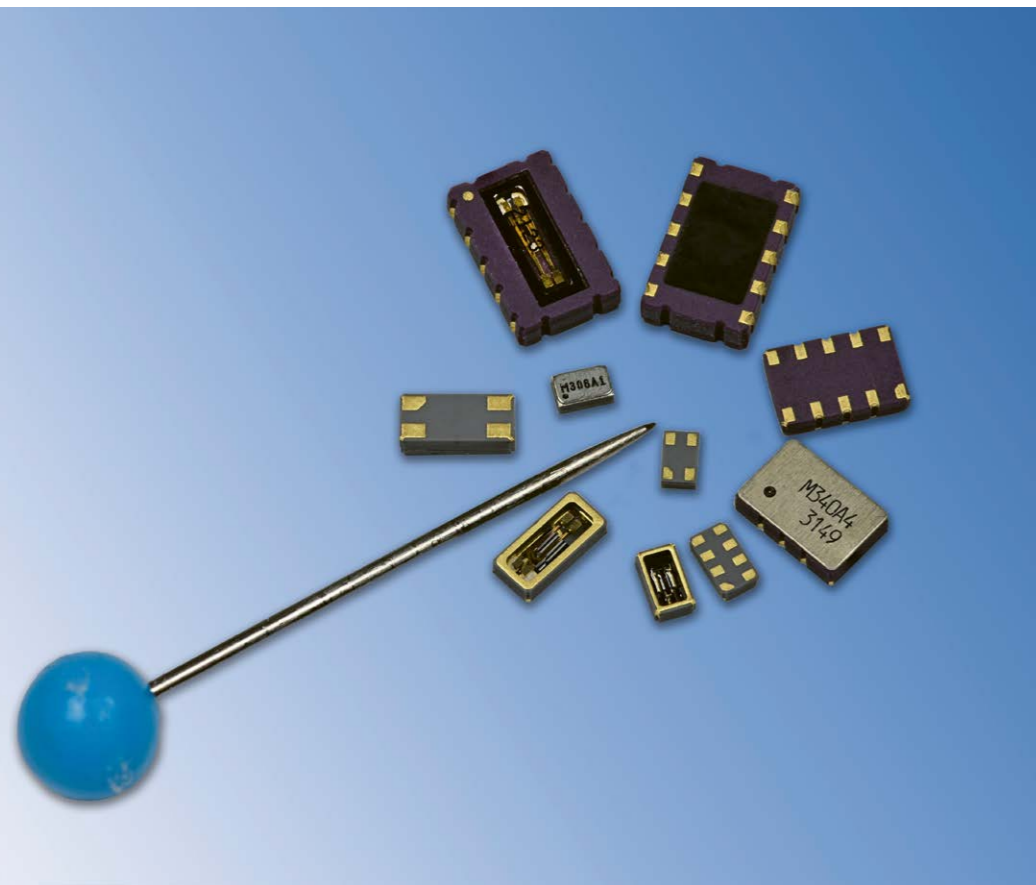

SWISS TIMING

Pour Swiss Timing, l'année 2023 a vu se dérouler des championnats du monde majeurs. En juillet, son équipe s'est rendue avec Omega au Japon, à Fukuoka, pour y assurer le chronométrage des Championnats du monde de sports aquatiques. En août, elle a accompagné Tissot en Ecosse, où l'UCI a combiné 13 championnats du monde de cyclisme en un seul méga-événement. La Coupe du Monde masculine de basketball FIBA s'est déroulée dans trois villes hôtes : à Manille (Philippines), Jakarta (Indonésie) et Okinawa (Japon). Tissot et Swiss Timing ont alors été présentes sur tous les parquets. En octobre, Swiss Timing a enregistré les résultats des Championnats du monde de gymnastique artistique à Anvers (Belgique).

Durant l'été, Swiss Timing s'est également associée à Tissot pour chronométrer le prestigieux Tour de France et la Vuelta a España. Lors des séries de compétitions de l'élite mondiale d'athlétisme de la Diamond League, Swiss Timing et Omega ont enregistré les performances de chaque athlète de pointe. En octobre, après dix ans d'absence, les Jeux mondiaux des Sports de combat ont fait leur retour et Swiss Timing y a fourni ses services en Arabie saoudite pour la première fois.

Mais le calendrier a été bien plus chargé encore. Tout au long de la saison de ski alpin, Swiss Timing était présente avec Longines sur chaque piste. Sa saison de sports d'hiver a également inclus les disciplines nordiques, en association avec Certina, et les compétitions de snowboard et de ski libre avec Swatch.



Chaque année, Swiss Timing fournit non seulement des prestations de chronométrage et des services de livraison des résultats de classe mondiale, mais l'entreprise continue également de concevoir et mettre en place des technologies de pointe. En février, lors des Championnats du monde de ski alpin FIS à Courchevel-Méribel (France), Swiss Timing et Longines ont dévoilé la dernière version du système Longines Live Alpine Data (LLAD), dont le design et l'ergonomie ont été spécialement adaptés aux disciplines techniques. Le système LLAD a fait ses débuts en slalom géant, fournissant des données supplémentaires aux téléspectateurs, de même que des graphiques innovants.

L'année 2023 a constitué une période pré-olympique. Dès lors, Swiss Timing s'est préparée tout au long de l'année, en partenariat avec Omega, lors d'événements tests, pour cette nouvelle édition parisienne des Jeux Olympiques d'été. Ceux-ci approchent d'ailleurs à grands pas et tant Swiss Timing que Omega sont désormais prêtes à se lancer dans la prochaine aventure.

SWATCH GROUP RECHERCHE ET DÉVELOPPEMENT

Fondée en 2005, la société The Swatch Group Recherche et Développement SA regroupe les divisions R&D de Swatch Group et d'autres divisions chargées de productions pilote et de

produits spéciaux. Outre ces activités, la société est également impliquée dans la coordination des innovations technologiques pour les diverses autres entreprises de Swatch Group.

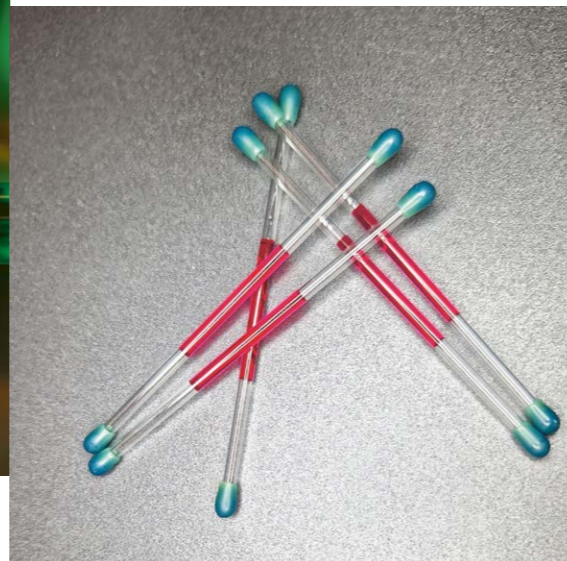
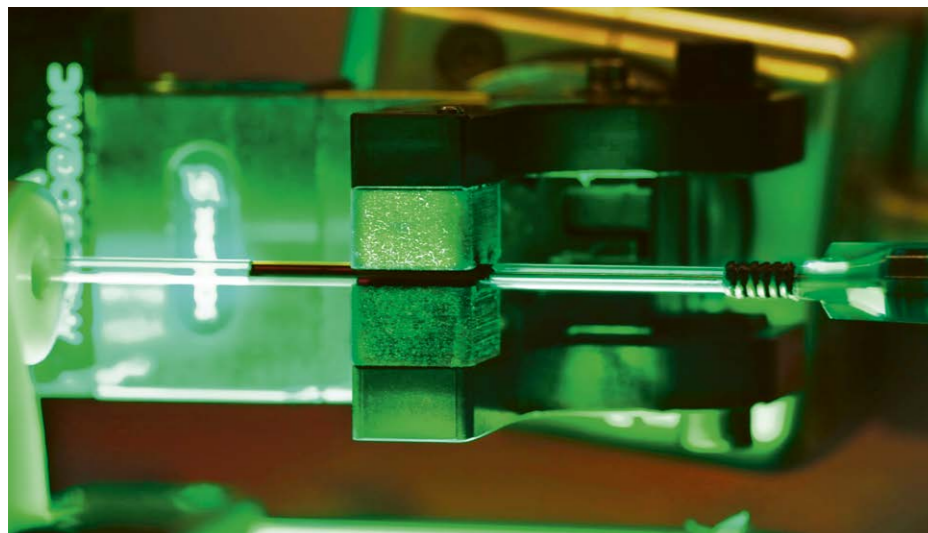

DIVISION ASULAB

En tant que laboratoire central de recherche et développement de Swatch Group, Asulab a pour mission principale la conception de produits, sous-systèmes et composants horlogers techniquement innovants, ainsi que le déploiement de technologies et procédés de pointe, nécessaires à leur fabrication. En 2023, Asulab a pu mener à bien son mandat en ayant fait à nouveau profiter les marques et manufactures de son savoir-faire et de ses équipements performants pour la réalisation de produits originaux présentés lors d'événements, ainsi que pour l'industrialisation de nouveaux procédés et composants.

Asulab a maintenu ses contacts étroits avec les diverses entités de Swatch Group, et a confronté l'ensemble de son programme technique aux besoins en produits des marques, en fonction des priorités. L'acquisition, la mise en œuvre ainsi que le développement de nouvelles compétences et technologies restent des objectifs essentiels pour Asulab, afin d'ouvrir la voie à de nouvelles opportunités. Cela se concrétise au travers des partenariats ciblés avec des instituts de recherche renommés en Suisse et à l'étranger.

La multidisciplinarité des compétences en place au sein d'Asulab et l'étroite collaboration avec les partenaires internes de Swatch Group ont permis, durant l'année écoulée, d'amener à maturité industrielle plusieurs nouvelles technologies.

En 2023, Asulab a mis au point des solutions techniques performantes afin de permettre la mise sur le marché de produits originaux pour Omega, Longines et Hamilton. L'engagement actif des producteurs impliqués dans le projet a contribué à ce que ces solutions soient validées et industrialisées avec succès.

La validation et la mise en production dans plusieurs entités industrielles de nouvelles résines colorées phosphorescentes compétitives ont constitué un autre point fort.

Enfin, des affichages électro-optiques esthétiquement très aboutis ont été présentés au sein de Swatch Group et devraient bientôt être intégrés dans de nouveaux produits électroniques.

D'autres innovations significatives, notamment dans le développement de nouveaux matériaux et procédés plus durables et économes en matières premières, ont abouti et pourront être industrialisées pour les marques et manufactures dans les années à venir.

DIVISION MOEBIUS

Moebius est une division de The Swatch Group Recherche et Développement SA dont la mission est de produire et commercialiser des lubrifiants et des épilames utilisés dans le secteur de la microtechnique. Ces produits sont spécialement conçus pour répondre aux exigences techniques et spécifiques de l'horlogerie. En 2023, Moebius a poursuivi son programme de développement et d'innovation en collaboration avec les sociétés de Swatch Group, notamment pour la mise au point du LubeTracker qui permet de visualiser les huiles fluorescentes facilement et sans risque. Moebius travaille également sur un nouveau type de conditionnement des lubrifiants destinés aux centres de service après-vente. De petits volumes de lubrifiants sont ainsi conditionnés dans des tubes capillaires garantissant le maintien de la fraîcheur du produit ainsi qu'une utilisation sans risque de contamination lors de la déposition dans les huiliers. Plus adaptés aux besoins des horlogers, ils devraient permettre également de réduire le gaspillage de lubrifiants.

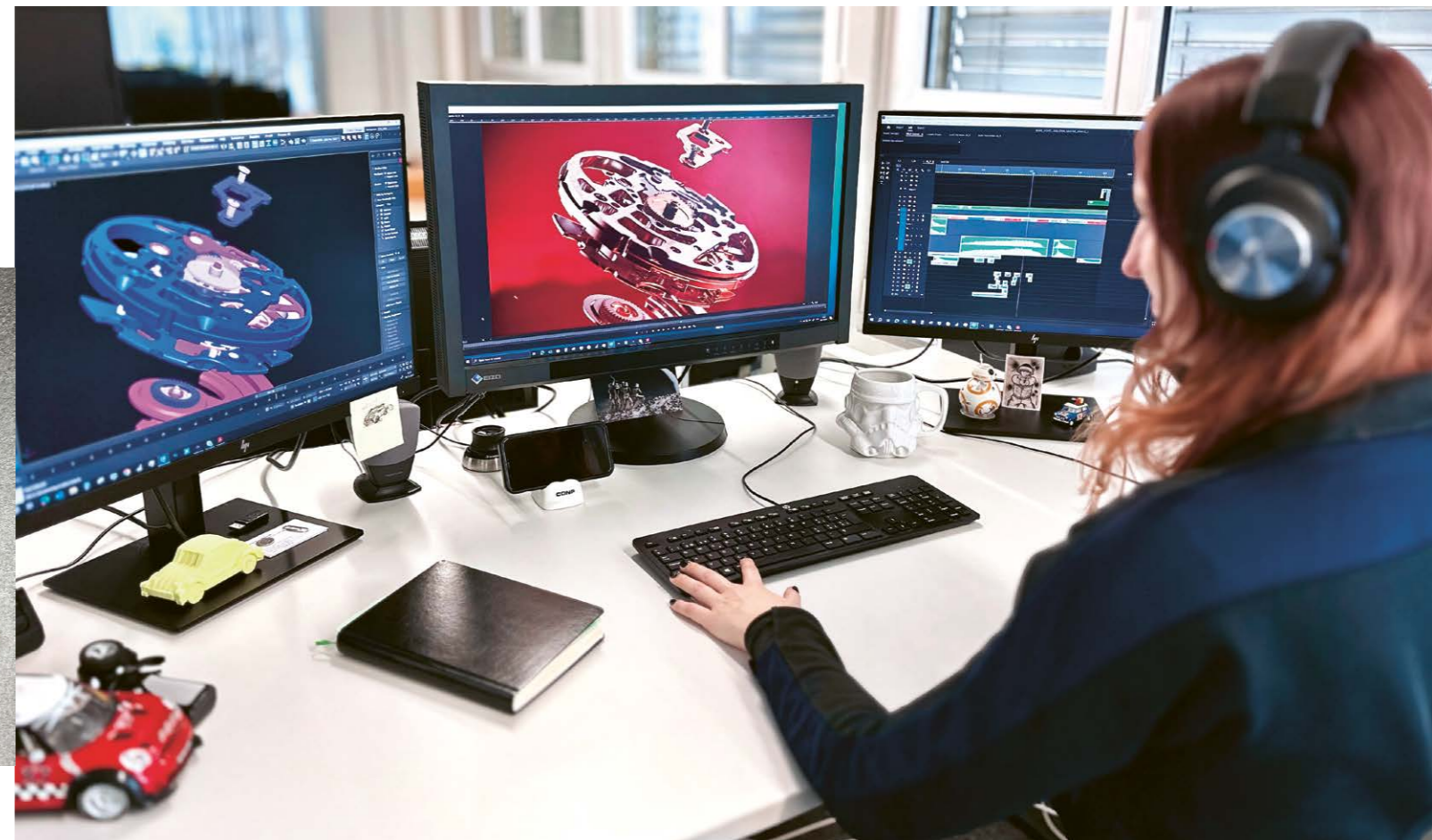

DIVISION CDNP (CENTRE DE DÉVELOPPEMENT DES NOUVEAUX PRODUITS)

En 2023, le CDNP a pleinement joué et renforcé son rôle d'incubateur de solutions technologiques innovantes pour les marques et les sociétés de production de Swatch Group, visant à accélérer le développement de nouveaux produits et leur lancement sur le marché.

L'entreprise, forte de ses compétences techniques et de sa maîtrise de l'impression 3D, a développé ses services de modélisation, de conception technique d'habillage horloger, mais aussi d'élaboration toujours plus sophistiquée de maquettes, de prototypes et de pièces d'usinage, grâce à la mise en place de nouvelles imprimantes 3D. Les prototypistes se sont attelés à réaliser des maquettes et démonstrateurs pour la validation esthétique et fonctionnelle. Que ce soit pour du rendu réaliste de montres, de maquettes et de prototypes ou pour des tests de matériaux, la conception de pièces industrielles fonctionnelles a amené au dépôt de plusieurs brevets. Les prestations du CDNP, avec sa capacité à trouver des solutions et à innover, sont devenues essentielles et l'amplification des collaborations entre les marques et sociétés de Swatch Group en 2023 ont permis d'accélérer les développements.

Les demandes en animations digitales 3D professionnelles pour des nouveaux produits n'ont cessé de croître. Ces démonstrations didactiques sophistiquées servent à diffuser le contenu émotionnel et informatif sur les sites d'e-commerce, les réseaux sociaux, dans les boutiques ainsi que lors de formations et d'événements pour le lancement de nouveaux produits.

En 2023, les ingénieurs du CDNP se sont attelés à trouver des solutions pour les matériaux d'emballage. Diverses propositions plus durables ont été imaginées, testées et soumises aux marques pour validation. Ces projets s'inscrivent dans la politique écoresponsable de l'entreprise.

Le CDNP a continué à offrir aux marques et sociétés de production des formations sur les nouveaux produits et les technologies d'impression 3D. Ces cursus de formation sont très importants et permettent le déploiement de nouvelles technologies et produits dans les meilleures conditions.

Son rôle d'incubateur de procédés applicatifs innovants s'est confirmé par la consolidation du déploiement d'une nouvelle technologie de polissage qui permet de confirmer ce savoir-faire intramuros.

Par sa réactivité et sa flexibilité, ses compétences et son esprit créatif ainsi que sa haute compréhension des besoins et des produits, le CDNP est devenu un partenaire incontournable des sociétés de Swatch Group.

Fig. 2F

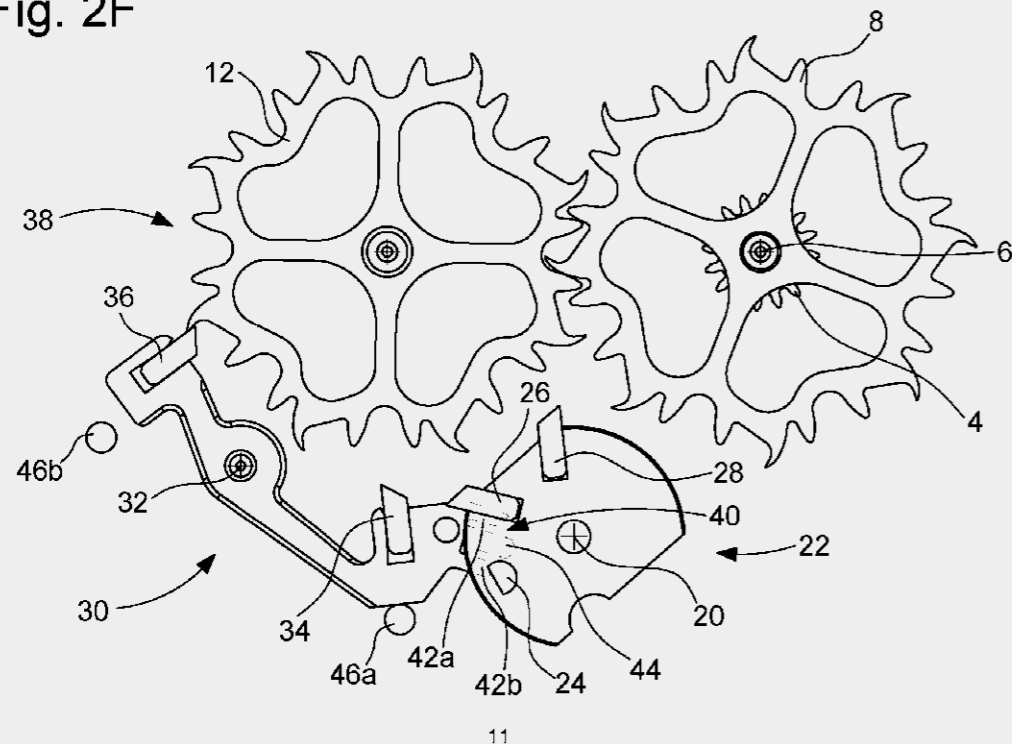

ICB INGÉNIEURS CONSEILS EN BREVETS

Protection des innovations techniques de Swatch Group, valorisation de son acquis technologique, surveillance des marchés, lutte contre la contrefaçon, telles sont les missions essentielles incombant à ICB Ingénieurs Conseils en Brevets (ICB).

En 2023, ICB a continué à détecter les innovations techniques auprès des diverses sociétés et divisions de recherche et développement de Swatch Group, en vue de protéger au mieux le patrimoine technologique de l'entreprise. Le dépôt de nouvelles demandes de brevet visant à protéger les innovations, ainsi que l'activité de support y relative, sont restés sensiblement stables par rapport aux années précédentes.

Tous les acteurs de la recherche et du développement sont continuellement sensibilisés à l'importance des brevets dans la stratégie d'une entreprise innovante. Les équipes d'ingénieurs et de chercheurs des différentes sociétés de Swatch Group et ICB ont à nouveau étroitement collaboré en 2023. Cette synergie efficace a été particulièrement importante dans le domaine tant horloger que non horloger de l'entreprise.

De même, des efforts conséquents ont été mobilisés pour appuyer la stratégie de pénétration des marques sur les marchés. À cet effet, les investissements financiers liés à l'obtention de brevets en Suisse comme à l'étranger pour les nouveaux produits et développements se sont poursuivis de manière ciblée, afin de couvrir les principaux marchés et les lieux de production.

En collaboration avec le département des affaires juridiques de Swatch Group, ICB a soutenu encore les sociétés et les différents départements de l'entreprise, pour assurer la défense de leurs droits, où que ce soit et chaque fois que cela a été nécessaire.

Enfin, les coûts de fonctionnement, notamment les frais opérationnels afférents au maintien et à l'acquisition des droits de brevet, ont été gardés sous contrôle par la direction d'ICB.

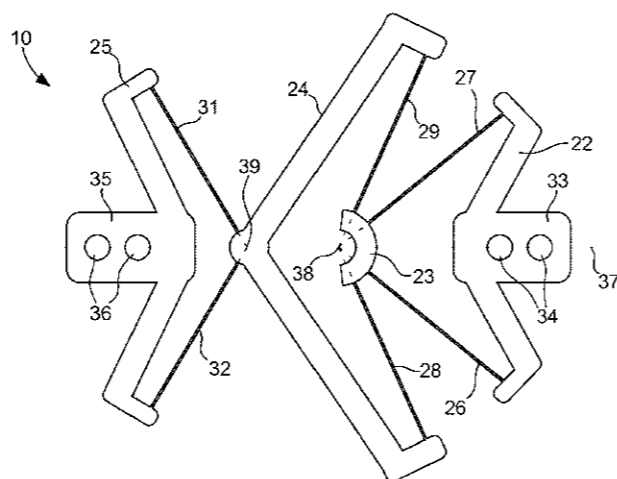

BELENOS

Le laboratoire d'électronique Belenos EL-Lab à Granges est spécialisé dans le développement d'électronique industrielle. Il met à disposition des autres départements de Belenos ainsi que des entités de Swatch Group ses compétences dans le domaine. Les électroniques ainsi développées sont produites en petites séries par Belenos sur les lignes de production et d'assemblage d'ETA.

Les idées, concepts et brevets sont mis en pratique et réalisés sous forme de prototypes ou bancs de test incluant les parties hardware et software.

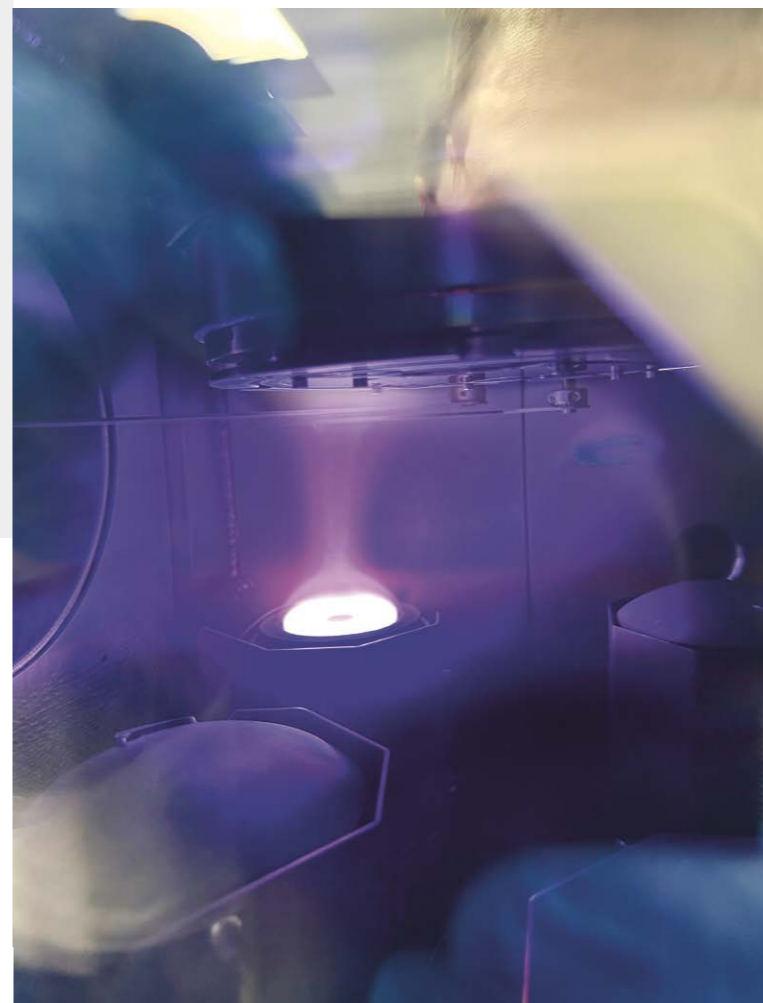

Durant l'année écoulée, l'équipe de Belenos EL-Lab s'est concentrée sur le contrôle du design électrochimique des batteries en cours de développement à Muttenz. Elle a également livré une enceinte thermique supportant 1100 °C utilisée pour le traitement de cellules en céramique.

En parallèle à la réalisation de nouvelles cellules à haute capacité, d'autres solutions électroniques de surveillance et de gestion des cellules ont été déployées et testées, via le *Battery management system*. Toutes les données ainsi récoltées sont désormais traitées et utilisées dans une électronique centralisée.

Les travaux de recherche et de développement ont davantage mis l'accent sur l'amélioration de la robustesse des batteries, tout en continuant d'utiliser les matériaux de manière parcimonieuse et économique et de consolider progressivement la compétitivité.

La haute densité énergétique du système implique l'emploi d'électrolytes extraordinairement puissants, permettant non seulement d'obtenir l'efficacité requise mais aussi de rallonger la longévité de la batterie. Les mélanges d'électrolytes ainsi développés, associés à des traitements de surface complémentaires, ont démontré une amélioration de la robustesse et ouvert la voie à de nouveaux progrès dans la chimie de la batterie. Ces avancements ont en particulier concerné la durée de vie de l'anode en lithium-métal, ce qui contribue fortement à l'obtention de la spécification visée en matière de densité énergétique.

Du côté des traitements de surface, de nouvelles méthodes physiques et chimiques ont été testées puis mises en application avec succès.

Grâce à des investissements ponctuels réalisés dans l'équipement ainsi qu'à l'engagement et l'intégration de spécialistes supplémentaires, l'équipe, aussi compétente que novatrice, a été en mesure d'élaborer et d'appliquer des méthodes complémentaires efficaces pour les nouveaux processus impliquant des matériaux innovants.

La collaboration avec les partenaires suisses et étrangers a été intensifiée et a considérablement aidé Belenos à acquérir la capacité d'innovation nécessaire au développement de solutions techniques ciblées.

L'obtention de brevets a permis de protéger des inventions importantes. D'autres nouveautés se trouvent en phase de contrôle préliminaire ou font déjà l'objet d'une demande de brevet.

SWATCH GROUP IMMEUBLES

Dans la continuité des années précédentes, 2023 a été marquée par la volonté des différents propriétaires et de la gérance de réduire les émissions de CO₂ et de poursuivre une transition énergétique visant un bilan carbone neutre à l'horizon 2050. L'inflation et l'augmentation des coûts de l'énergie n'ont fait que renforcer la nécessité d'agir rapidement, afin de contenir l'augmentation des charges de chauffage et des frais accessoires de nos locataires. En collaboration avec les propriétaires, l'assainissement des infrastructures énergétiques s'est poursuivi avec notamment le remplacement de plusieurs chaufferies à énergie fossile par de nouvelles chaufferies à énergie renouvelable et chauffages à distance. D'autre part, le nouvel environnement informatique induit par les changements organisationnels du service de gérance a permis de gagner en efficacité et de poursuivre le développement de Swatch Group Immeubles, à la plus grande satisfaction des locataires et des propriétaires. La digitalisation des processus de travail reste également au cœur des préoccupations et des objectifs organisationnels.

DIVISION SWATCH GROUP LOGISTICS (SGL) ET DIVISION EUROPEAN DISTRIBUTION CENTER (EDC)

Swatch Group Logistics a continué à soutenir les filiales, marques et entreprises de production de Swatch Group dans le monde entier par ses activités de gestion de la chaîne d'approvisionnement. Elle s'est appliquée notamment à proposer des solutions d'avenir répondant aux attentes des clients, tant en matière de niveau de service que de qualité, de traçabilité et de communication.

En 2023, les entreprises de production ont pu satisfaire aux besoins des marques en utilisant une plateforme collaborative et des outils de planification avancés facilitant la gestion des capacités et des stocks stratégiques. Les filiales ont poursuivi leurs efforts pour optimiser leur productivité dans leurs propres entrepôts et fournir un service de premier ordre en se focalisant sur l'e-commerce.

L'inflation globale et la hausse des carburants ont rendu les transports difficiles en 2023. Toutefois, grâce à des chiffres stables et à la grande agilité mise en œuvre dans l'adaptation des itinéraires et des moyens de transport, il a généralement été possible de remédier à ces facteurs préjudiciables. Cette situation a conduit à l'exploration de nouvelles approches, telles que la collaboration avec des transporteurs locaux dans les pays de destination permettant une certaine économie des coûts, notamment dans les destinations clés comme la Chine et les États-Unis.

La capitalisation des informations récoltées par l'outil de monitoring des activités d'e-commerce a permis à l'European Distribution Center (EDC) de définir des indicateurs de performance basés sur différents critères. Selon les résultats, des mesures proactives et réactives sont appliquées par le service après-vente ainsi que par les équipes opérationnelles de la division EDC. L'extension de l'outil à tous les canaux de distribution permettra un pilotage et une maîtrise des activités. Son implémentation au niveau international se poursuit également.

Le second axe de travail a été l'amélioration continue des processus logistiques du centre de distribution, en étroite collaboration avec les marques, les pays distribués ainsi que les clients stratégiques. Dans cette même optique, les équipes de la division EDC élaborent la base des futurs aménagements structurels, opérationnels et organisationnels, afin de garantir un service de qualité tout en restant agiles face aux constants changements.

DIVISION SWATCH GROUP GEMS

Centre d'achat de diamants et de pierres précieuses au service des marques de Swatch Group, la division Swatch Group Gems regroupe des experts en gemmologie, en logistique et en achat. En 2023 également, celle-ci a participé pleinement au développement des produits de ses clients, en les conseillant sur la sélection des pierres et leur approvisionnement, mettant ainsi à profit sa connaissance globale du marché et des gemmes. SG Gems assure aux marques de Swatch Group un approvisionnement responsable aux meilleures conditions du marché et dans le strict maintien des standards de qualité. Cherchant sans cesse à améliorer ses prestations, SG Gems, leader dans le domaine, assure à ses clients l'intégrité du produit diamant à un très haut niveau sur le marché.

Comme chaque année, la division a bénéficié de l'engagement dévoué de ses collaborateurs, la demande en diamants et pierres précieuses étant demeurée soutenue dans un marché rendu complexe par le contexte géopolitique. La collaboration étroite avec les acteurs principaux du marché, la communication régulière avec les fournisseurs, de même que le contrôle minutieux de la chaîne d'approvisionnement ont permis à SG Gems de maintenir de hauts standards d'exigence sur les produits.

DIVISION SWATCH GROUP CUSTOMER SERVICE TASK FORCE

La division Customer Service Task Force joue un rôle central en supervisant et en soutenant activement les différents services à la clientèle des filiales de Swatch Group à travers le monde. Le personnel se consacre à l'amélioration continue des processus. L'expertise de la division garantit l'adéquation de la qualité des services offerts avec le niveau d'excellence attendu par les clients.

Après le réaménagement de l'unité de service à la clientèle en Italie en 2022, un nouveau système informatique doté d'un concept de flux novateur a été déployé, renforçant la rapidité et la qualité des services. D'autres projets ont suivi en 2023, notamment les déménagements des unités en Australie et en Turquie dans des nouveaux locaux intégrant les mêmes améliorations opérationnelles.

En Chine, la création d'un concours interne d'horlogerie nommé *CS Contest* – véritables Jeux Olympiques Horlogers – a permis de réunir tous les professionnels du *Customer Service* dans une compétition amicale qui promeut l'échange des connaissances et compétences professionnelles.

En parallèle, des progrès significatifs ont été réalisés en 2023 grâce à l'introduction d'outils de *Business Intelligence* (BI), permettant aux équipes de prendre des décisions éclairées et d'optimiser les flux de travail. L'engagement envers l'excellence opérationnelle et la satisfaction client a ainsi pu être consolidé.



DIVISION SWATCH GROUP INFORMATION SECURITY

En 2023, la division Information Security a renforcé efficacement les mesures de sécurité auprès des différentes unités opérationnelles de Swatch Group. Un effort particulier a ainsi été investi dans la protection des menaces liées aux activités digitales courantes et nouvelles, aussi bien dans le domaine de la production que celui des finances, de la logistique, du marketing et des ressources humaines.

La division a poursuivi son analyse permanente des cybermenaces et surveillé les avancées technologiques, ce qui lui a permis de répondre plus rapidement et efficacement aux nouveaux défis et risques qui se sont présentés. Tout au long de l'année, des améliorations ont été apportées dans des domaines tels que la gestion des risques inhérents aux relations avec des tiers, la sécurité des technologies opérationnelles, la sécurité des applications, les audits de sécurité ainsi que la détection et la prise en charge des incidents.

En ligne avec l'engagement de la division de propager une culture de la sécurité de l'information au sein de Swatch Group, le programme de sensibilisation est continuellement enrichi par le biais d'ateliers dédiés et d'un apprentissage multilingue en ligne. Cette approche globale associant sensibilisation des utilisateurs et mesures de protection technologiques s'est avérée cruciale pour constamment développer le niveau de sécurité de l'entreprise.

DIVISION SWATCH GROUP INFORMATION TECHNOLOGIES

L'année 2023 a été une année très positive remplie de défis. Au niveau des projets, la division Group Applications a grandement soutenu les marques dans les différents pays pour l'activation de solutions d'e-commerce, l'amélioration constante des solutions *retail* et *customer service*, sans oublier les travaux de remplacement des ERP. Cela a été possible grâce à l'intensification de la collaboration entre les marques et les pays. Quant à la division IT Systems and Infrastructure, elle a lancé un programme de standardisation des infrastructures informatiques de toutes les filiales. Un effort particulier a été fait dans le but d'augmenter la sécurité des données en les protégeant avec une solution de type *cyber vault*. De plus, une méthodologie d'accès au cloud public a été conçue et déployée. D'importantes améliorations technologiques et organisationnelles ont également été apportées afin de soutenir principalement la digitalisation des environnements de production (*Operation Technology*).





DIVISION REAL ESTATE DEVELOPMENT

Face aux nouveaux enjeux climatiques et de développement durable, la division Real Estate Development a été très active auprès des sociétés de Swatch Group, autant en Suisse qu'à l'étranger.

Le processus de modernisation, d'assainissement du parc immobilier et d'amélioration des infrastructures s'est poursuivi, notamment auprès de Blancpain au Sentier (VD), de Comadur à Boncourt (JU) et aux Brenets (NE), de Dress Your Body à Corcelles-Cormondrèche (NE), de EM Microelectronic à Marin (NE), de Longines à Saint-Imier (BE), de Manufacture Ruedin à Bassecourt (JU) avec la construction d'un nouveau bâtiment administratif énergétiquement neutre, de Nivarox-FAR au Crêt-du-Loche (NE) pour remettre en état l'usine suite à la tempête du 24 juillet 2023, à Fontaines (NE) et à Villeret (BE), de Rado à Longeau (BE), de Tissot au Locle (NE), de The Swatch Group Assembly à Genestrierio (TI) ainsi qu'à Bienna (BE) auprès de Omega et de Swatch Group Services. Ces travaux s'inscrivent dans une politique de renforcement constant de la sécurité des personnes au travail, ainsi que de maintien de l'outil de production. Ils répondent aussi à une volonté d'optimisation et de verticalisation des flux de production et à un objectif d'amélioration des infrastructures au profit d'une qualité de production accrue. Ils concrétisent, par ailleurs, la politique d'entreprise visant à diminuer drastiquement la consommation d'eau ainsi que celle d'énergie fossile et électrique. La substitution des énergies traditionnelles par des renouvelables demeure un objectif prioritaire pour les marques et sociétés de production. La mise en service d'installations photovoltaïques a connu en 2023 un développement important.

La division Real Estate Development a déployé ses activités de conseil, d'études de faisabilité et de développement de design auprès des différentes filiales et marques de Swatch Group.

À l'étranger, de nouveaux bureaux ont été ouverts pour Harry Winston et les marques du segment Prestige à New York ainsi que pour d'autres marques de Swatch Group à Riyad.

Enfin, les spécialistes de la division ont contribué très activement à développer ou à renouveler le vaste réseau de boutiques pour les marques les plus prestigieuses: les salons de vente Harry Winston à Nankin, Shanghai et Taipei ainsi que les centres et services de réparation de la même marque à Shanghai et Tokyo.

SWATCH GROUP DANS LE MONDE

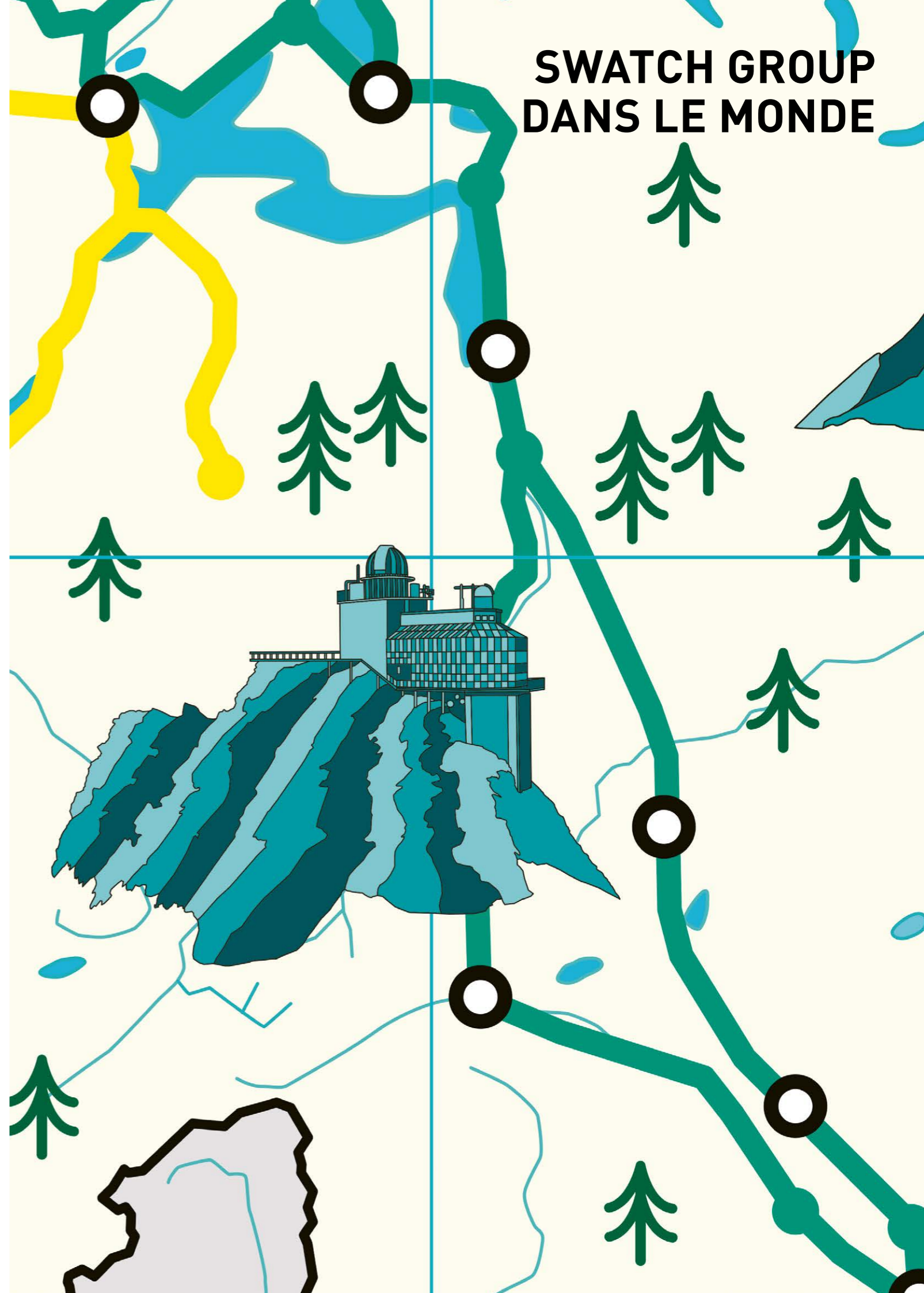

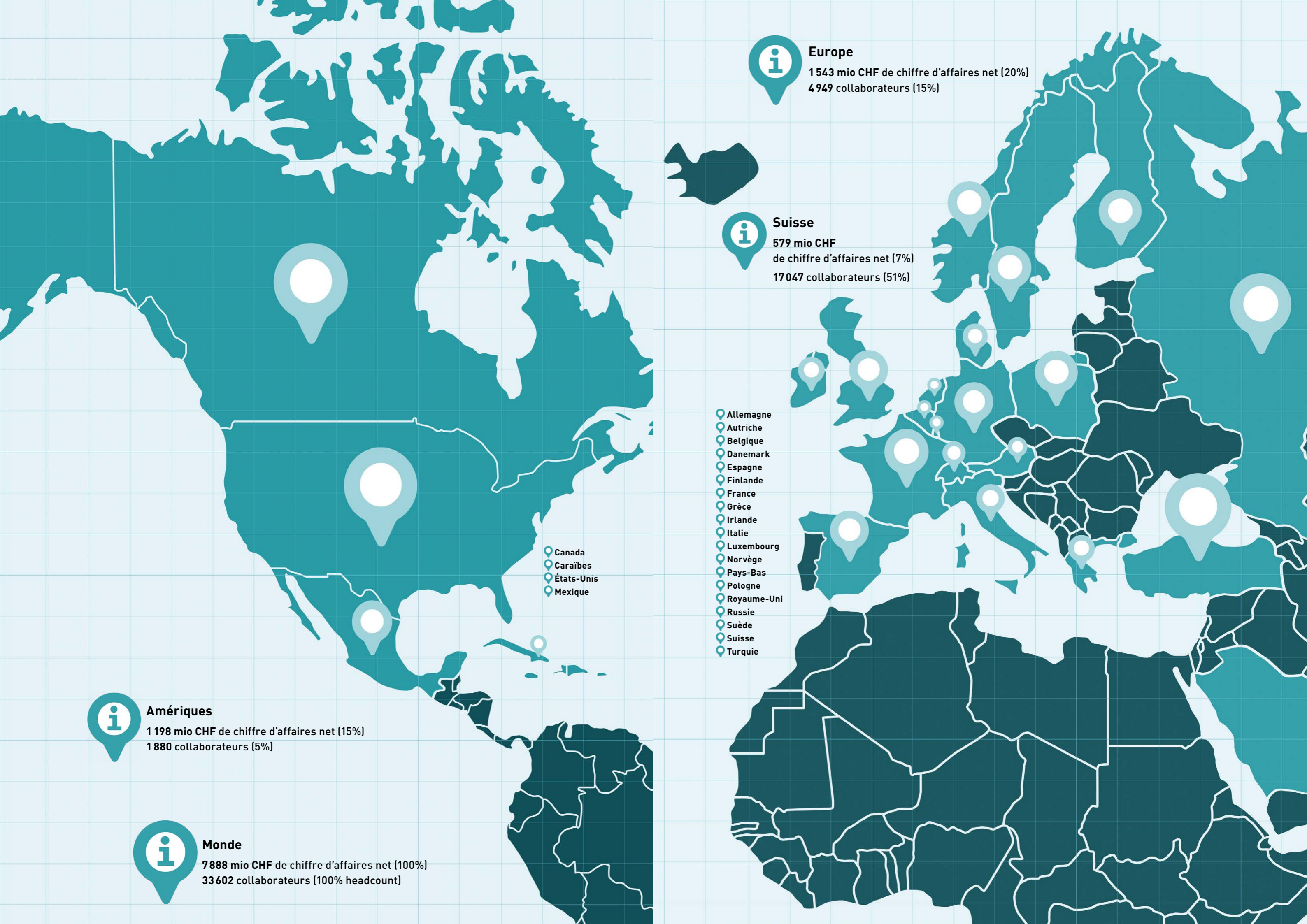

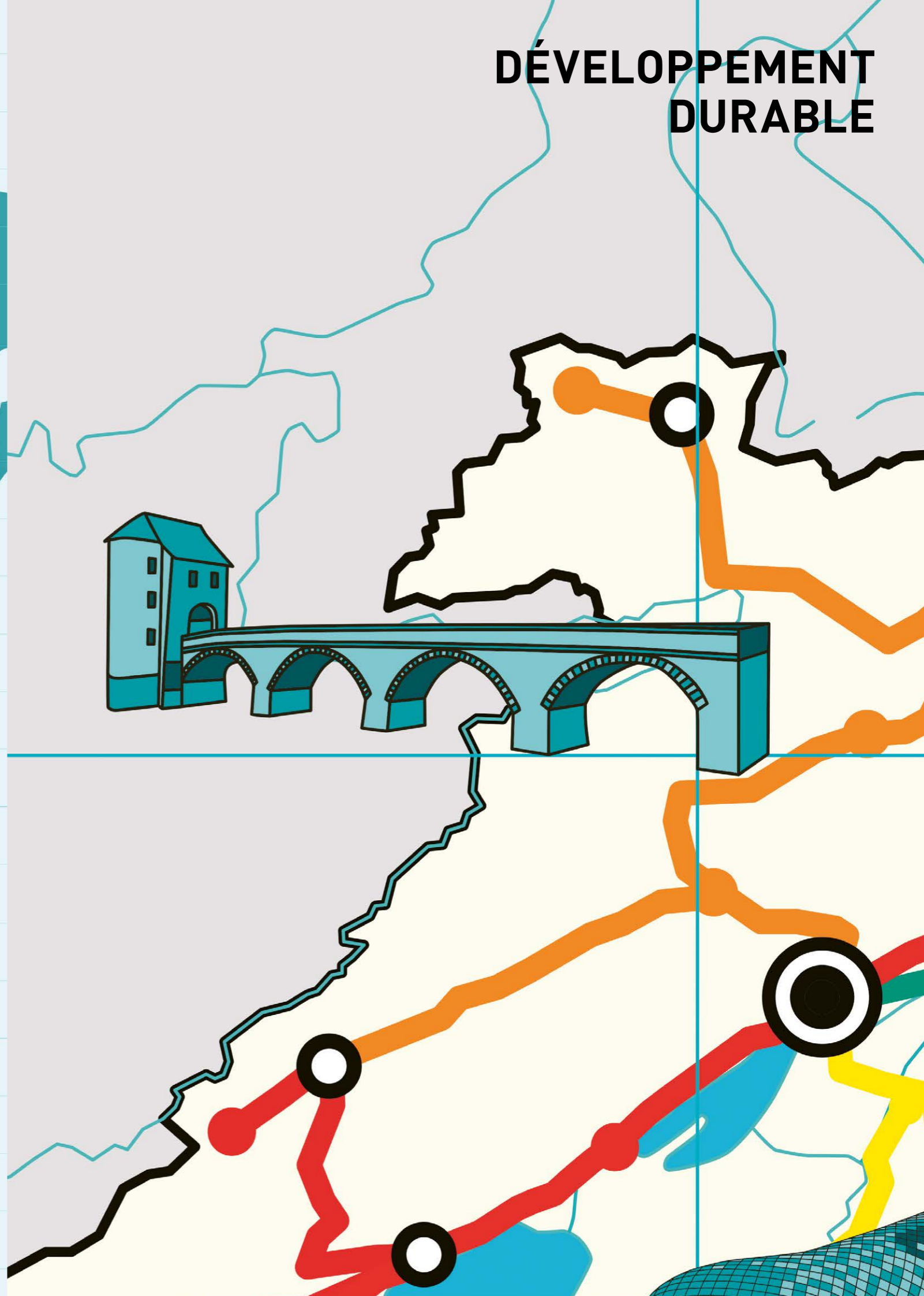

DÉVELOPPEMENT DURABLE



L'engagement permanent envers des actions responsables, la gouvernance d'entreprise responsable et la durabilité vont de soi et font partie intégrante de la culture d'entreprise et de la philosophie de Swatch Group depuis plus de 30 ans. Le rapport de développement durable n'est pas uniquement une rétrospective sur les objectifs que nous avons déjà atteints et les projets que nous avons implémentés par le passé, mais reflète aussi, comme chaque année, la valeur ajoutée créée dans le cadre de la promotion du développement durable. L'actuel bilan de performance nous sert de nouvelle référence pour fixer les prochains objectifs et encourage à investir et à réaliser toujours plus dans le domaine. C'est la raison pour laquelle nous nous fixons des objectifs à long terme, comme notamment notre engagement en faveur de la neutralité climatique pour les scopes 1 et 2 d'ici 2050. Nous restons toutefois conscients que le chemin vers la durabilité doit être suivi pas à pas de manière à pouvoir atteindre au final les objectifs fixés. Afin d'implémenter notre vision ambitieuse et de l'ancrer davantage à tous les niveaux, et de procéder de manière encore plus structurée et avec plus de puissance, nous avons élargi en 2023 non seulement l'équipe de durabilité au niveau du groupe, mais également notre communauté de développement durable dans nos différentes entités.

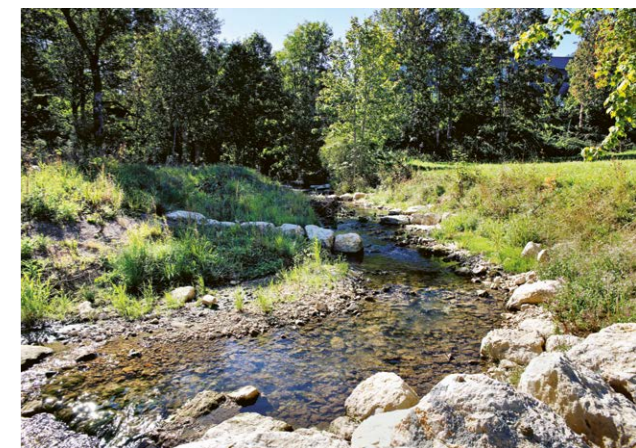

C'est avec passion, engagement et conviction que nous poursuivons notre chemin vers la durabilité, jour après jour, dans tous les domaines et en prenant en compte l'ensemble de nos responsabilités, notamment l'empreinte écologique de nos produits mais aussi l'impact indirect de nos activités. Les critères environnementaux, éthiques et sociaux sont depuis toujours fermement inscrits dans notre culture d'entreprise. Swatch Group adhère aux Objectifs de développement durable (ODD) de l'ONU et démontre sa contribution, en tant qu'entreprise responsable, à la réalisation de ces objectifs. Afin de mieux comprendre son impact global, de prioriser ses actions de manière plus efficace et d'assumer ses responsabilités sur l'ensemble de sa chaîne de valeur, Swatch Group a évalué en 2023 l'ensemble de ses émissions de gaz à effet de serre des scopes 1, 2 et 3 du GHG Protocol. Les mesures susmentionnées et bien d'autres encore ont été définies en vue de poursuivre la mise en œuvre de la stratégie de durabilité de l'entreprise. De même, Swatch Group améliore la circularité de sa production, sensibilise et forme à grande échelle ses collaborateurs sur les sujets complexes liés au développement durable, s'engage en faveur d'un approvisionnement responsable et de l'utilisation de matériaux durables et poursuit sa politique de tolérance zéro en matière de corruption, d'esclavage moderne et de travail des enfants. Nous nous positionnons en tant qu'employeur attractif et responsable, investissant dans les formations de l'apprentissage et appliquant un modèle économique orienté vers un succès durable et à long terme.

Scannez le code QR ou rendez-vous sur www.swatchgroup.com pour lire le rapport de développement durable.



DESCRIPTION	ENGAGEMENTS DE SWATCH GROUP
 3 ACCÈS À LA SANTÉ Permettre à tous de vivre en bonne santé et promouvoir le bien-être de tous à tout âge	<ul style="list-style-type: none"> • Considérer la sécurité et la santé de nos collaboratrices et collaborateurs comme une priorité absolue
 4 ACCÈS À UNE ÉDUCATION DE QUALITÉ Assurer l'accès de tous à une éducation de qualité, sur un pied d'égalité, et promouvoir les possibilités d'apprentissage tout au long de la vie	<ul style="list-style-type: none"> • Former des spécialistes en interne grâce à un large éventail d'offres d'apprentissage et d'écoles d'horlogerie • Promouvoir la formation continue de notre personnel
 5 ÉGALITÉ ENTRE LES SEXES Parvenir à l'égalité des sexes et autonomiser toutes les femmes et les filles	<ul style="list-style-type: none"> • Effectuer régulièrement un contrôle des salaires • Augmenter la proportion de femmes à des postes de direction
 6 ACCÈS À L'EAU SALUBRE ET À L'ASSAINISSEMENT Garantir l'accès de tous à l'eau et à l'assainissement et assurer une gestion durable des ressources en eau	<ul style="list-style-type: none"> • Optimiser la consommation d'eau et la qualité des eaux usées dans les bâtiments et les processus • Dans le cadre de la fabrication des produits, Swatch Group veille à rationaliser au maximum sa consommation d'eau et la réutilise autant que possible • Développer les produits de sorte qu'ils puissent fonctionner autant que possible avec de l'énergie durable et qu'ils consomment un minimum d'énergie
 7 ACCÈS AUX ÉNERGIES RENOUVELABLES Garantir l'accès de tous à des services énergétiques fiables, durables et modernes, à un coût abordable	<ul style="list-style-type: none"> • S'engager en faveur de l'industrie suisse et de la formation des spécialistes • Être un employeur responsable et attractif
 8 ACCÈS À DES EMPLOIS DÉCENTS Promouvoir une croissance économique soutenue, partagée et durable, le plein emploi productif et un travail décent pour tous	<ul style="list-style-type: none"> • S'engager en faveur de l'industrie suisse et de la formation des spécialistes • Être un employeur responsable et attractif
 9 INNOVATION ET INFRASTRUCTURES Bâtir une infrastructure résiliente, promouvoir une industrialisation durable qui profite à tous et encourager l'innovation	<ul style="list-style-type: none"> • Conserver notre position de leader en nombre de nouveaux brevets détenus dans le secteur de l'horlogerie suisse
 12 CONSOMMATION RESPONSABLE Etablir des modes de consommation et de production durables	<ul style="list-style-type: none"> • Proposer des produits réparables et à la longévité élevée • Prendre en compte la durabilité dans la chaîne d'approvisionnement • Utiliser des matériaux durables • Augmenter la part de matériel recyclé • Passer à des matériaux biosourcés
 13 LUTTE CONTRE LE CHANGEMENT CLIMATIQUE Prendre d'urgence des mesures pour lutter contre les changements climatiques et leurs répercussions	<ul style="list-style-type: none"> • Atteindre la neutralité climatique d'ici 2050 (scopes 1 et 2) • Augmenter la production propre d'énergie renouvelable • Améliorer continuellement l'efficacité énergétique des bâtiments et des processus • Développer les produits de manière à minimiser leur empreinte carbone
 14 PROTECTION DE LA MER, DE LA MER ET DES RESSOURCES MARINES Consserver et exploiter de manière durable les océans, les mers et les ressources marines aux fins du développement durable	<ul style="list-style-type: none"> • Minimiser la consommation d'eau • Auditer les fournisseurs en matière de gestion de l'eau • Réduire l'utilisation des matières plastiques et minimiser les risques liés aux microplastiques
 15 PROTECTION DE LA TERRE ET DES ÉCOSYSTÈMES TERRESTRES Préserver et restaurer les écosystèmes terrestres, en veillant à les exploiter de façon durable	<ul style="list-style-type: none"> • Utiliser exclusivement du bois certifié • S'abstenir d'utiliser des cuirs provenant d'espèces protégées ou en voie de disparition • Prendre des mesures pour réduire les émissions • Limiter les déchets • Utiliser durablement nos propres forêts et promouvoir la biodiversité
 16 JUSTICE ET PAIX Promouvoir l'avènement de sociétés pacifiques et ouvertes à tous aux fins du développement durable, assurer l'accès de tous à la justice et mettre en place, à tous les niveaux, des institutions efficaces, responsables et ouvertes à tous	<ul style="list-style-type: none"> • Pratiquer la tolérance zéro à l'égard de la corruption, de l'esclavage moderne et du travail des enfants • Respecter les normes internationales en matière de développement durable (RJC, Kimberley, etc.) • Assurer et promouvoir les droits de l'homme et la durabilité au sein des chaînes d'approvisionnement
 17 PARTENARIATS POUR LES OBJECTIFS DURABLES Renforcer les moyens de mettre en œuvre le Partenariat mondial pour le développement durable et le revitaliser	<ul style="list-style-type: none"> • Les marques de Swatch Group soutiennent de manière ciblée des actions menées par des tiers dans le domaine du développement durable



GOUVERNANCE D'ENTREPRISE

1. Structure du Groupe et actionariat

1.1 Structure du Groupe

Le Swatch Group est une entreprise internationale active dans le secteur des montres et bijoux, composé de 17 marques couvrant tous les segments de marché et de prix. À cela s'ajoute une position industrielle très forte, à haut degré de verticalisation, dans le secteur de la production de même que dans le secteur stratégiquement important des systèmes électroniques. Dans le secteur des services généraux du Groupe, les unités d'organisation, qui fournissent des prestations pour l'ensemble du Groupe, travaillent de manière coordonnée. Les structures de gestion mises en place par le Swatch Group sont légères et efficaces à tous les niveaux. Le Conseil d'administration traite des points majeurs de gestion, de stratégie et de surveillance des activités et les membres de la Direction générale du Groupe prennent en charge les tâches opérationnelles de la gestion des affaires avec l'appui de la Direction générale élargie du Groupe. Un aperçu de l'organisation opérationnelle et de la distribution du Swatch Group est présenté aux pages 4 et 5 du présent rapport. Hormis The Swatch Group SA, les sociétés entièrement consolidées qui ne sont pas cotées en bourse sont présentées aux pages 169 à 172 avec mention du domaine d'activité de la société, de son siège, de son capital social et de son pourcentage de participation. Les actions de The Swatch Group SA sont cotées auprès de SIX Swiss Exchange AG et de BX Swiss AG; les actions au porteur sous le numéro ISIN CH0012255151, les actions nominatives sous le numéro ISIN CH0012255144.

ISIN:	CH0012255144	Actions nominatives
	CH0012255151	Actions au porteur
Reuters:	UHRN.S	Actions nominatives
	UHR.VX	Actions au porteur

Des informations supplémentaires concernant la capitalisation boursière et les chiffres clés par action figurent à la page 192.

Le siège social de la Société se trouve à Neuchâtel, Faubourg de l'Hôpital 3. Le siège administratif est à Bienne, Faubourg du Lac 6.

1.2 Actionnaires importants

Au 31 décembre 2023, le Pool Hayek ainsi que les sociétés, institutions et personnes proches contrôlent, au travers de 62 463 349 actions nominatives et 738 026 actions au porteur, l'équivalent de 43.3% de l'ensemble des voix (année précédente 43.3%).

Le Pool Hayek regroupe au 31 décembre 2023 les membres suivants :

Nom / société	Lieu	Ayants droit économiques
Communauté héréditaire de Marianne et Nicolas G. Hayek représentée par Nayla Hayek	Meisterschwanden	Communauté héréditaire de Marianne et Nicolas G. Hayek
Wat Holding AG	Meisterschwanden	Communauté héréditaire de Marianne et Nicolas G. Hayek
Ammann Group Holding AG	c/o Walder Wyss AG, Bern	Descendants U. Ammann-Schellenberger Sen.
Caisse de pensions Swatch Group	Neuchâtel	-

Les sociétés, institutions et personnes proches du Pool Hayek, mais n'en faisant pas formellement partie, et détenant des actions de The Swatch Group SA au 31 décembre 2023, sont les suivantes :

Nom / société	Lieu	Ayants droit économiques
Hayek Holding AG	Meisterschwanden	Communauté héréditaire de Marianne et Nicolas G. Hayek
Communauté héréditaire de Marianne et Nicolas G. Hayek et membres de la famille		Communauté héréditaire de Marianne et Nicolas G. Hayek
Personalfürsorgestiftung der Hayek Engineering AG	Meisterschwanden	-
Familles Ammann (Fondations, caisses de pensions et personnes privées, Madisa AG)	c/o Ammann Group Holding AG, Bern	Représentées par Daniela Aeschlimann
Fondation d'Ebauches SA et des maisons affiliées	Neuchâtel	-
Diverses fondations patronales 1)	divers	-

1) Wohlfahrtsstiftung der Renata AG et Caisse de pensions des cadres Swatch Group

Le groupe de la communauté héréditaire de Marianne et Nicolas G. Hayek contrôle directement, dans le cadre du Pool et des sociétés, ainsi que des institutions proches, au total 42.7% de l'ensemble des voix (année précédente 42.7%); les membres tiers du Pool y inclus sont représentés et comprennent 3.3% de l'ensemble des voix.

Au 31 décembre 2023, aucun autre groupement d'actionnaires ou actionnaire individuel avec une participation de plus de 5% n'est connu de la Société. Toute personne soumise à l'obligation d'annoncer, qui atteint ou franchit, vers le haut ou vers le bas, les seuils des droits de vote de l'art. 120 LIMF, doit le déclarer. Par souci de simplicité, il est renvoyé sur le site de l'Instance pour la publicité des participations «[### 1.3 Participations croisées](https://www.ser-ag.com/fr/resources/notifications-market-participants/significant-shareholders.html#/», sur lequel les annonces constamment mises à jour des actionnaires importants peuvent être consultées.</p>
</div>
<div data-bbox=)

Le Swatch Group ne possède aucune participation croisée.

2. Structure du capital

2.1 Capital

Au 31 décembre 2023, la structure du capital de The Swatch Group SA se présente comme suit :

Catégorie d'actions	Quantité	Valeur nominale par action	Valeur nominale total en CHF
Actions nominatives	116 919 500	CHF 0.45	52 613 775.00
Actions au porteur	28 936 000	CHF 2.25	65 106 000.00
Total du capital-actions au 31.12.2023			117 719 775.00

2.2 Marge de fluctuation du capital et capital conditionnel

Au 31 décembre 2023, il n'y a pas de marge de fluctuation du capital ni de capital conditionnel.

2.3 Modifications du capital

Au cours des trois derniers exercices, le capital-actions de The Swatch Group SA a évolué de la façon suivante :

Date du bilan	Actions nominatives à CHF 0.45	Actions au porteur à CHF 2.25	Capital-actions en CHF
31.12.2021	116 919 500	28 936 000	117 719 775.00
31.12.2022	116 919 500	28 936 000	117 719 775.00
31.12.2023	116 919 500	28 936 000	117 719 775.00

Une situation détaillée des capitaux propres, vérifiée par l'organe de révision, pour les comptes consolidés 2022 et 2023, est disponible en page 141. Pour The Swatch Group SA, celle-ci se trouve, pour les années 2022 et 2023, sous la note 10 en page 184. Pour les années précédentes, il est renvoyé aux rapports de gestion des années 2019, 2020 et 2021.

2.4 Actions et bons de participation

Les actions de la Société, mentionnées au point 2.1, sont entièrement libérées. Chaque action donne droit à une voix. Les deux catégories de titres présentent chacune un droit au dividende de valeur égale, correspondant à leur valeur nominale. Aucun bon de participation n'a été émis.

2.5 Bons de jouissance

Il n'y a aucun bon de jouissance

2.6 Restrictions de transfert et inscriptions des «nominees»

Les statuts du Swatch Group précisent que le Conseil d'administration refuse l'inscription d'un acquéreur d'actions nominatives si ce dernier n'a pas déclaré expressément et par écrit avoir acquis les actions en son propre nom et pour son propre compte. De plus, le Conseil d'administration refuse l'inscription d'un acquéreur, lorsque celui-ci, seul ou avec des personnes liées, dispose déjà de 5% ou plus du capital-actions nominatives – directement ou indirectement – ou dans la mesure où il détiendrait plus du seuil autorisé après inscription (art. 9 al. 3 des statuts). Dans des cas particuliers, le Conseil d'administration peut autoriser des exceptions à ces règles. Aucune dérogation n'a été sollicitée au cours de l'exercice sous revue.

GOUVERNANCE D'ENTREPRISE

Le Conseil d'administration doit procéder à l'inscription d'une personne physique ou morale en cas de dépassement de la limite autorisée, si cette dernière était déjà inscrite au registre des actions pour au moins 5% du capital-actions nominatives à l'échéance du 31 mai 1997. La même exception est également valable à l'égard des personnes étroitement liées à l'acquéreur (époux/épouse, descendant/descendante, frère/sœur), ou dans la mesure où des actions nominatives ont été acquises directement par succession, partage successoral ou en vertu du régime matrimonial, ainsi que dans les cas de certains transferts à des personnes physiques ou morales, au sens de l'art. 9 al. 6 et 7 des statuts.

Si un acquéreur d'actions dépose une demande de reconnaissance comme actionnaire à la société, il est considéré comme actionnaire sans droit de vote, jusqu'à ce que la société l'ait reconnu comme actionnaire avec droit de vote. Si la société ne refuse pas la demande de reconnaissance de l'acquéreur dans un délai de vingt jours, celui-ci est reconnu comme actionnaire avec droit de vote. L'actionnaire sans droit de vote ne peut exercer ni le droit de vote ni les droits qui lui sont attachés.

2.7 Emprunts convertibles

Le Swatch Group n'a actuellement aucun emprunt convertible.

2.8 Options

En 2018, le Swatch Group a transféré des actions du programme de rachat de l'année 2008 dans le programme d'actions pour cadres. L'état du portefeuille au 31 décembre 2023 est détaillé sous Note 13, page 154 du présent Rapport. En 2023, 179 811 actions nominatives ont été vendues à un prix préférentiel de CHF 4.- par action nominative,

Année d'émission	Nombre d'actions nominatives	Nombre de bénéficiaires	Année de souscription/libération
2021	57 738	178	2023
2022	61 644	184	2023
2023	60 429	188	2023
Total	179 811		

De plus, le Groupe a attribué aux cadres bénéficiaires les droits de souscrire dans le futur d'autres actions nominatives à prix préférentiel, comme suit :

Année d'émission	Nombre d'actions nominatives	Nombre de bénéficiaires	Année de souscription/libération
2022	57 310	179	2024
2023	60 296	187	2024
2023	60 453	187	2025
Total	178 059		

L'attribution est faite en fonction des évaluations et des propositions pour les collaboratrices et collaborateurs qui ont attiré l'attention par des prestations particulières dans l'année sous revue et ont accompli une performance au-dessus de la moyenne. L'attribution est ensuite approuvée par le Conseil d'administration / le Comité de rémunération (Compensation Committee). Un tiers de cette attribution peut être souscrit, libéré et touché immédiatement ; un tiers peut l'être après un an et le tiers restant après deux ans, aux mêmes conditions. Les bénéficiaires peuvent choisir de soumettre les options exercées à un délai de blocage de 5 ou 10 ans. A l'exception de Mme Nayla Hayek et de M. Nick Hayek, aucun membre du Conseil d'administration n'a reçu d'actions ou d'options dans le cadre de ce programme.

GOUVERNANCE D'ENTREPRISE

3. Conseil d'administration

3.1 Membres du Conseil d'administration

Au 31 décembre 2023, le Conseil d'administration se composait des membres suivants :

Nayla Hayek, de nationalité suisse, Dr h.c. European University Montreux, Montreux, est Présidente du Conseil d'administration du Swatch Group depuis le 30 juin 2010. Mme Hayek fait partie du Conseil d'administration depuis 1995. Comme membre de la World Arabian Horse Organisation (WAHO) ainsi que juge-arbitre internationale pour les chevaux arabes, Mme Hayek apporte, par ses contacts de haut niveau, de nombreuses activités commerciales et promotionnelles au Swatch Group et est responsable sur place de la filiale à Dubaï (Swatch Group Middle East). Mme Hayek est également Présidente du Conseil d'administration de Rivoli Group, Dubaï, où elle représente les intérêts du Swatch Group. Avec le rachat de Harry Winston (au 26 mars 2013), Mme Hayek a été nommée Présidente et CEO de cette nouvelle entité. Elle est par ailleurs membre du Conseil d'administration de Belenos Clean Power Holding SA et Présidente du Conseil d'administration de Wat Holding AG. En tant que Présidente du Conseil d'administration de Hayek Holding SA, Mme Hayek est responsable de Hayek Engineering AG et de Hayek Immobilier SA. Elle n'exerce ni fonction officielle ni mandat politique.

Ernst Tanner, de nationalité suisse, est membre du Conseil d'administration du Swatch Group depuis 1995. Depuis le 29 juin 2011, il exerce la fonction de vice-président du Conseil d'administration. Depuis 2017, M. Tanner est Président exécutif du Conseil d'administration du Groupe Lindt & Sprüngli SA. De 1993 à 2016, il a dirigé le Groupe en tant que CEO et Chairman. Avant son activité chez Lindt & Sprüngli, M. Tanner a occupé, durant plus de 25 ans, des positions de direction dominantes dans le Groupe Johnson & Johnson en Europe et aux Etats-Unis, occupant en dernier lieu la fonction de Company Group Chairman Europe. Il est en outre membre du Conseil de surveillance de la société allemande Krombacher Brauerei GmbH & Co. KG. Par ailleurs, il n'exerce aucune autre fonction de direction ou de consultation et n'a ni fonction officielle ni mandat politique.

Nick Hayek, de nationalité suisse, a étudié pendant deux ans à l'Université de Saint-Gall (HSG), puis il a suivi des cours au Conservatoire libre du cinéma français (CLCF) de Paris. Directeur général du Groupe depuis 2003, membre du Conseil d'administration depuis 2010, M. Hayek travaille au Swatch Group depuis 1992, d'abord comme directeur marketing de Swatch SA, puis comme directeur général de Swatch SA et enfin, comme délégué du Conseil d'administration de Swatch SA. Il a fondé au milieu des années 80 sa propre société de production Sésame Films à Paris et a travaillé en Suisse et à l'étranger. Il a collaboré à différentes productions de films (par ex. des séries documentaires pour la Télévision suisse) et de courts métrages (par ex. 1er prix du Festival du film de Thessalonique, sélection officielle pour le Festival du Film de Cannes, etc.). En tant que producteur et régisseur, il a tourné deux longs métrages «Das Land von Wilhelm Tell» et «Family Express», avec Peter Fonda. Ce film lui a valu le Prix de la meilleure comédie suisse au Charlie Chaplin Comedy Film Festival de Vevey. Toutes ces activités l'ont amené, dès le début des années 90, à intervenir comme consultant dans différents projets pour Swatch et à assurer la responsabilité de plusieurs expositions Swatch dont, par exemple, celle de Lingotto à Turin. M. Hayek est membre du Conseil d'administration du CSEM (Centre suisse d'électronique et de microtechnique) et Président du Conseil d'administration de Belenos Clean Power Holding SA.

Prof. Dr h. c. Claude Nicollier, de nationalité suisse, licencié en physique de l'Université de Lausanne et titulaire d'une maîtrise en astrophysique décernée par l'Université de Genève, est membre du Conseil d'administration depuis 2005. En mars 2007, M. Nicollier a cessé ses activités en tant qu'astronaute auprès de l'Agence spatiale européenne (ESA). Précédemment, en tant qu'astronaute auprès de la NASA, il a pris part à des missions telles que Atlantis 1992, Endeavour 1993, Columbia 1996 et Discovery 1999. Les missions Endeavour et Discovery avaient pour objectif de remettre en état le télescope spatial Hubble. Ces deux missions furent un succès total. M. Nicollier a été nommé docteur honoris causa des Universités de Genève et de Bâle et de l'Ecole polytechnique fédérale de Lausanne (EPFL), où il enseigne en tant que professeur honoraire à la Faculté STI (Sciences et techniques de l'ingénieur). M. Nicollier était impliqué dans le projet «Solar Impulse» en tant que responsable des essais en vol. Il est membre du Conseil d'administration de Belenos Clean Power Holding SA depuis 2008. Il n'exerce aucune fonction opérationnelle au sein du Swatch Group et n'a aucune relation d'affaires avec le Swatch Group, ni de fonction politique.

Dr Jean-Pierre Roth, de nationalité suisse, docteur en économie de l'Institut Universitaire des Hautes Etudes Internationales (HEI), Genève, est membre du Conseil d'administration depuis 2010. Après des études postgrades au Massachusetts Institute of Technology, aux Etats-Unis, M. Roth a enseigné à l'Université de Genève et à l'Institut HEI. En 2009, l'Université de Neuchâtel lui a conféré le titre de docteur honoris causa es sciences économiques. M. Roth est entré à la Banque nationale suisse en 1979 et y a exercé diverses fonctions tant au siège de Zurich qu'à celui de Berne. Le 1er mai 1996, le Conseil fédéral l'a nommé vice-président de la Direction générale. Le 1er janvier 2001, il a été nommé Président de la Direction générale. M. Roth a été gouverneur suisse auprès du Fonds monétaire international (FMI), à Washington. Du 1er mars 2006 jusqu'à fin février 2009, il a assumé la fonction de Président du Conseil d'administration de la Banque des Règlements Internationaux (BRI), à Bâle. M. Roth a quitté sa fonction de Président de la Banque nationale suisse fin 2009. En 2010, il a été élu Président de la Banque Cantonale de Genève et membre du Conseil d'administration de la Compagnie Suisse de Réassurances SA et de Nestlé SA. Il s'est retiré de ces diverses positions au cours des dernières années pour raison d'âge. En 2014, M. Roth a été élu membre, puis président du Conseil d'administration de MKS (Switzerland) SA, position qu'il a quittée en décembre 2021 pour prendre la présidence de MKS PAMP GROUP (UK). Depuis le 1er juillet 2017, M. Roth est vice-président de l'Arab Bank (Switzerland) SA et a pris la vice-présidence de Gonet et Cie SA le 1^{er} juillet 2023.

Daniela Aeschlimann, de nationalité suisse, siège au Conseil d'administration depuis 2016. Madame Aeschlimann a accompli une formation en économie d'entreprise et a obtenu le titre de Bachelor of Science in Business Administration, décerné par la Haute Ecole de Lucerne. En 2016, elle a achevé avec succès un Executive MBA à la Haute Ecole de Saint-Gall. Elle est membre du Conseil d'administration du groupe Avesco depuis 2010, au sein duquel elle assume la fonction de vice-présidente depuis 2013. Madame Aeschlimann exerce en outre plusieurs autres mandats de membre d'un Conseil d'administration ou d'un Conseil de fondation. Depuis 2014, elle siège notamment au Conseil d'administration de l'entreprise Belenos Clean Power Holding SA.

Sauf mention explicite, aucun membre du Conseil d'Administration n'est membre exécutif du groupe ni n'a fait partie de la direction de l'une des sociétés affiliées au cours des trois derniers exercices précédant la période sous revue. De même, les membres non exécutifs du Conseil d'Administration n'ont pas de relations commerciales significatives avec le Groupe en sus de leur mandat au Conseil d'Administration.

En ce qui concerne les mandats d'organisations hors du Swatch Group, les déclarations ci-dessus contiennent les informations pertinentes sur les mandats d'organisations importantes. Un aperçu complet des mandats de tiers se trouve dans le Rapport de rémunération (« Fonctions exercées auprès d'autres entreprises »).

3.2 Election et durée du mandat

Les membres du Conseil d'administration sont élus lors de l'assemblée générale ordinaire des actionnaires pour un mandat d'une durée d'une année. La période se situant entre deux assemblées générales ordinaires représente une année. Les membres du Conseil d'administration sont en tout temps rééligibles. Il n'y a pas de limitation d'âge et/ou de durée du mandat. Selon l'article 19 des statuts du Swatch Group, les votes et élections ont lieu à main levée à moins que le président n'ordonne une élection ou un vote par écrit ou par voie électronique. Un ou plusieurs actionnaires qui disposent ensemble d'au moins 10% des voix représentées peuvent demander des votes ou des élections au scrutin écrit.

Première élection et durée restante du mandat des membres du Conseil d'administration :

Nom	Première élection	Durée du mandat
Nayla Hayek	1995	jusqu'en 2024
Georges Nicolas Hayek	2010	jusqu'en 2024
Prof. Dr h.c. Claude Nicollier	2005	jusqu'en 2024
Dr Jean-Pierre Roth	2010	jusqu'en 2024
Ernst Tanner	1995	jusqu'en 2024
Daniela Aeschlimann	2016	jusqu'en 2024

A l'occasion de l'Assemblée générale de 2023, les membres du Conseil d'administration ont été élus pour une nouvelle durée de mandat d'une année. M. Jean-Pierre Roth a été élu représentant des actionnaires au porteur et Mme Nayla Hayek représentante des actionnaires nominatifs.

3.3 Changements au Conseil d'administration

Durant la période sous revue, aucun changement n'est intervenu au sein du Conseil d'administration.

3.4 Nombre de mandats admissibles

Selon l'art. 40 des statuts du Swatch Group, les membres du Conseil d'administration ne peuvent exercer plus de 4 mandats supplémentaires dans des sociétés cotées en bourse et 10 mandats supplémentaires dans des sociétés non cotées en bourse. Ne sont pas soumis à ces restrictions : (i) les mandats dans des entreprises contrôlées directement ou indirectement par la société ou ayant le contrôle sur la société, (ii) les mandats qu'un membre du conseil d'administration assume sur mandat ou sur instruction de la société ou de sociétés qu'elle contrôle, pour lesquels aucun membre du conseil d'administration ne peut exercer plus de 20 mandats de ce genre et, (iii) les mandats dans des associations, organisations caritatives, fondations d'utilité publique ainsi que fondations de prévoyance professionnelle, aucun membre du conseil d'administration ne pouvant exercer plus de 30 mandats de ce genre. Sont considérés comme mandats tout mandat au sein d'organes supérieurs de direction d'une entité juridique ayant l'obligation de s'inscrire au registre du commerce ou dans un registre similaire à l'étranger. Sont considérés comme étant un seul mandat, les mandats dans différentes entités juridiques sous contrôle commun (de droit ou de fait).

3.5 Organisation du Conseil d'administration

Lors de l'Assemblée générale 2023, la Présidente du Conseil d'administration (Mme Nayla Hayek) a été élue par les actionnaires (jusqu'à la prochaine Assemblée générale). D'autre part, le Conseil d'administration se constitue lui-même. Il a élu en son sein un vice-président (M. Ernst Tanner). Le secrétariat du Conseil d'administration est tenu par Mme Jennifer Meyer-Kluge. La Secrétaire du Conseil d'administration n'est pas membre de ce dernier. La durée du mandat de la présidente, du vice-président et du secrétaire est respectivement d'une année. Tous sont rééligibles pour d'autres durées de mandat. Lors du remplacement d'un titulaire d'une fonction, son successeur assure la durée restante du mandat. Le Conseil d'administration a un Comité d'audit (Audit Committee) et un Comité de rémunération (Compensation Committee) à sa disposition. Ces organes, qui siègent séparément (en général après une

séance ordinaire), sont composés de tous les membres du Conseil d'administration, vu le nombre restreint de ceux-ci. Le Comité d'audit est présidé par Mme Nayla Hayek. La présidence du Comité de rémunération (Compensation Committee) est exercée par Monsieur Ernst Tanner, vice-président du Conseil d'administration. La Présidente du Comité d'audit et le Président du Comité de rémunération ont été élus par le Conseil d'administration lors de sa première séance suivant l'Assemblée générale de 2023.

Le Comité d'audit est principalement responsable de la surveillance des présentations financières et de l'appréciation de la révision interne et externe. Le Comité d'audit s'est plus particulièrement acquitté des fonctions suivantes :

- contrôle et suivi des rapports d'audit ;
- approfondissement des points soulevés par l'entreprise d'audit ;
- détermination des points importants pour l'audit ;
- discussion de l'efficacité du système de contrôle interne avec prise en compte du management de risque ;
- évaluation de la performance, des honoraires et de l'indépendance des réviseurs externes ;
- traitement des questions spéciales relatives à la présentation des comptes (pour de plus amples détails, voir le point 8.3).

Le Comité de rémunération (Compensation Committee) s'occupe de la politique de rémunération de la société. Il assiste le Conseil d'administration lors de la détermination du système de rémunération et des principes de rémunération, ainsi que lors de la préparation des propositions à soumettre à l'Assemblée générale. Le Comité de rémunération peut soumettre au Conseil d'administration des propositions et des recommandations pour toutes les questions relevant de la rémunération.

Le Comité de rémunération traite de toutes les questions portant sur la rémunération et propose des solutions au Conseil d'administration. Le Conseil d'administration est l'instance décisionnelle. Il soumet à l'Assemblée générale les décisions nécessaires pour approbation. De plus amples informations relatives au Comité de rémunération sont explicitées dans le Rapport de rémunération séparé, établi pour l'exercice 2023.

Le Conseil d'administration ne dispose pas d'un Comité de nomination (Nomination Committee). Les tâches du Comité de nomination (détermination des critères pour le choix des candidats à élire au Conseil d'administration, processus de sélection, etc.) sont effectuées directement par le Conseil d'administration au vu du nombre restreint de ses membres.

Dans l'année sous revue, le Conseil d'administration a siégé six fois. Les séances ont duré entre trois et quatre heures. Le Comité de rémunération a siégé deux fois et le Comité d'audit quatre fois.

Les membres de la Direction générale du Groupe prennent régulièrement part aux séances ordinaires du Conseil d'administration (deuxième partie des séances). Aux séances du Comité d'audit participent, en plus du directeur général du Groupe (CEO), le responsable des finances (CFO) de même que, au cas par cas, d'autres membres de la Direction générale du Groupe. Aux séances du Comité des rémunérations participe le responsable des finances (CFO), étant donné qu'il s'occupe des dossiers du personnel pour les membres de la Direction générale et de la Direction générale élargie. En cas de points de discussion concernant une des personnes présentes, celle-ci se retire de la séance.

3.6 Compétences

Le Conseil d'administration exerce la haute direction du Groupe. Il prend les décisions stratégiques et définit les moyens nécessaires pour atteindre les objectifs à long terme. Il décide, entre autres, des participations et de la nomination des membres à la Direction générale du Groupe, à la Direction générale élargie du Groupe ainsi qu'à celle des directeurs des sociétés importantes du Groupe. En outre, le Conseil d'administration approuve les budgets du Groupe et des filiales. Le Conseil d'administration prépare l'assemblée générale et établit le rapport de gestion annuel ainsi que les résultats semestriels.

Le Conseil d'administration a transmis les affaires opérationnelles courantes à la Direction générale du Groupe, à la Direction générale élargie du Groupe et à la direction de The Swatch Group SA.

La Direction générale du Groupe est responsable de la mise en application des stratégies du Groupe. Elle met en place les stratégies et objectifs pour les sociétés du Groupe et supervise leur gestion.

La Direction générale élargie du Groupe soutient et appuie la Direction générale du Groupe dans ses tâches opérationnelles. Elle fait des propositions sur la mise en application de la stratégie du Groupe.

Chaque membre de la Direction générale du Groupe et de la Direction générale élargie du Groupe dirige le secteur qui lui est attribué dans le cadre de la politique du Groupe et selon les directives de la Direction générale du Groupe. La direction de The Swatch Group SA gère les affaires opérationnelles courantes de The Swatch Group SA.

3.7 Instruments d'information et de contrôle

Chaque membre du Conseil d'administration peut exiger des informations sur toutes les affaires de l'entreprise et sur les affaires importantes des sociétés du Groupe.

Les membres de la Direction générale du Groupe informent, dans le cadre des séances du Conseil d'administration, les membres du Conseil d'administration sur la marche des affaires courantes, ainsi que sur les faits importants. En particulier, les membres du Conseil d'administration reçoivent régulièrement des renseignements détaillés concernant le développement du chiffre d'affaires et du résultat du Groupe et de ses différents secteurs. De plus, les renseignements relatifs aux projets importants, aux nouveaux produits et à la situation financière leur sont présentés en détail. Les faits importants et extraordinaires sont portés immédiatement à la connaissance du Conseil d'administration.

En dehors des séances, tout membre peut exiger des personnes dirigeantes (après information à la présidente) des renseignements sur la marche des affaires. De plus, avec l'autorisation de la présidente, chaque membre peut demander des informations relatives à des points concrets. Si la présidente refuse une demande de renseignement, d'audition ou d'inspection (ce qui n'est encore jamais arrivé jusqu'à maintenant), c'est le Conseil d'administration, sur demande du requérant, qui prend la décision.

La présidente du Conseil d'administration dispose d'un «Audit Team» auquel elle peut recourir pour des cas spécifiques.

4. Direction générale du Groupe (Direction générale / Direction générale élargie)

Au 31 décembre 2023

4.1 Membres de la Direction générale

Nick Hayek, de nationalité suisse, a étudié pendant deux ans à l'Université de Saint-Gall (HSG), puis il a suivi des cours au Conservatoire libre du cinéma français (CLCF) de Paris. Directeur général du Groupe depuis 2003, membre du Conseil d'administration depuis 2010, M. Hayek travaille au Swatch Group depuis 1992, d'abord comme directeur marketing de Swatch SA, puis comme directeur général de Swatch SA et enfin, comme délégué du Conseil d'administration de Swatch SA. Il a fondé au milieu des années 80 sa propre société de production Sésame Films à Paris et a travaillé en Suisse et à l'étranger. Il a collaboré à différentes productions de films (par ex. des séries documentaires pour la Télévision suisse) et de courts métrages (par ex. 1er prix du Festival du film de Thessalonique, sélection officielle pour le Festival du Film de Cannes, etc.). En tant que producteur et régisseur, il a tourné deux longs métrages «Das Land von Wilhelm Tell» et «Family Express», avec Peter Fonda. Ce film lui a valu le Prix de la meilleure comédie suisse au Charlie Chaplin Comedy Film Festival de Vevey. Toutes ces activités l'ont amené, dès le début des années 90, à intervenir comme consultant dans différents projets pour Swatch et à assurer la responsabilité de plusieurs expositions Swatch dont, par exemple, celle de Lingotto à Turin. M. Hayek est membre du Conseil d'administration du CSEM (Centre suisse d'électronique et de microtechnique) et membre du Conseil d'administration de Belenos Clean Power Holding SA.

Florence Ollivier-Lamarque, de nationalité française, juriste, est membre de la Direction générale du Groupe depuis 2005, après avoir été appelée à la Direction générale élargie du Groupe en 1992. Mme Ollivier-Lamarque est entrée dans le Groupe en 1988, à l'occasion de la reprise de l'ancienne Société Inthor, Paris, qui distribuait différentes marques du Groupe sur le marché français. Elle occupait alors la position de responsable des marques Swatch et Tissot. En 1990, elle a pris la direction de Swatch Group France et en 2002 la direction de Swatch Group France Les Boutiques, dont elle a été responsable jusqu'à fin 2018, ainsi que de l'Italie, de l'Espagne, de la Belgique et des Pays-Bas. Mme Ollivier est responsable de la marque Flik Flak, membre du Conseil d'administration du Comité Colbert et vice-présidente de la Fédération de l'Horlogerie, Paris.

Raynald Aeschlimann, de nationalité Suisse, est titulaire d'une licence en sciences économiques et d'un M.A. de l'Université de St-Gall (HSG). Il a été nommé à la Direction générale élargie de Swatch Group en 2013, et depuis 2020, M. Aeschlimann est membre de la Direction générale de Swatch Group. M. Aeschlimann est depuis 2016 Président et CEO d'Omega SA. Auparavant, il était vice-directeur et responsable international des ventes, du retail et de la distribution de Omega SA depuis 2001. Il a rejoint Omega en 1996 en tant que Sales and Marketing Project Manager. En 2000, il a également été Brand Manager de Omega et de Blancpain en Espagne. Depuis 2010, il est responsable de la filiale du Swatch Group en Inde et depuis 2023 de la filiale en Corée du Sud. M. Aeschlimann siège par ailleurs au sein du comité de direction de la Fédération de l'industrie horlogère suisse (FH). Auparavant, il a travaillé chez Longines et chez Complementa AG à Saint-Gall de 1992 à 1996.

Pierre-André Bühler, de nationalité suisse, formation technique, membre de la Direction générale élargie du Groupe depuis 2008, membre de la Direction générale depuis 2013. M. Bühler a commencé sa carrière au sein du Groupe en 1977 comme responsable du domaine Industrialisation de Michel SA, à Granges. Par la suite, il a repris les fonctions de direction générale chez ETA (direction technique de la division Michel) et chez Nivarox (direction de la production). Avant la prise en charge complète de la direction d'ETA, M. Bühler a été le directeur général de Nivarox-FAR (Le Locle). Il est depuis septembre 2019 CEO de la société DYB, responsable des nouvelles technologies industrielles pour le Groupe et répondant de Comadur et Mecox à la Direction générale du Groupe. Il représente le Swatch Group au Comité de la Fédération de l'industrie horlogère suisse FH, et il est membre du Conseil d'administration du CSEM et du Conseil de la FLRH (Fondation en faveur d'un Laboratoire de Recherches Horlogères).

Marc Alexander Hayek, de nationalité suisse, Dr h.c. European University Montreux, maturité commerciale et formation en économie et marketing, est membre de la Direction générale depuis 2005, après avoir été appelé à la Direction générale élargie du Groupe en 2002. Il dirige Blancpain, Blancpain Habillage, Breguet, Jaquet Droz et Glashütte Original, ainsi que CHH Microtechnique et Swatch Group Amérique centrale et Amérique du Sud. Depuis le mois d'août 2017, M. Hayek est également membre, et depuis 2019 vice-président et délégué du Conseil d'administration de Belenos Clean Power Holding SA. M. Hayek est entré chez Blancpain en 2001 comme responsable marketing. Auparavant, il était entrepreneur indépendant (Restaurant Colors, Zurich) après avoir travaillé au service RP de Swatch et au marketing chez Certina.

Thierry Kenel, de nationalité suisse, docteur en économie, ingénieur diplômé en mécanique, diplôme postgrade en Management de la Technologie, membre de la Direction générale élargie du Groupe depuis 2009 et de la Direction générale depuis 2012, responsable du Corporate Finance, du Reporting, des relations avec les investisseurs et de Swatch Group Luxembourg. M. Kenel a rejoint le Swatch Group en 2003, tout d'abord en qualité de contrôleur de gestion pour le segment des systèmes électroniques, puis comme responsable des finances, de l'informatique et de l'administration de Montres Breguet SA. Avant son entrée au Swatch Group, M. Kenel travaillait à l'Université de Lausanne dans la recherche en sciences économiques et en qualité de chargé de cours; auparavant, il fut membre du Conseil d'administration et de la direction des entreprises Flumroc-Spoerry. M. Kenel représente le Swatch Group au Comité directeur d'économiesuisse, de la Convention Patronale et auprès de la FH. Au sein de la FH, il est Président de la Commission économique. M. Kenel est également privat-docent dans le domaine des finances et de la comptabilité auprès de l'Université de Lausanne, faculté HEC, de même qu'auprès de la Chambre suisse des experts-comptables et fiscaux. De plus, il est membre du Comité de liaison entre l'Université de Lausanne, faculté HEC, et l'Industrie.

Peter Steiger, de nationalité suisse, docteur en économie publique, est membre de la Direction générale élargie du Groupe depuis 2002, membre de la Direction générale depuis 2019, responsable du Corporate Controlling et de la logistique du Swatch Group, ainsi que de Swatch Group Singapour, Swatch Group Grande-Bretagne, Swatch Group Allemagne, Swatch Group Mexique et Swatch Group USA. M. Steiger a commencé son cursus au sein du Groupe en 1989 en tant que chef des finances et de l'administration du centre de profit Quartz. Il a occupé ensuite des fonctions dirigeantes dans les finances et la logistique auprès de diverses sociétés du Groupe (dont, entre autres, Swatch et Longines). Avant son entrée dans le Swatch Group, M. Steiger a travaillé pour des groupes internationaux en Suisse et à l'étranger (Shell, Philips).

François Thiébaud, de nationalité française, Institut Contrôle de Gestion, Paris, et études de droit à l'Université de Besançon, a été membre de la Direction générale élargie du Groupe depuis 1998 et est membre de la Direction générale depuis 2006. M. Thiébaud est responsable de Mido, Certina, Union Glashütte et du marché suisse. M. Thiébaud est entré au Swatch Group en 1996 en tant que Président de Tissot. Auparavant, il a travaillé comme administrateur-délégué de Juvenia et comme directeur général de Breitling pendant 13 années. M. Thiébaud représente le Swatch Group à l'AMS Association des fournisseurs d'horlogerie pour le marché suisse (Président).

4.2 Membres de la Direction générale élargie du Groupe

Matthias Breschan, de nationalité autrichienne, diplômé de l'Université économique de Vienne, membre de la Direction générale élargie du Groupe depuis 2005, responsable de Longines, Swatch Group Taiwan et Swatch Group Autriche. M. Breschan est Président de Longines depuis juillet 2020. Auparavant, il a été Président de Rado pendant neuf années et avant cela il a exercé ses activités au sein du Swatch Group durant sept ans en tant que Président de Hamilton, et durant trois ans chez Swatch Telecom (en qualité de Area Sales Manager et ensuite, comme chef de division). Entre-temps, M. Breschan était responsable de Aldi (Aldi Marché Est) en France. Avant son entrée au Swatch Group, M. Breschan a travaillé chez Texas Instruments et Alcatel Mobile Phones dans les secteurs du marketing des produits, marketing international et vente.

Sylvain Dolla, citoyen franco-suisse, titulaire d'un Master à la Toulouse Business School, membre de la Direction générale élargie depuis 2020. En tant que membre de la Direction générale élargie, il est responsable de Tissot, Swatch Group France, Swatch Group Belgique, Swatch Group Grèce et Swatch Group Pays Bas. Depuis juillet 2020, Sylvain Dolla est CEO de Tissot. M. Dolla fait partie de Swatch Group depuis 2004, où il a d'abord occupé le poste de Head of High-Tech & Access chez Swatch, puis il a occupé le poste de Head of Sales International auprès de Hamilton et, enfin, Président de Hamilton pendant neuf ans. Avant de rejoindre Swatch Group, Sylvain Dolla a travaillé dans diverses entreprises technologiques à Paris, Londres, Atlanta et Dubaï.

Daniel Everts, citoyen suisse, licencié en droit, avocat, MBA de l'INSEAD à Fontainebleau (France). Membre de la Direction générale élargie du groupe depuis 2019, responsable de Swiss Timing, Swatch Group Nordics (Suède, Norvège, Danemark, Finlande) et de Swatch Group Pologne. Daniel Everts a rejoint Swatch Group en 2010 et occupe depuis 2016 le poste de Chief Legal Officer Corporate & Industry. Il est responsable du support juridique aux sociétés du Groupe dans les domaines de la production, des systèmes électroniques et Corporate. Avant de rejoindre Swatch Group, Daniel Everts travaillait comme avocat dans des cabinets de droit des affaires actifs à l'international. Il représente le Groupe en tant que délégué auprès de la Convention patronale de l'industrie horlogère suisse (CP) et est membre du comité de l'Union patronale suisse (UPS).

GOUVERNANCE D'ENTREPRISE

Fadi Ghalayini, de nationalité libanaise, titulaire d'un Bachelor of Science (Major in Business Computer) ainsi que d'un MBA de l'université libano-américaine, membre de la Direction générale élargie depuis 2022. M. Ghalayini a rejoint Swatch Group en 2003 et il a pris de manière successive la responsabilité de Rado et Longines, puis de Blancpain pour le Moyen-Orient, l'Afrique du Nord et la Turquie. A partir de 2009, il a été Vice-Président Ventes de Tiffany Watch Co. Ltd. et a ensuite soutenu la direction de Swatch Group Inde. Depuis 2013, Fadi Ghalayini occupe le poste de Global Vice-Président Ventes chez Harry Winston. Avant de rejoindre Swatch Group, il a travaillé dans différentes grandes entreprises actives dans le secteur du luxe et de la distribution sélective.

Mireille Koenig, citoyenne suisse, licenciée en droit, avocate, LL.M. (Chinese Law) de l'Université de Hong Kong. Membre de la Direction générale élargie du Groupe depuis 2019, elle est responsable de Swatch Group Russie et Swatch Group Australie, ainsi que des intérêts juridiques pour les marques et les filiales internationales. Mireille Koenig travaille au service juridique du Groupe depuis 2009 et, depuis 2016, en tant que Chief Legal Officer Brands & Countries. Elle représente Swatch Group en tant que déléguée auprès de la commission juridique de la Fédération de l'industrie horlogère suisse (FH). Avant de rejoindre Swatch Group, Mireille Koenig a travaillé pendant plusieurs années en tant qu'avocate à Zurich dans un cabinet de droit commercial actif au niveau international et comme cadre supérieure dans une société chinoise de conseils en entreprises à Shanghai.

Lionel a Marca, de nationalité suisse, est membre de la Direction générale élargie de Swatch Group depuis 2019, responsable de Breguet et MOM Le Prélet. De formation technique, horloger-rhabilleur, issu de EHMP (Ecole Horlogerie Microtechnique) de Porrentruy, Monsieur a Marca est depuis 2004 Vice-Président de Blancpain et également, depuis 2015, Vice-Président de Harry Winston, en tant que Head of Technical and Development Management. Auparavant, il a été Head of Product chez Blancpain pendant deux ans. Il a également travaillé en tant que consultant et chef de projet auprès de Swatch Group Quality Management, ainsi qu'en tant qu'horloger de complication au sein d'ETA, de même que chez Frédéric Piguet SA. Avant de rejoindre Swatch Group, Lionel a Marca a été horloger-rhabilleur dans diverses sociétés horlogères jurassiennes.

Calogero Polizzi, de nationalité italienne et suisse, est titulaire d'un diplôme en technologie de l'information de l'Institut de technique industrielle L. Cobianchi à Verbania, en Italie. Il a rejoint Swatch Group en 1999 et est Head of Information Technology de Swatch Group depuis 2005. M. Polizzi est membre de la Direction générale de Swatch Group Services, ainsi que Président et Directeur général de Swatch Group Italie depuis 2019. Il est membre de la Direction générale élargie de Swatch Group depuis 2013. Dans le cadre de cette fonction, il est également en charge du département des technologies de l'information, de Swatch Group Italie et de Hamilton. De plus, il est responsable des aspects Software pour les montres connectées et du nouveau Swiss Operating Systems for IoT (Internet of Things). Auparavant, il a travaillé en tant que responsable des technologies de l'information de Swatch Group Italie et par la suite en tant que chef du département des technologies de l'information chez The Swatch Group Distribution SA. Entre ces deux fonctions, il a été Directeur des systèmes d'information chez Tod's S.p.A. Avant son arrivée chez Swatch Group, M. Polizzi a travaillé chez Whirlpool, où il a occupé différentes fonctions au niveau international dans le domaine des technologies de l'information.

Michel Willemin, de nationalité suisse, Docteur en sciences naturelles de l'Université de Zurich, diplômé en physique de l'Université de Neuchâtel, Ingénieur ETS en électronique et en électrotechnique, membre de la Direction générale élargie de Swatch Group depuis 2022. Dans la Direction générale élargie, M. Willemin est responsable pour EM Microelectronic-Marin, Renata et Micro Crystal. M. Willemin a rejoint Swatch Group en 2001 comme designer de circuits intégrés dans les interfaces capteurs chez EM Microelectronic-Marin SA. Depuis 2010, il occupe le poste de CEO d'Asulab et de Moebius, divisions de The Swatch Group Recherche et Développement SA. De plus, il est CEO de EM Microelectronic-Marin SA depuis 2011. Avant de rejoindre le Swatch Group, M. Willemin travaillait auprès du CSEM (Centre Suisse d'électronique et de microtechnique) en optique et design de capteurs d'images. Il est membre de l'Académie suisse des sciences techniques (SATW).

En ce qui concerne les mandats d'organisations hors du Swatch Group, les déclarations ci-dessus contiennent les informations pertinentes sur les mandats d'organisations importantes. Un aperçu complet des mandats de tiers se trouve dans le Rapport de rémunération (« Fonctions exercées auprès d'autres entreprises »).

GOUVERNANCE D'ENTREPRISE

4.3 Nombre de mandats admissibles

Selon l'art. 40 des statuts, les membres de la Direction générale ne peuvent exercer aucun mandat dans des sociétés cotées en bourse mais peuvent toutefois exercer 4 mandats dans des sociétés non cotées en bourse. Ne sont pas soumis à ces restrictions : (i) les mandats dans des entreprises contrôlées directement ou indirectement par la société ou ayant le contrôle sur la société, (ii) les mandats qu'un membre de la direction générale assume sur mandat ou sur instruction de la société ou de sociétés qu'elle contrôle, pour lesquels aucun membre de la direction générale ne peut exercer plus de 20 mandats de ce genre et, (iii) les mandats dans des associations, organisations caritatives, fondation d'utilité publique ainsi que fondations de prévoyance professionnelle, aucun membre de la direction générale ne pouvant exercer plus de 30 mandats de ce genre. Sont considérés comme mandats tout mandat au sein d'organes supérieurs de direction d'une entité juridique ayant l'obligation de s'inscrire au registre du commerce ou dans un registre similaire à l'étranger. Sont considérés comme étant un seul mandat, les mandats dans différentes entités juridiques sous contrôle commun (de droit ou de fait).

4.4 Contrats de travail

Les contrats de travail avec les membres de la Direction générale et de la Direction générale élargie du Groupe sont conclus pour une durée indéterminée et peuvent être résiliés par les deux parties avec une période de préavis de six mois. En cas de résiliation, aucune indemnité de départ n'est versée. Lors de la conclusion de nouveaux contrats, aucun bonus d'entrée (Golden Hellos) n'est payé par le Swatch Group.

En cas de départ, il n'y a aucun autre droit à des indemnités.

4.5 Changements au sein de la Direction générale resp. de la Direction générale élargie du Groupe

Monsieur Hans-Rudolf Gottier a quitté la Direction générale élargie en mars 2023. Aucun autre changement au sein de la Direction générale et de la Direction générale élargie durant la période sous revue n'est à signaler.

4.6 Contrats de management

Selon un contrat-cadre, la société Hayek Engineering SA, Zurich, a mis à disposition du personnel de management pour des activités opérationnelles, ainsi que dans les domaines immobiliers et logistiques.

5. Rémunérations, participations et prêts / Crédits

5.1 Rémunérations

Les éléments essentiels des principes de rémunération, des attributions et compétences en matière de rémunération, de la composition et de la fonction du Comité de rémunération, ainsi que des éléments spécifiques de rémunération, figurent dans un rapport de rémunération séparé. En complément, il est indiqué que l'art. 32 al. 7 des statuts précise que la rémunération peut être versée en espèces, sous forme d'actions ou de prestations en nature ou de service ; la rémunération des membres exécutifs du Conseil d'administration et des membres de la Direction générale peut également être versée sous forme d'autres titres de participation, d'options ou d'instruments ou unités similaires. Le Conseil d'administration ou, si cette compétence lui a été déléguée, le Comité de rémunération détermine les conditions d'octroi, les conditions et délais d'exercice ainsi que les éventuelles périodes de blocage et conditions de déchéance.

Le Rapport de rémunération séparé s'exprime également sur les prêts, les crédits, les prestations de prévoyance et les programmes d'actions, de sorte qu'il peut ici être renvoyé au dit rapport.

5.2 Programmes de participation

Le fonds de participation pour les cadres et les collaborateurs du Swatch Group honore certaines prestations particulières des principaux dirigeants, renforce la motivation et le sens des responsabilités dans le Groupe, accentue la fidélité à l'entreprise et la stabilité des collaborateurs dirigeants et contribue favorablement à la formation d'un capital. L'attribution des droits d'option sur actions est faite en fonction d'une évaluation de la prestation individuelle. Les droits de vote des actions détenues dans ce fonds ne peuvent pas être exercés.

Le programme d'actions est décrit dans le Rapport de rémunération.

Une vue d'ensemble des actions et options détenues par les membres du Conseil d'administration, de la Direction générale du Groupe et de la Direction générale élargie du Groupe au 31 décembre 2023 se trouve à la page 197.

5.3 Prêts, crédits

Il est pris position dans le Rapport de rémunération au sujet des prêts et crédits à des membres des organes.

5.4 Approbation par l'Assemblée générale

Selon l'art. 31 des statuts, l'Assemblée générale approuve chaque année les propositions du Conseil d'administration en relation avec les montants globaux (i) de la rémunération fixe maximale des membres du Conseil d'administration pour la période jusqu'à la prochaine Assemblée générale ordinaire, (ii) de la rémunération fixe maximale des membres de la Direction générale pour l'exercice social en cours, (iii) de la rémunération variable des membres exécutifs du Conseil d'administration pour l'exercice social écoulé et (iv) de la rémunération variable des membres de la Direction générale pour l'exercice social écoulé. Le Conseil d'administration peut néanmoins, pour autant qu'elles soient autorisées par la loi, soumettre à l'Assemblée générale des propositions différentes ou supplémentaires.

La société ou les sociétés qu'elle contrôle sont autorisées à verser pendant la durée de la ou des période(s) de rémunération déjà approuvée(s) un montant complémentaire à toute personne devenant membre ou étant promue au sein de la Direction générale après le moment de l'approbation de la rémunération correspondante, si le montant global de la rémunération déjà approuvé par l'Assemblée générale n'est pas suffisant pour couvrir sa rémunération. Le montant complémentaire ne peut dépasser 40% du dernier montant global respectif approuvé de la rémunération de la Direction générale.

Si l'Assemblée générale n'approuve pas une proposition du Conseil d'administration, le Conseil d'administration détermine, en prenant en compte tous les facteurs pertinents, le montant (maximal) global ou les montants (maximaux) partiels respectifs. Le Conseil d'administration soumet le(s) montant(s) ainsi déterminé(s) à l'approbation de la même Assemblée générale, d'une Assemblée générale extraordinaire prochaine ou l'Assemblée générale ordinaire suivante.

La société et les sociétés qu'elle contrôle peuvent verser des rémunérations avant l'approbation de l'Assemblée générale, sous réserve d'une approbation ultérieure par l'Assemblée générale.

6. Droits de participation des actionnaires

6.1 Limitation des droits de vote et de représentation

Lors de l'exercice du droit de vote, aucun actionnaire ne peut, en cumulant ses actions et celles qu'il représente, rassembler directement ou indirectement plus de 5% de l'entier du capital-actions. Cette limitation ne s'applique pas pour les actions qui sont exemptes de cette interdiction de souscription (cf. point 2.6 ci-dessus). En outre, cette limitation ne s'applique pas non plus à l'exercice du droit de vote par le représentant indépendant.

De plus, le Conseil d'administration est autorisé, selon l'article 16 al. 4 des statuts, de déroger, dans des cas particuliers, aux restrictions mentionnées ci-dessus. Dans l'exercice sous revue, aucune exception n'a été ni demandée ni accordée. Une modification des limitations du droit de représentation est seulement possible par une modification des dispositions statutaires. Dans ce cas, une décision de l'assemblée générale prise à la majorité relative est nécessaire.

Les actionnaires qui ne peuvent pas participer personnellement à l'Assemblée générale ont la possibilité de se faire représenter par leur représentant légal, par un autre actionnaire ayant le droit de vote ou par le représentant indépendant.

6.2 Quorums statutaires

En plus des règles spéciales de quorum mentionnées à l'art. 704 CO, les statuts prévoient ces mêmes règles de quorum (deux tiers des voix représentées et la majorité absolue de la valeur des actions) également pour la révocation des membres du Conseil d'administration.

6.3 Convocation de l'assemblée générale

La convocation à l'assemblée générale se déroule conformément aux art. 13 et 14 des statuts. Les actionnaires qui représentent ensemble au moins 10% du capital-actions peuvent demander, en tout temps, la convocation d'une assemblée générale extraordinaire. Une telle assemblée générale extraordinaire doit avoir lieu dans les 40 jours qui suivent la réception d'une telle requête.

6.4 Inscriptions à l'ordre du jour

Les actionnaires qui représentent des actions totalisant un million de francs suisses en valeur nominale, peuvent requérir, par écrit, l'inscription d'un objet à l'ordre du jour en indiquant leurs propositions (voir art. 14 al. 3 des statuts).

6.5 Inscriptions au registre des actions

Le registre des actions est en principe bloqué pour toute nouvelle inscription 20 jours avant chaque assemblée générale.

7. Prises de contrôle et mesures de défense

7.1 Obligation de présenter une offre d'achat

L'article 10 des statuts prévoit qu'un actionnaire qui acquiert soit directement, soit indirectement, soit en accord avec des tiers, des titres dont le nombre, s'ils sont ajoutés à ceux qu'il détient déjà, dépasse le seuil de 49% des droits de vote, qu'il soit habilité à en faire usage ou non, doit présenter une offre d'achat portant sur tous les titres cotés de cette société (art. 10 des statuts en relation avec l'art. 135 LIMF).

7.2 Clauses relatives aux prises de contrôle

Il n'y a aucun accord prévu avec les membres du Conseil d'administration, de la Direction générale du Groupe ou d'autres collaborateurs cadres pour le cas d'une modification de la structure des actionnaires.

8. Organe de révision

8.1 Durée du mandat de révision et durée de la fonction du réviseur responsable

PricewaterhouseCoopers SA assume depuis 1992 la fonction de réviseur du Groupe. Auparavant, les organisations antérieures fonctionnaient déjà comme organes de révision pour le Groupe et pour un grand nombre de ses sociétés.

M. Thomas Brüderlin, Engagement Partner, est responsable de l'audit du Groupe et des audits de la révision des comptes consolidés du Groupe depuis l'année comptable 2018.

8.2 Honoraires de révision et autres honoraires

Les honoraires des sociétés de révision suivants ont été imputés aux comptes annuels 2023 :

(mio CHF)	Honoraire de révision	Consultance pour impôts et taxes	Autres prestations	Total
PricewaterhouseCoopers	4.6	1.7	0.2	6.5
Autres sociétés de révision	0.6	0.8	0.3	1.7
Total 2023	5.2	2.5	0.5	8.2
Total 2022	5.1	2.1	0.6	7.8

Les honoraires de révision concernent les contrôles des comptes annuels statutaires des sociétés du Groupe selon les normes locales ainsi que les comptes internes selon Swiss GAAP RPC. La position *Impôts et taxes* comprend les honoraires de conseil dans les domaines des impôts directs et indirects, des prix de transfert, des droits de douane, de la technologie fiscale et du reporting. Les *Autres prestations* comprennent tous les autres honoraires des sociétés de révision, comme par exemple le soutien informatique, la gestion des risques, les prestations comptables et autres.

8.3 Instruments de surveillance et de contrôle relatifs à l'organe de révision

Les derniers contrôles et supervisions relatifs à l'appréciation de la révision externe sont du ressort du Comité d'audit, respectivement du Conseil d'administration dans son entier (voir aussi les charges et fonctions décrites sous point 3.5). D'entente avec la Direction générale du Groupe, le Comité d'audit évalue les prestations accomplies par les réviseurs et formule une recommandation au Conseil d'administration sur la nomination du réviseur externe indépendant par l'Assemblée générale. Deux fois par année en principe, le Comité d'audit rencontre les réviseurs. Ces derniers préparent un rapport destiné au Comité d'audit comprenant les constatations de la révision, des états financiers et du contrôle interne. Conjointement avec l'organe de révision, les points importants pour l'audit pour la période suivante sont établis, et les risques majeurs identifiés par les réviseurs sont discutés. Une fois par année, en collaboration avec la Direction générale du Groupe, l'indépendance des auditeurs fait l'objet d'une évaluation. A cet effet, les coûts pour les travaux de révisions dans le monde entier sont présentés, les variations face aux coûts budgétés sont analysées et discutées et un budget est établi pour la période de révision suivante. L'octroi des mandats aux auditeurs fait l'objet d'une procédure d'approbation.

9. Politique d'information

Le Swatch Group prévoit d'informer sur la marche des affaires du Groupe aux périodes suivantes :

- 23 janvier 2024 Publication des Chiffres-clés 2023
- 21 mars 2024 Publication du Rapport de gestion 2023 et du Rapport de développement durable 2023 / Conférence de presse
- 08 mai 2024 Assemblée générale
- 31 juillet 2024 Publication des chiffres du 1er semestre 2024

La liste peut être modifiée en cours d'année, si des dates sont adaptées ou ajoutées. Les informations sont toujours communiquées aux médias suisses et internationaux de même qu'elles sont publiées dans les publications de banques internationales importantes.

Ces informations peuvent également être consultées sur le site internet du Swatch Group, www.swatchgroup.com, en particulier sous la rubrique «Espace Investisseurs». Le rapport de gestion peut aussi être consulté et téléchargé sur le lien «<https://www.swatchgroup.com/fr/espace-investisseurs/rapport-de-gestion>». De plus, la page d'accueil de «swatchgroup.com» offre la possibilité de s'abonner au service d'information «push and pull», afin d'obtenir les communications financières ad hoc.

Un formulaire de contact est disponible pour toutes demandes (www.swatchgroup.com/contact). Les demandes peuvent également être adressées par courrier (The Swatch Group SA, Fbg du Lac 6, CH-2501 Biemme), par fax au +41 32 343 69 11 ou par téléphone au +41 32 343 68 11.

10. Périodes de blocage du négoce

Dès l'établissement des premières prévisions relatives à la préparation de la clôture aux comptes annuels et semestriels de Swatch Group et jusqu'à leur publication, les membres du Conseil d'administration, de la Direction générale du Groupe et de la Direction générale élargie du Groupe, ainsi que les personnes qui effectuent des travaux de clôture ou qui ont connaissance des chiffres de la clôture, ne sont pas autorisés à effectuer des transactions sur les actions du Swatch Group et les dérivés y relatifs. Les transactions de personnes proches des personnes susmentionnées sont également concernées par les périodes de blocage du négoce. Les personnes concernées sont informées personnellement et/ou par écrit du début, de l'étendue et de la fin de la période de blocage du négoce.

Au cours de la période sous revue, le négoce a été bloqué trois fois au total. Ceci pour la clôture annuelle 2022 (du vendredi 16 décembre 2022 après la clôture du négoce jusqu'à et y compris la publication des comptes ; la publication a eu lieu le 24 janvier 2023), pour la clôture semestrielle 2023 (du vendredi 16 juin 2023 après la clôture du négoce jusqu'à et y compris la publication des comptes ; la publication a eu lieu le 13 juillet 2023) et pour la clôture annuelle 2023 (du vendredi 15 décembre 2023 après la clôture du négoce jusqu'à et y compris la publication des comptes ; la publication a eu lieu le 23 janvier 2024). Aucune dérogation à ces périodes de blocage du négoce n'a été accordée au cours de la période sous revue.

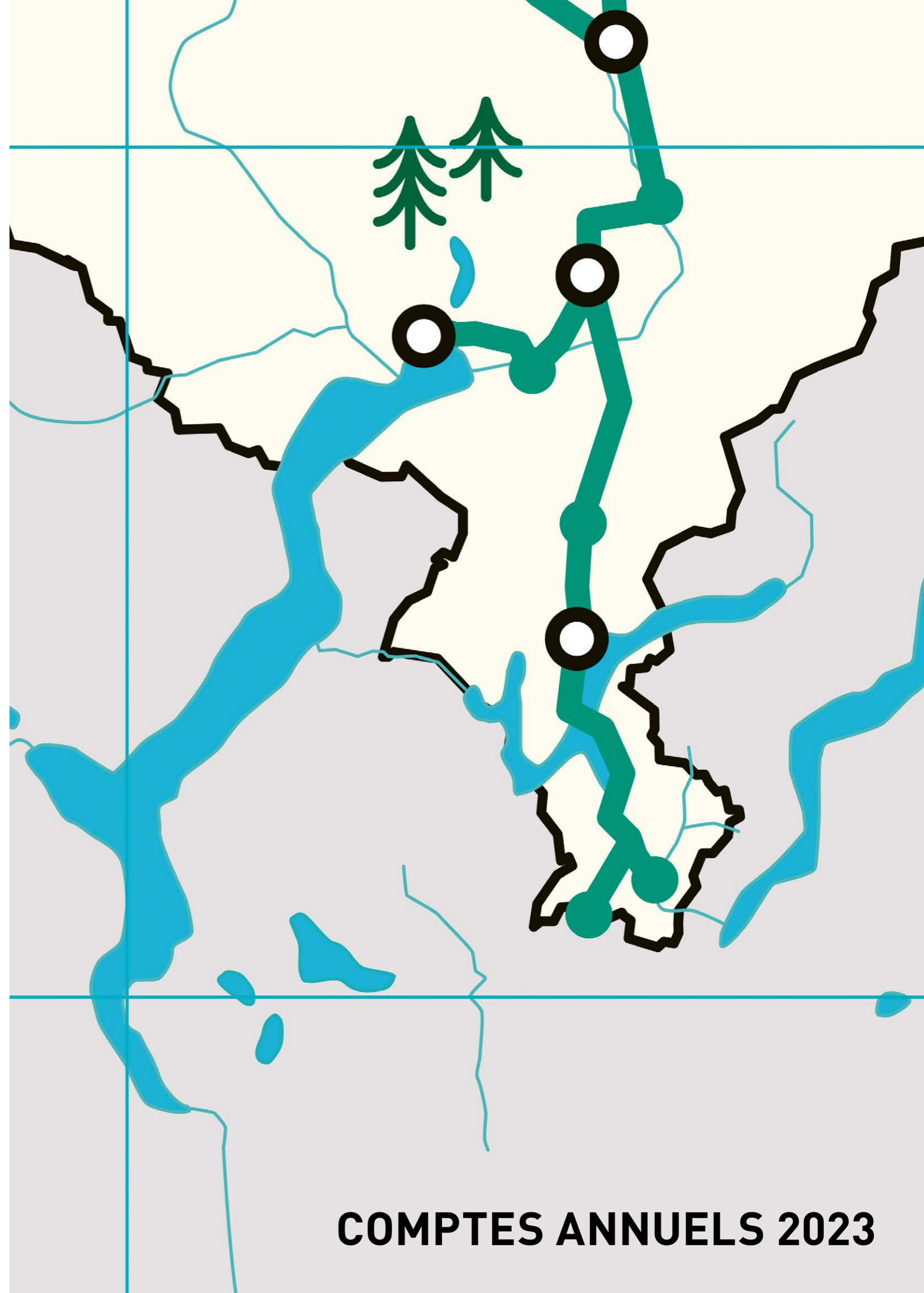

COMPTES ANNUELS 2023

COMPTES ANNUELS CONSOLIDÉS**Analyse financière****Compte de résultat consolidé****Bilan consolidé****Tableau des flux de trésorerie consolidés****Évolution des capitaux propres consolidés****Annexe aux comptes consolidés****Informations générales**

1. Informations générales
2. Principes d'établissement des comptes
3. Événements postérieurs à la date de clôture

Positions opérationnelles importantes

4. Informations sectorielles
5. Produits et créances sur ventes et prestations de services
6. Charges
7. Stocks
8. Immobilisations corporelles
9. Immobilisations incorporelles
10. Provisions

Personnel

11. Charges de personnel
12. Engagements de prévoyance
13. Plan d'intéressement du personnel

Capital et trésorerie

14. Capital-actions et réserves
15. Résultat par action
16. Dividendes versés et proposés
17. Gestion des risques financiers
18. Résultat financier net
19. Liquidités et équivalents de liquidités
20. Placements financiers, titres et instruments financiers dérivés
21. Dettes financières et instruments financiers dérivés

Notes au bilan consolidé

22. Autres actifs courants
23. Actifs de régularisation
24. Autres passifs
25. Passifs de régularisation
26. Autres actifs non courants

Autres informations

27. Impôts sur le bénéfice
28. Engagements et engagements conditionnels
29. Transactions avec des parties liées

Consolidation et structure du Groupe

30. Consolidation
31. Regroupements d'entreprises
32. Participations dans des entreprises associées et joint ventures
33. Goodwill acquis
34. Sociétés de Swatch Group

COMPTES ANNUELS DE THE SWATCH GROUP SA**TITRES THE SWATCH GROUP SA****132****133****137****138****140****141****142****142**

142

142

143

144

144

145

146

147

147

149

151

152

152

152

154

155

155

156

156

157

158

158

158

159

160

160

160

160

160

161

162

162

164

165

166

166

167

167

168

169

178**192****1. Chiffres-clés du Groupe**

(mio CHF)	2023	2022	Evolution en %		
			à taux de change constants	effet de change	Total
Chiffre d'affaires net	7 888	7 499	12.6%	-7.4%	5.2%
Résultat opérationnel	1 191	1 158			2.8%
- En % du chiffre d'affaires net	15.1%	15.4%			
Résultat net	890	823			8.1%
- En % du chiffre d'affaires net	11.3%	11.0%			
Capitaux propres	12 258	12 051			1.7%
- En % du total du bilan	86.1%	86.7%			
Dividende en CHF 1)	2023	2022			
- Par action au porteur	6.50	6.00			
- Par action nominative	1.30	1.20			

1) Pour l'exercice sous revue: Proposition du conseil d'administration

Avec ses 17 marques, Swatch Group est présent dans tous les segments et est une entreprise entièrement verticalisée, de la production à la distribution. Grâce à son propre réseau de retail, y compris l'e-commerce, ainsi que son propre service à la clientèle, Swatch Group est parfaitement positionné au niveau mondial. Le Groupe ne cesse d'investir à long terme dans la recherche et le développement de produits innovants et uniques, mais aussi dans ses quelque 150 sites de production en Suisse et dans la distribution à l'échelle mondiale. Le Groupe jouit ainsi d'une position unique au niveau de l'industrie horlogère suisse et mondiale.

2. Environnement / Exercice

Evolution du chiffre d'affaires net et du résultat opérationnel

2023 (mio CHF)	Montres & Bijoux	Systèmes électroniques	Corporate	Eliminations	Total
Chiffre d'affaires net	7 546	359	9	-26	7 888
Résultat opérationnel	1 298	27	-134	0	1 191
- En % du chiffre d'affaires net	17.2%	7.5%			15.1%
2022 (mio CHF)	Montres & Bijoux	Systèmes électroniques	Corporate	Eliminations	Total
Chiffre d'affaires net	7 145	371	9	-26	7 499
Résultat opérationnel	1 232	47	-121	0	1 158
- En % du chiffre d'affaires net	17.2%	12.7%			15.4%

À taux de change constants, le chiffre d'affaires annuel total du Groupe a été supérieur de 12.6% à celui de l'exercice précédent. Les effets de change massivement négatifs se sont élevés à CHF 554 mio, soit 7.4%, ce qui a en conséquence affecté la profitabilité. L'érosion rapide des principales devises par rapport au franc suisse n'a pas pu être compensée par des ajustements continus des prix.

En dépit d'un environnement de taux de change difficile et d'une augmentation significative et délibérée des investissements dans le marketing, le segment Montres & Bijoux (Production comprise) est parvenu à maintenir sa forte marge opérationnelle de 17.2% par rapport à l'exercice précédent.

Avec une croissance de 11.9%, les chiffres des exportations de ce segment étaient nettement supérieurs aux +7.9% publiés par la Fédération Horlogère à fin novembre 2023. Cela confirme les gains de parts de marché des marques du Groupe dans toutes les régions, grâce notamment à Swatch aussi dans le segment d'entrée de gamme. En Asie, Hong Kong SAR, Macao, la Thaïlande, l'Inde, le Japon et la Chine ont réalisé des taux de croissance à deux chiffres. L'Europe a enregistré une hausse des ventes à un chiffre, avec un boom du chiffre d'affaires en Suisse de plus de 30% de hausse. En Amérique du Nord, la forte croissance s'est poursuivie, avec les marques Omega, Tissot et Swatch enregistrant des valeurs record.

Tout au long de l'année, la demande pour la MoonSwatch, la collection iconique et non limitée d'Omega et de Swatch, est restée très élevée. Partout dans le monde, les ventes ont atteint de nouveaux sommets. Lors des ventes mensuelles des éditions Moonshine Gold, les Swatch Stores ont été littéralement pris d'assaut. Lancée en septembre, la nouvelle collaboration entre Blancpain et Swatch, avec la collection Scuba Fifty Fathoms, a également connu un énorme succès dans le monde entier. Blancpain a enregistré dans la foulée une forte augmentation du nombre de visiteurs dans ses propres magasins et ne peut actuellement pas satisfaire la forte demande pour les modèles originaux Fifty Fathoms.

La part du chiffre d'affaires réalisé dans le propre retail a augmenté, pour atteindre près de 45% du chiffre d'affaires global du segment. Le chiffre d'affaires moyen par magasin a été supérieur de 20% à celui de l'année précédente. Swatch a enregistré une croissance record de plus de 60%, suivie par Longines, Tissot et Harry Winston, avec des taux de croissance élevés à deux chiffres.

La bonne utilisation des capacités de production du Groupe a permis d'améliorer la profitabilité dans le secteur de la Production.

Malgré une érosion du chiffre d'affaires due à la faiblesse persistante des principales monnaies, USD et EUR, le segment des Systèmes Electroniques a pu maintenir son chiffre d'affaires à CHF 359 mio, pratiquement au même niveau que l'année précédente (+1.1% à taux constants, -3.2% à taux courants). La très rentable société Micro Crystal, active dans les secteurs automobile et médical, a subi un recul temporaire de son bénéfice en 2023. L'année précédente, elle avait profité d'importantes commandes de rattrapage dues à la pénurie de puces, qui ont disparu en 2023. Pour 2024, Micro Crystal s'attend à un retour à la croissance et à une rentabilité accrue.

Evolution du résultat net

(mio CHF)	2023	2022
Résultat opérationnel	1 191	1 158
Résultat financier net	-41	-62
Résultat ordinaire	1 150	1 096
Résultat hors exploitation	2	0
Résultat avant impôts sur le bénéfice	1 152	1 096
Impôts sur le bénéfice	-262	-273
Résultat net	890	823
- En % du chiffre d'affaires net	11.3%	11.0%
Résultat de base par action en CHF	2023	2022
- Actions nominatives	3.35	3.11
- Actions au porteur	16.76	15.57

Le résultat financier net s'est soldé par une perte de CHF 41 mio au cours de l'exercice sous revue (exercice précédent: perte de CHF 62 mio), principalement influencé par un résultat net de change fortement négatif. Des informations détaillées concernant le résultat financier net figurent dans la Note 18 des comptes consolidés.

La charge d'impôts sur le résultat par rapport au bénéfice avant impôts s'est élevée à 22.7%, soit CHF 262 mio au cours de l'exercice sous revue (exercice précédent: 24.9% ou CHF 273 mio). Une analyse détaillée de la charge d'impôts sur le résultat est présentée à la Note 27 des comptes consolidés.

Le résultat net s'est inscrit à CHF 890 mio, soit +8.1% par rapport à l'exercice précédent.

Le résultat de base par action s'élevait à CHF 3.35 pour les actions nominatives (exercice précédent: CHF 3.11) et à CHF 16.76 pour les actions au porteur (exercice précédent: CHF 15.57). Des informations détaillées à ce sujet figurent dans la Note 15 des comptes consolidés.

Lors de l'Assemblée générale ordinaire du 8 mai 2024, le Conseil d'administration de Swatch Group proposera un dividende en hausse de 8.3%, soit CHF 1.30 par action nominative et CHF 6.50 par action au porteur (exercice précédent: CHF 1.20 par action nominative et CHF 6.00 par action au porteur).

ANALYSE FINANCIÈRE

Evolution du bilan

(mio CHF)	2023	2022
Actifs courants	10 502	10 393
Passifs courants	1 220	1 126
Capitaux propres	12 258	12 051
– En % du total du bilan	86.1%	86.7%
Rendement des capitaux propres moyens 1)	7.3%	7.0%

1) Rapport en pourcentage entre le résultat net et la moyenne des capitaux propres (exercice précédent plus exercice sous revue divisé par deux)

Le ratio de couverture des dettes courantes par les actifs courants était de 8.6 (exercice précédent: 9.2). Ce ratio démontre une structure très saine des positions courantes du bilan.

Les capitaux propres du Groupe s'élevaient à CHF 12.3 mia à la fin de l'exercice sous revue (exercice précédent: CHF 12.1 mia). Le ratio des capitaux propres atteignait 86.1% (exercice précédent: 86.7%).

Evolution des liquidités

(mio CHF)	2023	2022
Liquidités et équivalents de liquidités au 1er janvier	2 176	1 887
Flux de trésorerie liés aux activités opérationnelles	615	724
Flux de trésorerie liés aux activités d'investissement	-768	-114
Flux de trésorerie liés aux activités de financement (incl. variations de change sur les liquidités)	-407	-321
Liquidités et équivalents de liquidités au 31 décembre	1 616	2 176

Le cash-flow opérationnel après impôt s'est élevé à CHF 615 mio pour l'exercice sous revue, en diminution de 15.1% par rapport à l'exercice précédent, principalement en raison de l'augmentation des stocks de sécurité constitués par mesure de précaution.

Tous segments confondus, Swatch Group a investi au total CHF 803 mio dans les actifs d'exploitation¹⁾ durant l'exercice sous revue (exercice précédent: CHF 399 mio).

La distribution du dividende de CHF 311 mio (exercice précédent: CHF 285 mio) était le principal élément influençant les flux de trésorerie liés aux activités de financement. Les liquidités nettes²⁾ s'élevaient à CHF 1 988 mio à la fin de l'année (exercice précédent: CHF 2 540 mio).

3. Perspectives

Le Groupe voit pour 2024 de très chances de poursuivre sa croissance en monnaies locales. La marque joaillière Harry Winston va dépasser en 2024 le milliard en chiffre d'affaires. Dans les segments d'entrée et moyen de gamme, le fort développement des marques Swatch et Tissot, mais aussi Longines, se poursuivra. Omega, en tant que chronométrier officiel des Jeux Olympiques de Paris, bénéficiera d'une couverture médiatique mondiale. L'Amérique et le Japon continuent d'offrir de grandes opportunités de croissance pour les marques du Groupe. En Chine, Swatch Group, avec ses marques fortes dans les segments d'entrée et moyen de gamme, bénéficiera d'une demande supplémentaire. L'évolution de la situation des taux de change continuera d'influencer le résultat du Groupe, en raison de sa forte base industrielle en Suisse.

1) Investissements en immobilisations corporelles, en immobilisations incorporelles et en d'autres actifs non courants conformément au tableau des flux de trésorerie

2) Liquidités et équivalents de liquidités ainsi que placements financiers, titres et instruments financiers dérivés déduction faite des dettes financières à court terme et des instruments financiers dérivés passifs

COMPTE DE RÉSULTAT CONSOLIDÉ

	Notes	2023 mio CHF	%	2022 mio CHF	%
Chiffre d'affaires net	(4, 5a)	7 888	100.0	7 499	100.0
Autres produits opérationnels	(5b)	136	1.7	244	3.2
Variation des stocks		687	8.7	538	7.2
Marchandises et matières achetées		-1 864	-23.6	-1 847	-24.6
Charges de personnel	(11)	-2 550	-32.3	-2 363	-31.5
Amortissements et dépréciations sur immobilisations corporelles	(8)	-346	-4.4	-366	-4.9
Amortissements et dépréciations sur immobilisations incorporelles	(9)	-44	-0.6	-41	-0.6
Autres charges opérationnelles	(6a)	-2 716	-34.4	-2 506	-33.4
Résultat opérationnel		1 191	15.1	1 158	15.4
Autres produits et charges financiers	(18)	-36	-0.5	-38	-0.5
Charges d'intérêts	(18)	-4	-0.0	-3	-0.0
Part au résultat d'entreprises associées et joint ventures	(18, 32)	-1	-0.0	-21	-0.3
Résultat ordinaire		1 150	14.6	1 096	14.6
Résultat hors exploitation	(5c)	2	0.0	0	0.0
Résultat avant impôts sur le bénéfice		1 152	14.6	1 096	14.6
Impôts sur le bénéfice	(27b)	-262	-3.3	-273	-3.6
Résultat net		890	11.3	823	11.0
<i>Attribuable aux actionnaires The Swatch Group SA</i>		869		807	
<i>Attribuable aux intérêts minoritaires</i>		21		16	
Résultat par action en CHF	(15)				
Actions nominatives					
Résultat de base par action		3.35		3.11	
Résultat dilué par action		3.35		3.11	
Actions au porteur					
Résultat de base par action		16.76		15.57	
Résultat dilué par action		16.75		15.56	

Les notes annexées font partie intégrante des comptes annuels consolidés.

BILAN CONSOLIDÉ

Actif	Notes	31.12.2023		31.12.2022	
		mio CHF	%	mio CHF	%
Actifs courants					
Liquidités et équivalents de liquidités	(19)	1 683	11.8	2 176	15.6
Placements financiers, titres et instruments financiers dérivés	(20)	380	2.7	372	2.7
Créances sur ventes et prestations de services	(5d)	672	4.7	663	4.8
Autres actifs courants	(22)	195	1.4	103	0.7
Stocks	(7)	7 309	51.4	6 873	49.5
Actifs de régularisation	(23)	263	1.8	206	1.5
Total des actifs courants		10 502	73.8	10 393	74.8
Actifs non courants					
Immobilisations corporelles	(8)	3 029	21.3	2 706	19.5
Immobilisations incorporelles	(9)	153	1.1	146	1.1
Participations dans des entreprises associées et joint ventures	(32)	13	0.1	19	0.1
Autres actifs non courants	(26)	84	0.6	181	1.3
Actifs d'impôts différés	(27d)	448	3.1	448	3.2
Total des actifs non courants		3 727	26.2	3 500	25.2
Total de l'actif		14 229	100.0	13 893	100.0

Les notes annexées font partie intégrante des comptes annuels consolidés.

BILAN CONSOLIDÉ

Passifs et capitaux propres	Notes	31.12.2023		31.12.2022	
		mio CHF	%	mio CHF	%
Passifs courants					
Dettes financières et instruments financiers dérivés	(21)	75	0.5	8	0.1
Fournisseurs		317	2.2	298	2.1
Autres passifs	(24)	164	1.2	193	1.4
Provisions	(10)	97	0.7	94	0.7
Passifs de régularisation	(25)	567	4.0	533	3.8
Total des passifs courants		1 220	8.6	1 126	8.1
Passifs non courants					
Dettes financières	(21)	2	0.0	2	0.0
Passifs d'impôts différés	(27d)	516	3.6	459	3.3
Engagements de prévoyance	(12)	42	0.3	43	0.3
Provisions	(10)	64	0.5	61	0.5
Passifs de régularisation	(25)	127	0.9	151	1.1
Total des passifs non courants		751	5.3	716	5.2
Total des passifs		1 971	13.9	1 842	13.3
Capitaux propres					
Capital-actions	(14a)	118		118	
Réserves de capital	(14b)	-971		-971	
Actions propres	(14d)	-114		-123	
Goodwill compensé		-1 352		-1 350	
Écarts de conversion		-900		-547	
Résultats accumulés		15 416		14 858	
Capitaux propres des actionnaires The Swatch Group SA		12 197	85.7	11 985	86.2
Intérêts minoritaires		61	0.4	66	0.5
Total des capitaux propres		12 258	86.1	12 051	86.7
Total des passifs et des capitaux propres		14 229	100.0	13 893	100.0

Les notes annexées font partie intégrante des comptes annuels consolidés.

TABLEAU DES FLUX DE TRÉSORERIE CONSOLIDÉS

(mio CHF)	Notes	2023	2022
Activités opérationnelles			
Résultat net		890	823
Part au résultat d'entreprises associées et joint ventures	(32)	1	21
Impôts sur le bénéfice	(27b)	262	273
Amortissements sur actifs non-courants	(8, 9)	390	406
Dépréciations	(8, 9)	0	1
Variation des provisions et engagements de prévoyance		16	-23
Gains/pertes sur la vente d'actifs non courants		-2	-9
Gains/pertes sur titres de placement valorisés à la juste valeur		-12	37
Charges pour le plan d'intéressement du personnel	(13)	8	9
Autres éléments non monétaires		81	30
Variation du fonds de roulement:			
- Créances sur ventes et prestations de services		-72	33
- Stocks		-698	-548
- Autres actifs courants et actifs de régularisation		-73	38
- Fournisseurs		25	-3
- Autres passifs et passifs de régularisation		26	-88
Dividendes des entreprises associées et joint ventures	(32)	1	1
Impôts sur le bénéfice payés	(27c)	-228	-277
Flux de trésorerie liés aux activités opérationnelles		615	724
Activités d'investissement			
Investissements en immobilisations corporelles		-730	-339
Désinvestissements d'immobilisations corporelles		20	5
Investissements en immobilisations incorporelles		-55	-48
Désinvestissements d'immobilisations incorporelles		1	2
Investissements en autres actifs non courants		-18	-12
Désinvestissements d'autres actifs non courants		12	10
Acquisitions de sociétés du Groupe - net de liquidités		-2	0
Investissements dans des entreprises associées et joint ventures		0	0
Investissements en placements financiers courants et titres		-439	-1 655
Désinvestissements de placements financiers courants et titres		443	1 923
Flux de trésorerie liés aux activités d'investissement		-768	-114
Activités de financement			
Dividendes versés aux actionnaires	(16)	-311	-285
Dividendes versés aux actionnaires minoritaires		-17	-15
Achat d'actions propres		0	-2
Vente d'actions propres		1	1
Variation des dettes financières non courantes		0	0
Variation des dettes financières courantes		0	1
Rachat de parts minoritaires	(31c)	0	0
Flux de trésorerie liés aux activités de financement		-327	-300
Effet net des variations de change sur les liquidités		-80	-21
Variation des liquidités et équivalents de liquidités		-560	289
Variation des liquidités et équivalents de liquidités			
- Etat au début de l'exercice		2 176	1 887
- Etat à la fin de l'exercice	(19)	1 616	2 176

Les notes annexées font partie intégrante des comptes annuels consolidés.

ÉVOLUTION DES CAPITAUX PROPRES CONSOLIDÉS

(mio CHF)	Attribuable aux actionnaires The Swatch Group SA							Intérêts minoritaires	Total des capitaux propres
	Capital-actions (Note 14a)	Réserves de capital (Note 14b)	Actions propres (Note 14d)	Goodwill compensé	Ecart de conversion	Résultats accumulés	Total		
Etat au 31 décembre 2021	118	-971	-131	-1 370	-442	14 336	11 540	65	11 605
Résultat net						807	807	16	823
Ecart de conversion des entités étrangères					-105		-105	0	-105
Variation du goodwill (Note 33)				20			20		20
Dividendes versés						-285	-285	-15	-300
Plan d'intéressement du personnel (Note 13)		0	10				10		10
Achat d'actions propres		0	-2				-2		-2
Transactions avec minoritaires							0	-0	-0
Etat au 31 décembre 2022	118	-971	-123	-1 350	-547	14 858	11 985	66	12 051
Résultat net						869	869	21	890
Ecart de conversion des entités étrangères					-353		-353	-9	-362
Variation du goodwill (Note 33)				-2			-2		-2
Dividendes versés						-311	-311	-17	-328
Plan d'intéressement du personnel (Note 13)		0	9				9		9
Achat d'actions propres							0		0
Transactions avec minoritaires							0		0
Etat au 31 décembre 2023	118	-971	-114	-1 352	-900	15 416	12 197	61	12 258

Les notes annexées font partie intégrante des comptes annuels consolidés.

ANNEXE AUX COMPTES CONSOLIDÉS INFORMATIONS GÉNÉRALES

1. Informations générales

The Swatch Group SA et ses filiales (collectivement le Groupe) est un groupe international actif dans le secteur des montres terminées et des bijoux au travers de 17 marques couvrant tous les segments de marché et de prix. A cela s'ajoute une position industrielle très forte avec un haut degré d'intégration verticale dans le secteur production de mouvements et composants horlogers de même que dans le secteur systèmes électroniques.

The Swatch Group SA est une société anonyme constituée et domiciliée en Suisse. Son siège social est situé à Neuchâtel, Faubourg de l'Hôpital 3. Son siège administratif se trouve à Bienne, Faubourg du Lac 6.

Les actions du The Swatch Group SA sont cotées en Suisse dans le Swiss Reporting Standard de la SIX Swiss Exchange, sous les numéros ISIN CH0012255144 (actions nominatives) et CH0012255151 (actions au porteur). Les actions au porteur sont intégrées dans les indices SLI, SMIM, SPI (M), SPI Extra et UBS 100 et les actions nominatives dans les indices SPI (M), SPI Extra, SPI ex SLI et UBS 100. Par ailleurs, les titres du Swatch Group sont aussi cotés à la BX Berne eXchange.

Les présents comptes consolidés ont été approuvés par le Conseil d'administration le 6 mars 2024 et seront soumis pour approbation à l'Assemblée générale ordinaire du 8 mai 2024.

2. Principes d'établissement des comptes

a. Principes comptables

Les présents comptes consolidés donnent une image fidèle du patrimoine, de la situation financière et des résultats («true and fair view») de Swatch Group. Ils ont été établis en conformité avec l'ensemble des Recommandations relatives à la présentation des comptes (Swiss GAAP RPC). La base pour l'établissement et la présentation des comptes consolidés du Groupe sont les comptes annuels individuels des sociétés du Groupe établis au 31 décembre en vertu de principes standardisés pour la présentation des comptes. Les comptes consolidés sont établis selon le principe du coût historique (à l'exception des titres de placement et instruments dérivés qui sont enregistrés à la juste valeur) et reposent sur l'hypothèse de la continuité de l'exploitation. Ils sont présentés en francs suisses (CHF). Sauf indication contraire, tous les montants sont arrondis au million le plus proche.

b. Modifications des principes comptables

Il est prévu que la nouvelle norme *RPC 28 Subventions publiques (entrée en vigueur en 2024)* n'aura pas d'impact significatif sur les états financiers consolidés.

La norme révisée *RPC 30 Comptes consolidés*, applicable à partir du 1er janvier 2024, traite principalement de la comptabilisation des acquisitions progressives de parts, du goodwill ainsi que des différences de conversion résultant de prêts internes au groupe ayant le caractère de fonds propres. La norme révisée exige l'identification et la comptabilisation séparées des actifs incorporels qui n'ont pas été comptabilisés jusqu'à présent par la société acquise, dans la mesure où ils sont pertinents pour la prise de contrôle. En outre, les différences de conversion cumulées doivent être comptabilisées dans le résultat de la période non seulement lors de la vente d'une filiale étrangère, mais aussi en cas de liquidation ou de fermeture. Les conséquences financières de la norme révisée se limiteront à la comptabilisation séparée des actifs incorporels importants pour la prise de décision d'acquisitions futures, ainsi qu'à la comptabilisation dans le compte de résultat des écarts de conversion cumulés de sociétés liquidées ou fermées.

Aucune autre modification des normes n'a été publiée.

c. Estimations et jugements

L'établissement des états financiers consolidés en conformité avec les Swiss GAAP RPC fait appel à certaines estimations et jugements quant à l'établissement des comptes. Ceux-ci influencent les actifs et passifs, les charges et les revenus ainsi que les engagements conditionnels. Ces estimations et jugements sont continuellement revus et sont fondés sur les expériences historiques et d'autres facteurs, notamment sur des anticipations d'événements futurs dont il est raisonnable d'admettre qu'ils puissent se produire au vu des circonstances. Les résultats effectifs peuvent différer de ces estimations. La Direction du Groupe examine continuellement et révise si nécessaire, les estimations et hypothèses sous-jacentes. Toute modification est comptabilisée dans la période lors de laquelle l'estimation a été révisée.

Les principales estimations, jugements et hypothèses concernent principalement les positions suivantes:

Stocks. [Note 7] Les stocks comportant un risque de marché ou ayant une rotation insuffisante sont régulièrement analysés par les sociétés du Groupe sur la base des instructions du Groupe et, si nécessaire, dépréciés à leur valeur de marché nette réalisable. Les données historiques, les besoins futurs et le cycle de vie des produits sont pris en considération.

ANNEXE AUX COMPTES CONSOLIDÉS INFORMATIONS GÉNÉRALES

Provisions. [Note 10] Les provisions pour garantie sont calculées individuellement par société sur la base de valeurs empiriques actualisées en permanence, tels que les volumes de réparation et de retour attendus. Les provisions pour les obligations de remise en état sont régulièrement adaptées aux estimations actuelles. Les provisions pour restructuration sont comptabilisées lorsqu'une décision de la Direction crée une attente fondée de la part de tiers quant à la réalisation d'une restructuration. Ces provisions sont ensuite ajustées en permanence pour refléter les estimations actuelles.

Impôts sur le bénéfice. [Note 27] Le Groupe opère dans le monde entier et est soumis à l'imposition dans 37 pays. Le Groupe respecte sans exception les lois fiscales et paye des impôts où la valeur économique est créée. Les transactions internes au Groupe sont conclues aux conditions de marché. Le Groupe publie annuellement le montant d'impôt payé ainsi que des chiffres fiscaux clés dans la déclaration par pays («Country-by-Country Reporting»). Les calculs des impôts courants et des impôts différés sont basés sur les lois fiscales en vigueur. De nouvelles circonstances, telles que la modification des taux d'imposition, des systèmes fiscaux, la possibilité de compenser les pertes reportées ou l'évaluation des effets des contrôles fiscaux en cours, peuvent avoir un effet significatif sur les obligations ou créances fiscales existantes des sociétés du Groupe. Le Groupe clarifie proactivement et systématiquement ses positions fiscales avec des experts fiscaux afin d'exclure des incertitudes fiscales et s'engage à une coopération transparente avec les autorités fiscales.

En octobre 2021, plus de 135 pays ont approuvé le projet BEPS 2.0 de l'OCDE concernant une imposition minimale globale pour les grandes entreprises. L'objectif de cette initiative est que les entreprises dont le chiffre d'affaires consolidé est supérieur à EUR 750 mio paient un impôt minimum de 15% sur leurs activités mondiales. L'entrée en vigueur est prévue à partir de 2024. Pour le Swatch Group, cela entraînera des obligations de documentation et de déclaration étendues. Le Groupe a procédé à des simulations détaillées en collaboration avec des conseillers fiscaux et estime que les nouvelles règles pourraient entraîner une charge fiscale supplémentaire à partir de 2024, tant pour les impôts courants que pour les impôts différés. Cette charge supplémentaire ne sera vraisemblablement pas matérielle. En raison de la situation législative qui n'est pas encore finalisée dans de nombreux pays, les effets concrets sur le résultat du Groupe ne peuvent pas être évalués de manière définitive. C'est pourquoi aucun ajustement des impôts différés n'a encore été effectué dans les comptes annuels 2023. Les éventuels futurs impôts supplémentaires (top-up taxes) concerneront principalement des pays du Moyen-Orient, ainsi que Macao et l'Irlande.

3. Événements postérieurs à la date de clôture

Aucun événement majeur n'est survenu après la date de clôture du bilan.

ANNEXE AUX COMPTES CONSOLIDÉS POSITIONS OPÉRATIONNELLES IMPORTANTES

4. Informations sectorielles

a. Informations concernant les secteurs opérationnels

Les segments opérationnels sont présentés en cohérence avec le reporting interne adressé à la Direction générale du Groupe. Bien que les activités du Groupe se déroulent au niveau mondial, la gestion reste orientée sur le portefeuille de produits. Ceci se reflète dans le modèle de gestion par divisions et la structure organisationnelle du Groupe, ainsi que dans ses systèmes internes d'information financière.

Les activités du Groupe sont organisées en de nombreuses unités d'affaires individuelles (centres de profit). Ces dernières sont regroupées dans les segments opérationnels suivants:

- Montres & Bijoux	Conception, production et commercialisation de montres et de bijoux
- Systèmes électroniques	Conception, production et commercialisation de composants électroniques, activités de chronométrage sportif

Le chiffre d'affaires des segments opérationnels est généré essentiellement par l'activité de manufacture et la vente de produits à des clients tiers ou aux autres segments.

Les activités regroupées sous la rubrique Corporate ne satisfont pas aux critères pour former un segment opérationnel, mais sont présentées distinctement. Elles comprennent les activités du Groupe en matière de holding, finance, recherche et développement, gestion immobilière et plusieurs autres sociétés. Les écritures d'élimination des ventes inter-segments sont incluses dans la rubrique Eliminations.

Les ventes internes au Groupe sont comptabilisées au prix du marché. Les coûts des segments sont ceux qui sont directement attribuables aux segments. Les coûts centraux relatifs à la Direction, la communication, aux ressources humaines, aux finances, à la trésorerie et aux services juridiques et fiscaux du Groupe ne sont pas affectés aux segments opérationnels mais restent dans la rubrique Corporate.

2023 (mio CHF)	Montres & Bijoux	Systèmes électroniques	Corporate	Eliminations	Total
- Tiers	7 544	340	4		7 888
- Groupe	2	19	5	-26	0
Chiffre d'affaires net	7 546	359	9	-26	7 888
Résultat opérationnel	1 298	27	-134	0	1 191
- En % du chiffre d'affaires net	17.2%	7.5%			15.1%
2022 (mio CHF)	Montres & Bijoux	Systèmes électroniques	Corporate	Eliminations	Total
- Tiers	7 141	353	5		7 499
- Groupe	4	18	4	-26	0
Chiffre d'affaires net	7 145	371	9	-26	7 499
Résultat opérationnel	1 232	47	-121	0	1 158
- En % du chiffre d'affaires net	17.2%	12.7%			15.4%

ANNEXE AUX COMPTES CONSOLIDÉS POSITIONS OPÉRATIONNELLES IMPORTANTES

b. Chiffres d'affaires net par région

(mio CHF)	2023	2022
Suisse	579	472
Europe autres	1 543	1 544
Total Europe	2 122	2 016
Chine élargie	2 630	2 370
Asie autres	1 796	1 833
Total Asie	4 426	4 203
Total Amérique	1 198	1 140
Total Océanie	106	102
Total Afrique	36	38
Total	7 888	7 499

Pour les informations géographiques, le chiffre d'affaires est rapporté selon les destinations apparaissant sur les factures.

5. Produits et créances sur ventes et prestations de services

a. Chiffres d'affaires net

Le chiffre d'affaires net est constitué du produit économique provenant de la vente de biens et de prestations de services dans le cadre de l'activité commerciale habituelle et pendant la période rapportée. Les réductions sur ventes (escomptes, rabais et autres réductions de prix) ainsi que les remises à des tiers (commissions et éventuelles taxes sur la valeur ajoutée) sont déjà prises en compte dans le chiffre d'affaires net. Tous les chiffres d'affaires internes au Groupe sont éliminés lors de la consolidation.

Les produits sont comptabilisés lorsqu'une société du Groupe a transféré à l'acheteur les risques et avantages liés aux biens et le pouvoir d'en disposer, et que la recouvrabilité de la créance associée est raisonnablement garantie. Les revenus provenant de prestations de services sont enregistrés dans la période où la prestation a été fournie. Les délimitations pour rabais accordés aux clients sont constituées dans la même période que les ventes y donnant droit selon les termes du contrat. Lors d'activités d'intermédiaire, seule la valeur de la propre prestation est enregistrée. Lorsque les opérations commerciales comportent des éléments multiples identifiables, ceux-ci sont enregistrés et évalués séparément. De telles opérations sont très rarement constatées dans le Groupe.

(mio CHF)	2023	2022
Ventes de biens	7 864	7 474
Prestations de services	24	25
Total du chiffre d'affaires net	7 888	7 499

b. Autres produits opérationnels

Durant l'exercice sous revue, les autres produits opérationnels s'élevaient à CHF 136 mio (exercice précédent: CHF 244 mio).

c. Résultat hors exploitation

Le résultat hors exploitation contenait uniquement le résultat net sur immeubles de placement.

ANNEXE AUX COMPTES CONSOLIDÉS POSITIONS OPÉRATIONNELLES IMPORTANTES

d. Créances sur ventes et prestations de services

Les créances sur ventes et prestations de services sont comptabilisées sur la base du montant initial net de la facture diminué d'une provision pour toute créance douteuse (ducroire).

Des corrections de valeur sont comptabilisées pour les créances échues depuis plus de 12 mois ou pour lesquelles un risque spécifique a été constaté. Etant donné que la plupart des clients ne font pas l'objet d'une notation spécifique, leur solvabilité est évaluée par des départements locaux de contrôle du risque de crédit, qui prennent en compte leurs actifs, leur situation financière, leur historique ainsi que d'autres facteurs.

Les corrections de valeur sur les créances douteuses sont définitivement comptabilisées si, d'un point de vue objectif, le Groupe ne sera pas en mesure d'encaisser la créance. Les corrections de valeurs sur les créances ainsi que les pertes sur débiteurs sont enregistrées dans les autres charges opérationnelles.

(mio CHF)	31.12.2023	31.12.2022
Créances sur ventes et prestations de services brutes	678	671
Ducroire	-6	-8
Total des créances sur ventes et prestations de services nettes	672	663

L'évolution de la provision pour créances sur ventes et prestations de services (ducroire) peut être résumée comme suit:

(mio CHF)	2023	2022
Solde au 1er janvier	-8	-11
Ecart de conversion	0	0
Utilisation	1	2
Dissolution	1	2
Dotation	0	-1
Solde au 31 décembre	-6	-8

6. Charges

a. Autres charges opérationnelles

(mio CHF)	2023	2022
Marketing, vente et administration	-1 204	-1 082
Sous-traitance et autres coûts directs de vente	-380	-320
Maintenance, loyers et énergie	-1 057	-988
Autres charges d'exploitation	-75	-116
Total des autres charges opérationnelles	-2 716	-2 506

b. Frais de recherche et de développement

Les frais totaux des activités de recherche et de développement s'élevaient à CHF 275 mio durant l'exercice sous revue, ce qui représentait 3.5% du chiffre d'affaires net (exercice précédent: CHF 246 mio ou 3.3%).

ANNEXE AUX COMPTES CONSOLIDÉS POSITIONS OPÉRATIONNELLES IMPORTANTES

7. Stocks

Les stocks sont évalués à leur coût d'acquisition ou de revient ou à leur valeur de marché nette si celle-ci est inférieure. Les es-comptes reçus sont considérés comme des réductions des coûts d'acquisition. Le coût de revient comprend tous les coûts de matières et de fabrication directement imputables ainsi que les frais généraux occasionnés pour le transport des stocks à leur lieu de stockage dans leur état actuel.

Les coûts d'acquisition sont déterminés selon le principe du prix moyen pondéré. Certaines sociétés de production valorisent les stocks qu'elles produisent elles-mêmes selon la méthode des coûts standards. Ceux-ci étant revus et actualisés régulièrement, cette approche tend à se rapprocher de la méthode du prix moyen pondéré. Des corrections de valeur appropriées sont enregistrées sur les stocks ayant un taux de rotation insuffisant.

(mio CHF)	31.12.2023	31.12.2022
Matières premières, matières auxiliaires et consommables	690	609
Produits en cours de fabrication	565	533
Produits semi-finis	2 117	1 863
Produits finis	3 565	3 499
Pièces destinées au service après-vente	372	369
Total des stocks	7 309	6 873

Les stocks présentant un risque d'obsolescence ont été ramenés à leur valeur de marché nette avec l'impact suivant:

(mio CHF)	2023	2022
Abattements supplémentaires	-53	-50
Extournes d'abattements	3	7
Impact net dans le compte de résultat	-50	-43

8. Immobilisations corporelles

Les immobilisations corporelles d'exploitation (immeubles de placement y compris) sont portées au bilan au coût d'acquisition ou de revient, déduction faite des amortissements économiquement nécessaires et des éventuelles dépréciations de valeur. Les coûts d'acquisition incluent le prix d'achat et les dépenses directement attribuables à la mise en service de l'élément considéré. Les investissements dans les immobilisations corporelles existantes ne sont capitalisés que si leur valeur d'usage s'en voit durablement accrue ou si leur durée de vie en est sensiblement prolongée. Les prestations propres ne sont capitalisées que si elles sont clairement identifiables, si leurs coûts peuvent être déterminés de manière fiable et si elles apportent au Groupe un avantage économique mesurable sur plusieurs années. Les coûts de maintenance et de réparations sans plus-value sont imputés directement au compte de résultat de l'exercice en cours.

Les amortissements sont calculés selon la méthode linéaire en fonction de la durée de vie économique de l'actif. Les durées d'amortissement maximales appliquées sont les suivantes:

- Terrains	aucun amortissement
- Bâtiments d'exploitation	30 ans
- Immeubles administratifs	40 ans
- Immeubles de placement	50 ans
- Installations techniques et machines	15 ans
- Autres installations et mobilier	15 ans

Les immeubles de placement comprennent principalement des bâtiments commerciaux et résidentiels loués à des tiers. La position *Acomptes et immobilisations en cours* comprend les bâtiments en construction ainsi que les acomptes non remboursables pour des terrains et des bâtiments. Le Groupe n'inscrit pas au bilan les charges d'intérêts payées durant la phase de construction.

Dépréciation d'actifs

L'actualité de la valeur des actifs non courants est vérifiée à chaque clôture du bilan. Une estimation de la valeur nette réalisable de l'actif concerné est effectuée si des indices de dépréciation durable se présentent. La valeur nette réalisable correspond à la valeur la plus élevée de la valeur nette du marché et de la valeur d'usage. Lorsque la valeur nette réalisable d'un actif ne peut être déterminée, le Groupe procède à une estimation au niveau de la plus petite unité génératrice de trésorerie à laquelle l'actif concerné appartient. Quand la valeur comptable d'un actif est supérieure à sa valeur nette réalisable, une dépréciation de valeur est constatée et comptabilisée dans le compte de résultat.

ANNEXE AUX COMPTES CONSOLIDÉS
POSITIONS OPÉRATIONNELLES IMPORTANTES

	Terrains, constructions et immeubles	Installations techniques et machines	Autres installations et mobilier	Acomptes et immob. en cours	Total
(mio CHF)					
Valeurs d'acquisition historiques au 31 décembre 2022	2 657	4 219	838	83	7 797
Ecarts de conversion	-51	-64	-54	-1	-170
Investissements	263	313	105	55	736
Désinvestissements	-9	-102	-43	0	-154
Transferts	63	-5	8	-66	0
Valeurs d'acquisition historiques au 31 décembre 2023	2 923	4 361	854	71	8 209
Amortissements cumulés au 31 décembre 2022	-1 129	-3 370	-591	-1	-5 091
Ecarts de conversion	16	48	42	0	106
Amortissements de l'année	-76	-192	-78	0	-346
Dépréciations	0	0	0	0	0
Amortissements sur désinvestissements	9	100	42	0	151
Transferts	2	0	-2	0	0
Amortissements cumulés au 31 décembre 2023	-1 178	-3 414	-587	-1	-5 180
Valeurs nettes au bilan					
Etat au 31 décembre 2022	1 528	849	247	82	2 706
Etat au 31 décembre 2023	1 745	947	267	70	3 029
dont immeubles de placement au 31.12.2023	527				
dont terrains non bâtis au 31.12.2023	29				

	Terrains, constructions et immeubles	Installations techniques et machines	Autres installations et mobilier	Acomptes et immob. en cours	Total
(mio CHF)					
Valeurs d'acquisition historiques au 31 décembre 2021	2 666	4 150	824	56	7 696
Ecarts de conversion	-26	-24	-25	-1	-76
Investissements	23	203	80	34	340
Désinvestissements	-15	-101	-47	0	-163
Transferts	9	-9	6	-6	0
Valeurs d'acquisition historiques au 31 décembre 2022	2 657	4 219	838	83	7 797
Amortissements cumulés au 31 décembre 2021	-1 068	-3 275	-582	0	-4 925
Ecarts de conversion	8	19	19	0	46
Amortissements de l'année	-76	-212	-77	0	-365
Dépréciations	0	0	0	-1	-1
Amortissements sur désinvestissements	10	98	46	0	154
Transferts	-3	0	3	0	0
Amortissements cumulés au 31 décembre 2022	-1 129	-3 370	-591	-1	-5 091
Valeurs nettes au bilan					
Etat au 31 décembre 2021	1 598	875	242	56	2 771
Etat au 31 décembre 2022	1 528	849	247	82	2 706
dont immeubles de placement au 31.12.2022	421				
dont terrains non bâtis au 31.12.2022	31				

ANNEXE AUX COMPTES CONSOLIDÉS
POSITIONS OPÉRATIONNELLES IMPORTANTES

9. Immobilisations incorporelles

Frais de développement activés

Les frais de recherche sont comptabilisés en charge lorsque ceux-ci sont encourus. Les frais de développement sont activés s'ils peuvent être reconnus comme immobilisations incorporelles capables de générer des avantages économiques futurs et si les coûts de ces actifs peuvent être évalués de manière fiable. Les autres frais de développement sont comptabilisés en charge dès que encourus. Dès la production commerciale du produit, les frais de développement activés sont amortis linéairement sur leur durée de vie estimée (au maximum cinq ans).

Software

Cette rubrique comprend notamment les positions suivantes:

- Les licences achetées donnant droit à l'utilisation de nouvelles technologies ou de logiciels. Elles sont amorties sur leur durée de vie estimée (au maximum cinq ans).
- Les logiciels développés à l'interne. Ces coûts sont reconnus comme immobilisations incorporelles, s'il est probable que des avantages économiques futurs soient générés. Les coûts comprennent les charges de personnel interne de développement des logiciels et la part directe des frais généraux connexes. Les coûts capitalisés au bilan sont amortis linéairement sur la durée de vie économique (au maximum cinq ans).

Autres immobilisations incorporelles

Cette rubrique comprend notamment les positions suivantes:

- Les pas-de-porte (Key Money) pour l'exploitation de points de vente implantés dans des endroits stratégiques. Lorsqu'il existe un marché pour ceux-ci, ils sont comptabilisés au titre des immobilisations incorporelles et amortis linéairement sur la durée d'utilité des locaux, tout au plus sur 20 ans. En revanche, les pas-de-porte non récupérables ou dont une éventuelle récupération dépend de certaines conditions sont considérés comme des loyers payés d'avance et figurent dans la rubrique Autres actifs non courants (voir Note 26).
- Les brevets et des droits d'utilisation
- Les projets de développement et de software pas encore terminés. Ceux-ci sont transférés dans leurs catégories respectives après la clôture des projets.

Goodwill

Les goodwill résultant d'acquisitions sont imputés en déduction des capitaux propres au moment de l'achat. Les effets d'une inscription à l'actif et d'un amortissement théorique du goodwill sont présentés dans la Note 33.

Dépréciation d'actifs

Les principes de comptabilisation d'une correction de valeur sur des actifs non courants sont décrits dans la Note 8.

ANNEXE AUX COMPTES CONSOLIDÉS
POSITIONS OPÉRATIONNELLES IMPORTANTES

	Frais de développement activés	Software	Autres immobilisations incorporelles	Total
(mio CHF)				
Valeurs d'acquisition historiques au 31 décembre 2022	243	236	126	605
Ecart de conversion	0	-4	-3	-7
Investissements	16	15	24	55
Désinvestissements	-6	-9	-6	-21
Transferts	34	8	-42	0
Valeurs d'acquisition historiques au 31 décembre 2023	287	246	99	632
Amortissements cumulés au 31 décembre 2022	-208	-204	-47	-459
Ecart de conversion	0	3	2	5
Amortissements de l'année	-23	-16	-5	-44
Dépréciations	0	0	0	0
Amortissements sur désinvestissements	5	8	6	19
Transferts	0	0	0	0
Amortissements cumulés au 31 décembre 2023	-226	-209	-44	-479
Valeurs nettes au bilan				
Etat au 31 décembre 2022	35	32	79	146
Etat au 31 décembre 2023	61	37	55	153

	Frais de développement activés	Software	Autres immobilisations incorporelles	Total
(mio CHF)				
Valeurs d'acquisition historiques au 31 décembre 2021	228	224	121	573
Ecart de conversion	0	-2	-2	-4
Investissements	2	14	32	48
Désinvestissements	-4	-5	-3	-12
Transferts	17	5	-22	0
Valeurs d'acquisition historiques au 31 décembre 2022	243	236	126	605
Amortissements cumulés au 31 décembre 2021	-189	-195	-45	-429
Ecart de conversion	0	2	2	4
Amortissements de l'année	-19	-16	-6	-41
Dépréciations	0	0	0	0
Amortissements sur désinvestissements	0	5	2	7
Transferts	0	0	0	0
Amortissements cumulés au 31 décembre 2022	-208	-204	-47	-459
Valeurs nettes au bilan				
Etat au 31 décembre 2021	39	29	76	144
Etat au 31 décembre 2022	35	32	79	146

ANNEXE AUX COMPTES CONSOLIDÉS
POSITIONS OPÉRATIONNELLES IMPORTANTES

10. Provisions

Des provisions sont constituées:

- si le Groupe a des obligations actuelles juridiques ou implicites découlant d'événements passés;
- si une sortie de fonds devient probable pour couvrir ces obligations; et
- si le montant de l'obligation peut être estimé de manière fiable.

Lorsque le Groupe s'attend au remboursement de tout ou partie de la provision, par exemple en raison d'un contrat d'assurance, le remboursement est comptabilisé comme une créance distincte, si et seulement si le Groupe a la quasi-certitude de le recevoir. La charge liée à la provision est présentée dans le compte de résultat, diminuée du montant comptabilisé au titre d'un remboursement. L'impact de l'actualisation des provisions non courantes n'est pas comptabilisé car cet effet est estimé non significatif.

	Garanties	Risques juridiques	Remise en état	Autres	Total
(mio CHF)					
Etat au 31 décembre 2021	101	3	34	42	180
Ecart de conversion	-2	0	-1	0	-3
Provisions additionnelles	68	2	5	3	78
Provisions dissoutes	-15	-1	-1	-6	-23
Provisions utilisées durant l'année	-62	0	-3	-12	-77
Etat au 31 décembre 2022	90	4	34	27	155
<i>dont provisions courantes</i>	<i>60</i>	<i>3</i>	<i>6</i>	<i>25</i>	<i>94</i>
<i>dont provisions non courantes</i>	<i>30</i>	<i>1</i>	<i>28</i>	<i>2</i>	<i>61</i>
Ecart de conversion	-5	0	-3	-2	-10
Provisions additionnelles	84	2	7	14	107
Provisions dissoutes	-3	-2	-1	-1	-7
Provisions utilisées durant l'année	-70	-1	-3	-10	-84
Etat au 31 décembre 2023	96	3	34	28	161
<i>dont provisions courantes</i>	<i>66</i>	<i>2</i>	<i>6</i>	<i>23</i>	<i>97</i>
<i>dont provisions non courantes</i>	<i>30</i>	<i>1</i>	<i>28</i>	<i>5</i>	<i>64</i>

a. Garanties

Les produits qui ne fonctionnent pas à la satisfaction des clients sont réparés ou échangés par le Groupe dans le cadre d'une garantie d'une ou plusieurs années. La provision constituée en fin d'année pour les prestations de garantie attendues se base sur des valeurs empiriques concernant le volume des réparations et des retours.

b. Risques juridiques

Certaines sociétés du Groupe sont impliquées dans des litiges résultant du cours normal de leurs activités. La Direction a estimé l'issue de ces procédures judiciaires sur la base des informations disponibles actuellement et a comptabilisé des provisions adéquates. Toutefois, il existe des risques inhérents aux actions juridiques qui dépendent des comportements et opinions des tribunaux et des parties adverses qui peuvent provoquer une sortie significative de ressources économiques.

c. Remise en état

Diverses sociétés du Groupe ont des obligations contractuelles ou légales de remettre dans l'état initial des objets en leur possession lorsqu'ils seront rendus à la fin de la durée contractuelle. Les coûts de remise en état sont initialement estimés et provisionnés selon les clauses contractuelles et/ou des données historiques. Ces obligations découlent généralement de contrats de location immobilière.

d. Autres

Les autres provisions correspondent à des obligations actuelles juridiques ou implicites de nature diverses des sociétés du Groupe envers des tiers. Cette catégorie contenait également des provisions de restructuration pour CHF 16 mio (exercice précédent: CHF 17 mio).

ANNEXE AUX COMPTES CONSOLIDÉS PERSONNEL

11. Charges de personnel

(mio CHF)	2023	2022
Salaires et traitements	-2 043	-1 888
Indemnités de chômage partiel	0	1
Charges sociales	-353	-330
Plan d'intéressement du personnel (Note 13)	-8	-9
Coûts de prévoyance (Note 12)	-146	-137
Total des charges de personnel	-2 550	-2 363

L'évolution de l'effectif, exprimé en nombre de contrats, est résumée dans le tableau suivant:

(non-audit)	2023	2022
Effectif annuel moyen	32 693	31 379
Effectif total au 31 décembre	33 602	32 061
<i>Hommes</i>	<i>17 042</i>	<i>15 924</i>
<i>Femmes</i>	<i>16 560</i>	<i>16 137</i>
<i>Contrats suisses</i>	<i>17 047</i>	<i>16 244</i>
<i>Contrats non suisses</i>	<i>16 555</i>	<i>15 817</i>

12. Engagements de prévoyance

Prévoyance et autres avantages postérieurs à l'emploi

Les sociétés du Groupe disposent de divers plans de prévoyance conformes aux prescriptions légales dans les pays correspondants. Leurs conséquences économiques effectives pour le Groupe sont déterminées à la date de clôture du bilan. Les engagements économiques sont inscrits au passif dès qu'ils remplissent les conditions pour la constitution d'un engagement. Tout avantage économique pour lequel il est permis et prévu de réduire les contributions futures du Groupe est inscrit à l'actif. Les réserves de cotisations d'employeur librement disponibles sont elles aussi portées au bilan.

Les collaborateurs des sociétés suisses du Groupe sont assurés auprès de la «Caisse de pensions Swatch Group», une institution de prévoyance juridiquement indépendante, financée par les contributions de l'employeur et des employés. La détermination d'une éventuelle surcouverture ou sous-couverture s'effectue sur la base des comptes annuels provisoires de la caisse de pension établis en vertu de la norme Swiss GAAP RPC 26. Les charges de la prévoyance du personnel du Groupe englobent les cotisations patronales ainsi que d'éventuelles conséquences économiques de la surcouverture ou sous-couverture et de la variation de la réserve de contributions de l'employeur, délimitées sur la période.

Certaines sociétés étrangères disposent d'institutions de prévoyance entièrement financées. Leur traitement comptable est identique à celui du plan de prévoyance suisse, les montants versés étant, en principe, comptabilisés en tant que charges. Quelques pays connaissent en outre des plans de prévoyance sans actifs propres, où les provisions nécessaires sont directement comptabilisées au bilan, et leurs variations dans le compte de résultat.

Autres avantages postérieurs à l'emploi

Un nombre restreint de sociétés du Groupe accordent des prestations de maladie à leurs employés retraités. Le droit à ces prestations est généralement soumis à la condition que l'employé reste en poste jusqu'à l'âge de la retraite et qu'il effectue une période minimum de service. Les coûts attendus de ces prestations sont répartis sur la durée de service.

Indemnités de fin de contrat

Des indemnités de fin de contrat (dans le cadre usuel de la législation sur le travail) sont dues lorsqu'un contrat de travail est résilié avant la date normale de départ à la retraite, ou lorsqu'un employé opte pour un départ volontaire en contrepartie de ces indemnités. Le Groupe comptabilise ces indemnités dès qu'il s'est visiblement engagé soit à résilier le contrat de travail des employés concernés sur la base d'un plan formalisé et détaillé sans possibilité de rétractation, soit à accorder des indemnités consécutivement à une offre destinée à un départ volontaire. Les prestations dont le paiement échoit plus de 12 mois après la date de clôture du bilan sont actualisées. Le Groupe ne verse pas d'indemnités de départ.

ANNEXE AUX COMPTES CONSOLIDÉS PERSONNEL

a. Avantage / engagement économique et coûts de prévoyance

2023	Excédent / découvert	Part économique du Groupe 1)	Variation à l'année précédente		Cotisations délimités sur la période	Total coûts de prévoyance
(mio CHF)			sans effet sur le résultat 2)	effet sur le résultat		
Fonds / institutions de prévoyance patronaux	370	0	0	0	11	11
Plans de prévoyance sans excédent / découvert	0	0	0	0	-6	-6
Plans de prévoyance avec excédent	3	0	0	0	-2	-2
Plans de prévoyance avec découvert	-273	-1	0	0	-144	-144
Plans de prévoyance sans propre fortune	0	-41	6	-5	0	-5
Total	100	-42	6	-5	-141	-146

2022	Excédent / découvert	Part économique du Groupe 1)	Variation à l'année précédente		Cotisations délimités sur la période	Total coûts de prévoyance
(mio CHF)			sans effet sur le résultat 2)	effet sur le résultat		
Fonds / institutions de prévoyance patronaux	373	0	0	0	10	10
Plans de prévoyance sans excédent / découvert	0	0	0	0	-5	-5
Plans de prévoyance avec excédent	3	0	0	0	-5	-5
Plans de prévoyance avec découvert	-299	-1	0	0	-131	-131
Plans de prévoyance sans propre fortune	0	-42	5	-6	0	-6
Total	77	-43	5	-6	-131	-137

1) Les engagements de prévoyance inscrits au bilan concernent exclusivement des plans de filiales étrangères. Le calcul des engagements se base soit sur des expertises actuarielles externes selon des normes locales ou internationales, soit sur des prescriptions légales locales.

2) Les montants sans effet sur le résultat se rapportent aux écarts de conversion et versements.

b. Résumé des coûts de prévoyance

(mio CHF)	2023			2022		
	Suisse	Etranger	Total	Suisse	Etranger	Total
Cotisations aux plans de prévoyance	-129	-12	-141	-121	-10	-131
Total cotisations	-129	-12	-141	-121	-10	-131
Variation des avantages économiques provenant d'excédents	0	0	0	0	0	0
Variation des engagements économiques provenant de découverts	0	-5	-5	0	-6	-6
Total des variations des effets économiques provenant d'excédents / découverts	0	-5	-5	0	-6	-6
Total coûts de prévoyance	-129	-17	-146	-121	-16	-137

c. Détention d'actions par les institutions de prévoyance

Nombre d'actions de The Swatch Group SA	31.12.2023	31.12.2022
Actions nominatives	3 226 300	3 258 600
Actions au porteur	0	775

d. Réserve de cotisations de l'employeur

A la fin de l'exercice sous revue, comme à la fin du précédent, le Groupe ne possédait pas de réserve de contribution de l'employeur.

ANNEXE AUX COMPTES CONSOLIDÉS PERSONNEL

13. Plan d'intéressement du personnel

Le Groupe opère un plan d'intéressement du personnel fondé sur des actions. Selon les termes de ce plan, des options pour l'achat d'actions nominatives sont attribuées à des cadres et employés qui se sont distingués tout au long de l'exercice par leur fort engagement au sein de l'entreprise ou par des performances au-dessus de la moyenne. Un tiers des options octroyées peuvent être exercées immédiatement, un tiers au bout de 12 mois et le dernier tiers au bout de 24 mois. Les options ne peuvent être exercées que si l'employé concerné est toujours employé de l'entreprise à la date d'exercice. Les options sont non transférables et exerçables uniquement par l'employé. Le collaborateur peut soumettre les options exercées à une période de blocage de 5 ou 10 ans. Le Groupe n'a aucune obligation, légale ou autre, de racheter ou régler les options en espèces.

La juste valeur des services rendus par les employés en contrepartie de l'attribution des options est comptabilisée comme une charge. Le montant total à prendre en compte durant le délai de blocage des droits est déterminé par référence à la juste valeur des options attribuées (valeur du jour à la date d'attribution, respectivement du dernier jour de bourse avant l'attribution). A chaque date d'établissement du bilan, l'entité révisé son calcul du nombre d'options pouvant être exercées. L'impact de la révision du calcul qui avait été faite lors de l'attribution est comptabilisé, le cas échéant, dans le compte de résultat, avec en contrepartie un ajustement correspondant des capitaux propres.

Des actions propres ont été attribuées à ce plan. Aucune émission d'actions nouvelles n'est intervenue en vertu de ce plan. Les encaissements reçus, sont comptabilisés dans les capitaux propres lorsque les options sont exercées.

L'effet dilutif des options ouvertes est pris en compte dans le calcul du résultat par action nominative (voir Note 15b).

Etat des actions nominatives du plan d'intéressement du personnel	2023	2022
Etat au 1er janvier	2 153 150	2 342 932
Actions exercées	-179 811	-189 782
Etat au 31 décembre	1 973 339	2 153 150

Options en circulation	2023	2022
Options en circulation au 1er janvier	178 512	184 154
Attribuées	181 445	185 750
Caduques ou périmées	-2 087	-1 610
Exercées	-179 811	-189 782
Options en circulation au 31 décembre	178 059	178 512

Dates d'échéance des options en circulation	31.12.2023	31.12.2022
2023		118 320
2024	117 606	60 192
2025	60 453	
Total	178 059	178 512

La charge salariale comptabilisée durant l'exercice sous revue s'élevait à CHF 8 mio (exercice précédent: CHF 9 mio).

Evaluation des options	2023		2022	
	Partie exerçable à 1 an	Partie exerçable à 2 ans	Partie exerçable à 1 an	Partie exerçable à 2 ans
Date d'attribution	31.05.2023	31.05.2023	31.05.2022	31.05.2022
Date d'échéance	31.05.2024	31.05.2025	31.05.2023	31.05.2024
Cours de l'action à la date d'attribution	CHF 51.10	CHF 51.10	46.60	46.60
Prix d'exercice	CHF 4.00	CHF 4.00	4.00	4.00
Valeur du jour à la date d'attribution	CHF 47.10	CHF 47.10	42.60	42.60

ANNEXE AUX COMPTES CONSOLIDÉS CAPITAL ET TRÉSORERIE

14. Capital-actions et réserves

Les actions de The Swatch Group SA sont comptabilisées dans les capitaux propres. Les coûts additionnels directement imputables à l'émission d'actions ou d'options nouvelles sont déduits des capitaux propres, net d'impôt. Le capital-actions se compose d'actions nominatives d'une valeur nominale de CHF 0.45 et d'actions au porteur d'une valeur nominale de CHF 2.25. Chaque action donne droit à une voix. Les deux catégories de titres présentent chacune un droit au dividende de valeur égale, en rapport à leur valeur nominale.

Les actions propres, issues de rachats d'actions, sont déduits des capitaux propres au prix d'acquisition historique. L'achat, la vente, l'émission ou l'annulation d'actions propres ne donnent pas lieu à un enregistrement dans le compte de résultat. Par contre, en cas de revente ultérieure, une plus ou moins-value est saisie en tant qu'accroissement ou diminution des réserves de capital.

a. Capital-actions

Au cours des derniers trois exercices, le capital-actions de The Swatch Group SA a évolué comme suit:

Date du bilan	Actions nominatives à CHF 0.45	Actions au porteur à CHF 2.25	Capital-actions en CHF
31.12.2021	116 919 500	28 936 000	117 719 775.00
31.12.2022	116 919 500	28 936 000	117 719 775.00
31.12.2023	116 919 500	28 936 000	117 719 775.00

A la fin de l'exercice sous revue et de l'exercice précédent, il n'y avait ni capital autorisé, ni capital conditionnel. Toutes les actions émises sont intégralement libérées. Il n'y a pas bon de jouissance ou de participation. Conformément aux statuts du Groupe, le Conseil d'administration refusera toute participation en actions nominatives de plus de 5% par actionnaire. Dans des cas exceptionnels, le Conseil d'administration peut consentir une exception à cette règle.

b. Réserves de capital

Les réserves de capital contiennent le résultat de la vente d'actions propres et des transactions avec des minoritaires et les effets des réductions de capital.

c. Réserves non distribuables

A la fin de l'exercice sous revue, les réserves de la société holding The Swatch Group SA incluaient un montant non distribuable de CHF 138 mio (exercice précédent: CHF 147 mio). Ce montant était composé de CHF 114 mio lié à la détention d'actions propres (exercice précédent: CHF 123 mio) et de CHF 24 mio de réserves légales non distribuables (exercice précédent: CHF 24 mio).

d. Actions propres

L'évolution des actions The Swatch Group SA détenues par le Groupe (actions propres) est présentée dans le tableau suivant:

Etat au 31 décembre	Actions nominatives		Actions au porteur		Total mio CHF
	Quantité	mio CHF	Quantité	mio CHF	
Etat au 31 décembre 2021	2 357 457	118	40 000	13	131
Acquisitions 1)	0	0	10 000	2	2
Ventes 2)	-189 807	-10	0	0	-10
Etat au 31 décembre 2022	2 167 650	108	50 000	15	123
Acquisitions 1)	0	0	0	0	0
Ventes 2)	-179 811	-9	0	0	-9
Etat au 31 décembre 2023	1 987 839	99	50 000	15	114

1) Durant l'exercice sous revue, aucune action propre a été acquise (exercice précédent: 10 000 actions au porteur à un prix moyen de CHF 225.72).

2) Durant l'exercice sous revue, aucune action propre a été vendue (exercice précédent: 25 actions nominatives). Dans le cadre du plan d'intéressement du personnel (voir Note 13), 179 811 actions nominatives ont été exercées (exercice précédent: 189 782).

ANNEXE AUX COMPTES CONSOLIDÉS CAPITAL ET TRÉSORERIE

15. Résultat par action

a. Résultat de base

	2023	2022
Résultat net attribuable aux actionnaires de The Swatch Group SA (mio CHF)	869	807
Pourcentage d'actions nominatives en circulation par rapport au capital-actions en circulation	44.3%	44.3%
Pourcentage d'actions au porteur en circulation par rapport au capital-actions en circulation	55.7%	55.7%

Actions nominatives	2023	2022
Résultat net attribuable aux détenteurs d'actions nominatives (mio CHF)	385	357
Nombre moyen d'actions en circulation	114 847 344	114 658 893
Résultat de base par action (CHF)	3.35	3.11

Actions au porteur	2023	2022
Résultat net attribuable aux détenteurs d'actions au porteur (mio CHF)	484	450
Nombre moyen d'actions en circulation	28 886 000	28 888 308
Résultat de base par action (CHF)	16.76	15.57

b. Résultat dilué

Actions nominatives	2023	2022
Résultat net attribuable aux détenteurs d'actions nominatives (mio CHF)	385	357
Nombre moyen d'actions en circulation – de base (voir ci-dessus)	114 847 344	114 658 893
Nombre d'actions potentielles par rapport aux options émises	164 019	163 264
Nombre moyen d'actions potentielles en circulation – dilué	115 011 363	114 822 157
Résultat dilué par action (CHF)	3.35	3.11

Actions au porteur	2023	2022
Résultat net attribuable aux détenteurs d'actions au porteur (mio CHF)	484	450
Nombre moyen d'actions potentielles en circulation	28 886 000	28 888 308
Résultat dilué par action (CHF)	16.75	15.56

16. Dividendes versés et proposés

Les dividendes sont enregistrés dans les états financiers du Groupe dans la période au cours de laquelle ils sont approuvés par l'Assemblée générale de The Swatch Group SA.

Le 10 mai 2023, l'Assemblée générale annuelle a approuvé la distribution des dividendes suivants:

	Dividende par action	Dividende total
	CHF	mio CHF
Dividende versé		
Actions nominatives	1.20	140
Actions au porteur	6.00	174
Dividende total		314
Dividende non versés sur actions propres		-3
Dividende versé total		311

Lors de l'Assemblée générale annuelle du 8 mai 2024 il sera proposé de verser pour l'année sous revue le dividende suivant, qui sera traité comme distribution des résultats accumulés durant l'exercice 2024:

	Dividende par action	Dividende total
	CHF	mio CHF
Dividende proposé		
Actions nominatives	1.30	152
Actions au porteur	6.50	188
Dividende total		340

ANNEXE AUX COMPTES CONSOLIDÉS CAPITAL ET TRÉSORERIE

17. Gestion des risques financiers

a. Facteurs de risques financiers

Au vu de l'activité globale et multiple du Groupe, celui-ci est exposé aux divers risques financiers, comme les risques de change, les risques de marché, les risques de crédit et les risques de liquidité. La gestion des risques financiers du Groupe se concentre sur la reconnaissance et l'analyse des risques de change, notamment pour le dollar américain, renminbi chinois, euro et yen japonais, avec pour objectif de diminuer leur influence sur le résultat net du Groupe. Afin de couvrir les risques liés aux variations de cours, le Groupe peut utiliser des instruments financiers dérivés, tels que des contrats à terme sur devises ou des options.

La gestion de risques financiers est assurée par le département de la trésorerie centrale du Groupe (Group Treasury), qui agit selon les directives émises par les organes dirigeants du Groupe. Les risques sont évalués en collaboration étroite avec les unités opérationnelles et les moyens de couverture sont décidés et mis en place sous la supervision régulière des organes dirigeants du Groupe.

Risques de crédit. Il existe des risques de crédit liés aux clients lorsque ces derniers sont susceptibles de ne pas parvenir à s'acquitter de leurs obligations comme convenu. La solvabilité des partenaires commerciaux telle que définie dans la politique de crédit client du Groupe est revue périodiquement au niveau du Groupe. Les créances sur ventes et prestations de services ne génèrent aucune concentration de risques de crédit dans la mesure où le Groupe a un grand nombre de clients répartis dans le monde entier.

Afin de protéger le Groupe contre le risque de crédit dans le négoce de titre, les placements monétaires et les autres placements à court terme est minimisé par le fait que ces placements sont faits uniquement auprès d'institutions financières affichant une notation de solvabilité suffisante. Les risques de crédit sont étroitement surveillés par la Direction générale du Groupe et maintenus dans des limites déterminées. En raison des exigences de solvabilité rigoureuses imposées aux contreparties, les risques de pertes résultant de la non-exécutions de contrats semblent limités.

Risques liés aux liquidités. Le risque de liquidité est défini comme étant le risque que le Groupe ne puisse s'acquitter de ses obligations financières en temps opportun. La surveillance étroite des liquidités au niveau du Groupe ainsi que de la gestion du portefeuille d'actifs permet au département de la trésorerie du Groupe de disposer du niveau de liquidités adéquat à chaque instant. Afin de couvrir des besoins exceptionnels, le Groupe dispose, en outre, de limites de crédit auprès d'institutions financières.

A la date du bilan, les liquidités disponibles peuvent être résumées de la manière suivante:

(mio CHF)	31.12.2023	31.12.2022
Liquidités et équivalents de liquidités (Note 19)	1 683	2 176
Placements financiers, titres et instruments financiers dérivés (Note 20)	380	372
Réserves de liquidités disponibles à court-terme	2 063	2 548
Limites de crédit obtenues	685	804
/. Limites de crédit utilisées	-73	-6
Total réserves de liquidités disponibles à court-terme et limites de crédit non-utilisées	2 675	3 346

b. Gestion du capital

La Direction générale du Groupe a pour objectif prioritaire, en termes de gestion des capitaux, de préserver une forte dotation en capitaux propres, afin de préserver la confiance des investisseurs, des créanciers et du marché et d'assurer des bases solides pour le développement futur de la société. La Direction générale du Groupe analyse régulièrement la structure du capital du Groupe et les capitaux propres de ses filiales.

Afin de préserver ou d'ajuster la structure de son capital, le Groupe peut modifier les dividendes versés aux actionnaires, restituer des fonds aux actionnaires, émettre de nouvelles obligations ou rembourser des emprunts obligataires existants. En matière de gestion du capital, l'approche du Groupe est restée inchangée durant l'exercice.

ANNEXE AUX COMPTES CONSOLIDÉS CAPITAL ET TRÉSORERIE

18. Résultat financier net

(mio CHF)	2023	2022
Revenus d'intérêts	41	26
Résultat des titres de placement valorisés à la juste valeur	17	-23
Résultat net de change	-91	-37
Autres charges financières	-3	-4
Autres produits et charges financiers	-36	-38
Charges d'intérêts	-4	-3
Part au résultat d'entreprises associées et joint ventures	-1	-21
Résultat financier net	-41	-62

19. Liquidités et équivalents de liquidités

Les liquidités et équivalents de liquidités inscrits au bilan comprennent les avoirs en caisse, les avoirs détenus auprès de banques et les dépôts à court terme dont l'échéance d'origine est inférieure ou égale à trois mois. Ils sont évalués à la valeur nominale. Le rendement moyen des placements bancaires à court terme correspond aux taux d'intérêts moyen des marchés monétaires pour les placements d'une durée maximale de trois mois. Pour les besoins du tableau des flux de trésorerie, les liquidités et équivalents de liquidités comprennent ceux définis précédemment, déduction faite des découverts en comptes courants (fonds « liquidités nettes »).

(mio CHF)	31.12.2023	31.12.2022
Comptes courants et liquidités	883	1 020
Placements à court terme auprès d'instituts financiers	800	1 156
Total liquidités et équivalents de liquidités - bilan	1 683	2 176

(mio CHF)	31.12.2023	31.12.2022
Liquidités et équivalents de liquidités	1 683	2 176
Découverts en comptes courants (Note 21)	-67	0
Total fonds liquidités nettes - tableau des flux de trésorerie	1 616	2 176

20. Placements financiers, titres et instruments financiers dérivés

Placements financiers

Les placements financiers comprennent les dépôts à court terme auprès de banques dont l'échéance résiduelle est supérieure à trois mois. Ils sont évalués à la valeur nominale.

Titres de placement

Les achats et ventes de titres de placement se basent sur le principe de la date de règlement (settlement date). Initialement, les titres de placement sont évalués à la valeur d'acquisition, tandis que les frais de transaction sont comptabilisés à charge du compte de résultat. Par la suite, les titres cotés sont portés au bilan à leur cours à la date de clôture. Les investissements dans des parts de capital-risque sont portés à la valeur nette d'inventaire à la date du bilan. Tous les gains et pertes réalisés et non réalisés provenant de la variation des valeurs de marché ainsi que de la variation des devises étrangères sont comptabilisés dans le compte de résultat. De manière générale, le risque d'émetteur est minimisé en acquérant que des titres notés « Investment-Grade ».

Instruments financiers dérivés

Ni durant l'exercice sous revue, ni durant l'exercice précédent, le Groupe n'a comptabilisé d'instruments dérivés comme instruments de couverture de flux de trésorerie. Tous les dérivés sont comptabilisés à la juste valeur. Les variations de leur juste valeur sont comptabilisées directement dans le résultat financier. Le risque de contrepartie est minimisé en ne plaçant les instruments financiers, les investissements sur le marché monétaire et les autres investissements à court terme auprès d'établissements financiers ayant habituellement une notation d'au minimum « Investment-Grade ».

ANNEXE AUX COMPTES CONSOLIDÉS CAPITAL ET TRÉSORERIE

(mio CHF)	31.12.2023	31.12.2022
Actions	113	124
Obligations	227	241
Fonds de placement et autres investissements	5	4
Total des titres de placement valorisés à la juste valeur	345	369
Placements financiers courants	19	0
Instruments financiers dérivés	16	3
Total des placements financiers, titres et instruments financiers dérivés	380	372

A la fin de l'exercice sous revue, comme à la fin de l'exercice précédent, il n'y a pas d'option sur devise ouverte. Le tableau ci-dessous donne un aperçu des valeurs des contrats et des justes valeurs par type de contrat.

(mio CHF)	31.12.2023			31.12.2022		
	Valeur contractuelle	Juste valeur positive	Juste valeur négative	Valeur contractuelle	Juste valeur positive	Juste valeur négative
Contrats à terme en						
CNY	30	1	0	72	0	0
EUR	224	3	0	184	0	-1
GBP	180	4	0	24	0	0
HKD	82	0	-2	44	0	0
JPY	0	0	0	74	2	0
USD	263	7	0	403	1	0
Autres monnaies	55	1	0	46	0	-1
Total	834	16	-2	847	3	-2

21. Dettes financières et instruments financiers dérivés

Dettes financières

Les dettes financières sont comptabilisées à la valeur nominale. Les coûts de transaction correspondants sont comptabilisés à charge du compte de résultat. Les dettes financières sont portées au bilan en tant que passifs courants, sauf lorsque le Groupe détient le droit inconditionnel d'en différer le règlement pour une période d'au moins 12 mois après la date d'établissement du bilan.

Instruments financiers dérivés

Les principes comptables applicables aux instruments financiers dérivés sont expliqués dans la Note 20.

(mio CHF)	31.12.2023	31.12.2022
Découverts en comptes courants	67	0
Dettes bancaires courantes	6	6
Instruments financiers dérivés	2	2
Total des dettes financières courantes et des instruments financiers dérivés	75	8
Total des dettes financières non courantes	2	2
Total des dettes financières	77	10

Les dates d'échéance contractuelles à la date du bilan se présentaient comme suit:

(mio CHF)	< 1 année	1-5 ans	> 5 ans	Total
Au 31 décembre 2023	75	2	0	77
Au 31 décembre 2022	8	2	0	10

Les valeurs comptables des dettes financières étaient établies dans les monnaies suivantes:

(mio CHF)	31.12.2023	31.12.2022
CHF	58	1
Autres monnaies	19	9
Total	77	10

Le Swatch Group n'avait pas d'obligation, ni d'emprunt convertible coté au cours des exercices sous revue.

ANNEXE AUX COMPTES CONSOLIDÉS
NOTES AU BILAN CONSOLIDÉ

22. Autres actifs courants

(mio CHF)	31.12.2023	31.12.2022
TVA à récupérer	56	55
Autres créances	139	48
Total des autres actifs courants	195	103

23. Actifs de régularisation

(mio CHF)	31.12.2023	31.12.2022
Charges de vente, marketing et administration payées d'avance	106	64
Actifs d'impôts sur le bénéfice	17	12
Charges de leasing payées d'avance	27	25
Autres actifs de régularisation	113	105
Total actifs de régularisation	263	206

24. Autres passifs

(mio CHF)	31.12.2023	31.12.2022
Avances reçues	57	85
Passifs d'impôts sur le bénéfice	16	11
TVA due	22	22
Autres impôts dus	11	10
Charges sociales dus	34	34
Autres dettes	24	31
Total autres passifs	164	193

25. Passifs de régularisation

(mio CHF)	31.12.2023	31.12.2022
Délimitation salaires et charges sociales	149	143
Délimitation charges de vente, marketing et administration	148	127
Délimitation impôts sur le bénéfice	107	108
Délimitation réductions sur ventes	35	39
Délimitation charges de leasing	145	167
Autres passifs de régularisation	110	100
Total passifs de régularisation	694	684
dont courant	567	533
dont non courant	127	151

ANNEXE AUX COMPTES CONSOLIDÉS
NOTES AU BILAN CONSOLIDÉ

26. Autres actifs non courants

Actifs de régularisation non courants

Cette position contient la partie non courante des paiements d'avance et d'actifs de régularisation, en particulier des charges de marketing et leasing payées d'avance. Les pas-de-porte (Key Money) pour l'exploitation de points de vente implantés dans des endroits stratégiques, qui ne sont pas récupérables après l'expiration du bail, sont comptabilisés comme loyers payés d'avance et imputés comme charges de leasing linéairement sur la durée du bail. La partie courante est transférée dans les *Actifs de régularisation*.

(mio CHF)	Actifs de régularisation non courants	Dépôts de garantie	Autres actifs financiers	Total
Solde au 31 décembre 2022	19	64	98	181
Ecart de conversion	-1	-6	-3	-10
Investissements	4	14	0	18
Désinvestissements	-2	-6	-1	-9
Transfert au bilan	-3	-3	-90	-96
Solde au 31 décembre 2023	17	63	4	84

(mio CHF)	Actifs de régularisation non courants	Dépôts de garantie	Autres actifs financiers	Total
Solde au 31 décembre 2021	22	65	99	186
Ecart de conversion	-1	-2	1	-2
Investissements	1	11	0	12
Désinvestissements	0	-6	-1	-7
Transfert au bilan	-3	-4	-1	-8
Solde au 31 décembre 2022	19	64	98	181

ANNEXE AUX COMPTES CONSOLIDÉS AUTRES INFORMATIONS

27. Impôts sur le bénéfice

Les charges fiscales de la période contiennent les impôts sur le bénéfice courants et les impôts différés. Les impôts sont comptabilisés au compte de résultat, excepté s'ils se rapportent à des transactions directement comptabilisées dans les capitaux propres. Dans ce cas, les impôts y relatif sont également comptabilisés directement dans les capitaux propres.

Impôts sur le bénéfice courants

Les passifs et actifs d'impôts courants pour la période en cours et antérieures sont équivalents aux montants estimés à être payés aux administrations fiscales ou à récupérer auprès de ces dernières. Les taux d'imposition et dispositions fiscales utilisées pour calculer les montants concernés sont ceux qui sont adoptés ou quasi-adoptés à la date d'établissement du bilan.

Impôts différés

Les impôts différés sont déterminés d'une manière complète, selon l'approche bilantielle, calculés sur les différences temporelles constatées entre la valeur fiscale des actifs et des passifs et leur valeur comptable appliquée pour l'établissement des comptes consolidés. Les impôts différés sont calculés sur la base des taux d'imposition adoptés ou quasi-adoptés à la date d'établissement du bilan et qui sont déterminant dans les périodes à venir.

Les impôts différés actifs sont comptabilisés sur les différences temporelles déductibles, sur les pertes fiscales reportées et les crédits d'impôts dans la mesure où il est probable que des bénéfices imposables futurs puissent être générés pour leur utilisation.

Des impôts différés sont enregistrés sur les différences temporelles provenant des participations dans des filiales et des entreprises associées, sauf si le moment d'inversion de la différence temporelle est contrôlé par le Groupe et s'il n'a pas l'intention de l'inverser dans un avenir prévisible.

Les actifs et passifs d'impôts différés sont compensés si un droit juridiquement exécutoire de compensation existe et si les impôts différés concernent une seule et même entité légale et relèvent d'une seule et même administration fiscale.

a. Réconciliation du taux d'imposition effectif du Groupe

Le taux d'imposition local de Bienne, où se trouve le siège du Swatch Group, est présenté comme le taux d'imposition applicable du Groupe.

(mio CHF)	2023	2022
Résultat avant impôts sur le bénéfice	1 152	1 096
Taux d'imposition applicable du Groupe	21.4%	21.4%
Impôts sur le bénéfice au taux applicable	-247	-235
Effet de:		
- Différences de taux d'imposition 1)	0	-45
- Changements de taux d'imposition sur des impôts différés	3	1
- L'activation et de la compensation de reports de pertes fiscales auparavant non activés	5	26
- La non activation de reports de pertes fiscales	-18	-16
- Produits exonérés d'impôts	2	3
- Charges fiscalement non déductibles	-8	-9
- Impôts sur le bénéfice d'exercices précédents	1	3
- Autres éléments	0	-1
Total des impôts sur le bénéfice	-262	-273
Taux d'imposition effectif du Groupe	22.7%	24.9%

1) Le Groupe opère dans le monde entier et est soumis à l'impôt sur le bénéfice dans de nombreuses juridictions fiscales différentes. L'effet des différents taux d'imposition dans les juridictions fiscales respectives par rapport au taux d'imposition applicable du Groupe ainsi que le poids relatif du résultat de chaque entité individuelle dans le résultat du Groupe peuvent changer d'une année à l'autre.

Le taux d'imposition effectif sur la base du résultat ordinaire s'est élevé à 22.7% durant l'exercice sous revue (exercice précédent: 24.9%).

ANNEXE AUX COMPTES CONSOLIDÉS AUTRES INFORMATIONS

b. Charge d'impôts sur le bénéfice

(mio CHF)	2023	2022
Impôts sur le bénéfice courants	-235	-261
Impôts sur le bénéfice d'exercices précédents	1	3
Impôts différés	-28	-15
Total de la charge d'impôts sur le bénéfice	-262	-273

c. Impôts sur le bénéfice courant

Passifs nets d'impôts sur le bénéfice (mio CHF)	2023	2022
Solde au 1er janvier	-107	-130
Comptabilisés par le compte de résultat	-234	-258
Comptabilisés par les capitaux propres	0	0
Impôts sur le bénéfice payés	228	277
Ecart de conversion	7	4
Solde au 31 décembre	-106	-107
Actifs d'impôts sur le bénéfice	17	12
Passifs d'impôts sur le bénéfice	-123	-119

d. Impôts différés

Les actifs et les passifs d'impôts différés concernent les éléments suivants du bilan:

(mio CHF)	31.12.2023			31.12.2022		
	Actifs	Passifs	Montant net	Actifs	Passifs	Montant net
Stocks	347	-386	-39	327	-348	-21
Créances sur ventes et prestations de service et autres créances	1	-8	-7	1	-13	-12
Immobilisations corporelles	23	-75	-52	25	-80	-55
Immobilisations incorporelles	8	-7	1	9	-6	3
Provisions	14	-43	-29	14	-42	-28
Engagements de prévoyance	5	0	5	6	0	6
Passifs de régularisation	55	-32	23	61	-37	24
Pertes fiscales reportées	40	0	40	67	0	67
Autres	16	-26	-10	14	-9	5
Total actifs / passifs d'impôts différés	509	-577	-68	524	-535	-11
Actifs d'impôts différés			448			448
Passifs d'impôts différés			-516			-459

La valeur brute et les dates d'échéance des pertes fiscales reportées non utilisées, qui ont, ou n'ont pas, été comptabilisées comme actifs d'impôts différés, se présentent comme suit:

(mio CHF)	2023			2022		
	Non-compta-bilisées	Compta-bilisées	Total	Non-compta-bilisées	Compta-bilisées	Total
Jusqu'à cinq ans	415	75	490	369	112	481
Plus de cinq ans	162	85	247	151	163	314
Pas de date d'échéance	96	15	111	94	17	111
Total au 31 décembre	673	175	848	614	292	906

L'effet fiscal potentiel de l'utilisation des pertes fiscales reportées non-comptabilisées s'élevait à CHF 126 mio pour l'exercice sous revue (exercice précédent: CHF 121 mio).

ANNEXE AUX COMPTES CONSOLIDÉS AUTRES INFORMATIONS

28. Engagements et engagements conditionnels

Location simple (operating leases)

Un contrat de location simple est observé lorsque la propriété du bien et les risques inhérents incombent au bailleur. Les paiements au titre du contrat de location simple sont comptabilisés linéairement en charges dans le compte de résultat sur la durée du contrat (straight-lining). Les ajustements temporaires de loyer, en revanche, sont comptabilisés en réduction des charges dans les mois respectifs et ne sont pas répartis sur la durée restante du contrat.

Location-financement (finance leases)

Les contrats de location-financement ont pour effet de transférer du bailleur au preneur les risques et les avantages significatifs inhérents à la propriété de l'actif. La juste valeur de l'objet du contrat ou, si elle est plus basse, la valeur escomptée nette des versements des locations-financements futurs est comptabilisée à la fois en tant qu'immobilisation et dans les engagements. Chaque paiement au titre de la location est ventilé entre les charges financières et l'amortissement du solde de la dette, de manière à obtenir un taux d'intérêt constant sur le solde restant dû au passif. Les coûts de financement sont directement comptabilisés comme charges dans le compte de résultat. Les immobilisations liées aux contrats de location sont amorties sur la durée la plus courte entre la durée du contrat de location et la durée d'utilité estimée de l'actif.

Le recours au financement par leasing de biens d'équipement est exceptionnel. Le Groupe n'avait pas d'immobilisations corporelles financées par des contrats de location-financement à la fin de l'exercice sous revue, ni de l'exercice précédent.

a. Garanties et cautions

A la fin de l'exercice sous revue, les garanties données à des tiers pour couvrir des engagements de sociétés du Groupe s'élevaient à CHF 15 mio (exercice précédent: CHF 23 mio).

Le montant total des actifs mis en gage par des sociétés du Groupe pour garantir leurs engagements s'élevait à CHF 77 mio à la fin de l'exercice sous revue (exercice précédent: CHF 82 mio) dont moins de CHF 1 mio servaient à garantir des dettes financières (exercice précédent: moins de CHF 1 mio).

b. Engagements de leasing et autres engagements

La part fixe des engagements de leasing opérationnels non comptabilisés au bilan, qui ne peuvent pas être résiliés dans les 12 mois, se présentent comme suit pour l'ensemble du Groupe (valeurs non actualisées):

(mio CHF)	31.12.2023	31.12.2022
A moins d'un an	336	352
Entre 1 an et 5 ans	1 009	964
Plus de 5 ans	613	652
Total	1 958	1 968

Les chiffres du tableau ci-dessus comprennent l'ensemble des contrats de location d'immeubles, pour une part importante liée à l'activité Retail du Groupe, de même que l'ensemble des autres contrats de location en cours à la fin de l'exercice sous revue. Les charges de leasing (loyers) prises en compte dans le résultat durant l'exercice sous revue se montaient à CHF 557 mio, contre CHF 555 mio au cours de l'exercice précédent.

A la fin de l'exercice sous revue, les autres engagements irrévocables à long terme contractés par le Groupe, qui ne peuvent être résiliés dans les 12 mois, se montaient à une valeur non actualisée de CHF 502 mio (exercice précédent: CHF 592 mio). Ils concernaient essentiellement des engagements dans le domaine du marketing et du sponsoring, ainsi que des engagements d'investissements dans des immobilisations corporelles.

c. Actifs et engagements conditionnels

Certaines sociétés du Groupe ont des engagements éventuels relatifs à des litiges légaux résultant des affaires courantes et qui pourraient aboutir à des paiements de compensations. Il est peu probable que des engagements additionnels substantiels naissent de ces engagements éventuels et qui dépasseraient la dotation de provision pour risques juridiques déjà créée (voir Note 10b).

Dans certains cas le Groupe défend ses droits, cas pour lesquels il existe des éventualités inhérentes qu'un afflux d'avantages économiques survienne en cas de succès.

ANNEXE AUX COMPTES CONSOLIDÉS AUTRES INFORMATIONS

29. Transactions avec des parties liées

a. Principaux actionnaires

A la fin de l'exercice sous revue, le Pool Hayek ainsi que ses sociétés, institutions et individus liés détenaient 62 463 349 actions nominatives et 738 026 actions au porteur de la société The Swatch Group SA, qui est la société mère du Groupe. Ceci représentait 43.3% de l'ensemble des voix (exercice précédent: 43.3%). Dans le cadre du Pool, le groupe de la communauté héréditaire de Marianne et Nicolas G. Hayek et ses parties liées contrôlaient au total 42.7% de l'ensemble des voix (exercice précédent: 42.7%).

b. Principaux dirigeants du Groupe

En plus des membres du Conseil d'administration, les membres de la Direction générale et de la Direction générale élargie sont considérés comme étant les principaux dirigeants du Groupe. Le montant total des rémunérations se monte à:

(mio CHF)	2023	2022
Avantages à court terme aux employés	25.0	24.9
- dont salaires	8.2	8.4
- dont bonus	16.2	15.8
- dont frais forfaitaires	0.5	0.5
- dont autres avantages	0.1	0.2
Rémunération basée sur les actions	6.0	5.7
Contributions à des plans de pensions	0.7	0.7
Autres charges sociales	2.4	2.5
Total	34.1	33.8

Durant l'exercice sous revue, aucune indemnité de départ n'a été versée à des membres du Conseil d'administration ou de la Direction générale, respectivement de la Direction générale élargie (exercice précédent: aucune). Les contrats de travail des membres des organes dirigeants ne prévoient pas de telles indemnités. Durant l'exercice sous revue, aucun montant n'a été versé à d'anciens membres des organes dirigeants pour leurs fonctions précédentes (exercice précédent: aucune).

c. Détention d'actions

A la fin de l'exercice sous revue, les membres exécutifs du Conseil d'administration, les membres de la Direction générale du Groupe et de la Direction générale élargie ainsi que leurs proches détenaient directement ou indirectement 58 078 067 actions nominatives et 737 936 actions au porteur au total, soit 40.3% de l'ensemble des voix (exercice précédent: 40.3%). Par ailleurs, à la fin de l'exercice sous revue, l'ensemble des membres non exécutifs du Conseil d'administration ainsi que leurs proches détenaient 100 actions nominatives et 2 010 actions au porteur, soit 0.0% de l'ensemble des voix (exercice précédent: 0.0%).

d. Prêts aux organes

Les collaborateurs de l'entreprise peuvent contracter, en Suisse, auprès de la Caisse de pensions Swatch Group des prêts hypothécaires pour la construction ou l'acquisition de propriétés en Suisse. Les conditions de ces prêts hypothécaires sont fixées par le Conseil de fondation de la Caisse de pension suisse de Swatch Group. Elles s'appliquent de la même manière à tous les collaborateurs. Durant l'exercice sous revue et l'exercice précédent, il n'a pas été accordé de prêts aux membres ou ex-membres du Conseil d'administration, de la Direction générale ou de la Direction générale élargie. A la fin de l'exercice sous revue et de l'exercice précédent, aucun prêt de ce type n'était ouvert.

e. Entreprises associées et autres parties liées

La table ci-dessous récapitule les transactions, créances et dettes du Groupe avec des entreprises associées et joint ventures (voir Note 34b), ainsi qu'avec d'autres personnes considérées comme parties liées. Les services de conseil facturés par le Groupe Hayek sont classés dans les *Autres parties liées*. A fin de l'exercice sous revue et de l'exercice précédent, il n'y avait aucun autre solde ouvert avec d'autres parties liées.

(mio CHF)	2023		2022	
	Associées et joint ventures	Autres parties liées	Associées et joint ventures	Autres parties liées
Achats	63	11	64	10
Ventes	4	0	5	0
Créances	1	0	1	0
Dettes	4	0	4	0
Garanties reçues	0	0	0	0
Prêts accordés	0	0	1	0
Taux d'intérêts sur prêts accordés	-	-	4.0%	-

ANNEXE AUX COMPTES CONSOLIDÉS CONSOLIDATION ET STRUCTURE DU GROUPE

30. Consolidation

Périmètre et méthode de consolidation

Le périmètre de consolidation comprend toutes les sociétés qui sont contrôlées directement ou indirectement par la société mère The Swatch Group SA. Le contrôle est exercé soit par la détention de plus de 50% des droits de vote, soit par l'exercice d'une autre influence notable sur les activités financières et opérationnelles des sociétés concernées. Les sociétés du Groupe sont consolidées à partir de la date de prise de contrôle. Les intérêts minoritaires dans les capitaux propres et le résultat du Groupe sont présentés séparément dans le bilan et le compte de résultat. Les changements de pourcentage de participation dans les filiales sont comptabilisés comme des transactions de capitaux propres, à condition que le contrôle soit maintenu.

La consolidation du capital se base sur la méthode d'acquisition. La différence entre le coût d'acquisition d'une société du Groupe ou l'investissement dans une société associée et la valeur actuelle des actifs nets acquis est comptabilisée comme goodwill et ensuite compensée avec les capitaux propres. Les immobilisations incorporelles identifiables qui n'ont pas été comptabilisées au préalable par la société acquise ne sont pas inscrites au bilan. En cas de cession de parts de droits de vote dans des sociétés du Groupe ou des sociétés associées, la différence entre le produit de la vente et la quote-part de la valeur comptable des actifs nets, y compris le goodwill historique, est comptabilisée comme bénéfice ou perte dans le compte de résultat.

Les joint ventures dans lesquelles le Groupe exerce un contrôle conjoint avec un partenaire sont comptabilisées selon la méthode de la mise en équivalence. Les sociétés dans lesquelles le Groupe détient entre 20% et 50% des droits de vote ou sur lesquelles il exerce une autre influence notable sont également comptabilisées selon la méthode de la mise en équivalence et présentées comme des investissements dans des sociétés associées dans le bilan consolidé. Les gains et pertes non réalisés résultant de transactions avec des entreprises associées sont éliminés à hauteur de la participation du Groupe.

Méthode de conversion

Les états financiers individuels des sociétés du Groupe sont établis dans la monnaie de l'environnement économique dans lequel ces sociétés opèrent principalement (monnaie fonctionnelle). Les transactions en monnaies étrangères sont converties dans la monnaie fonctionnelle au cours en vigueur à la date de la transaction. Les postes du bilan en monnaie étrangère sont convertis au taux de change en vigueur à la date de clôture. Tous les gains et pertes qui en résultent sont comptabilisés dans le compte de résultat.

Les comptes consolidés sont présentés en franc suisse (CHF). Les comptes individuels des sociétés du Groupe sont convertis en franc suisse selon la méthode du cours de clôture, comme suit: actifs et dettes au cours de clôture en fin d'année, capitaux propres au cours historique, compte de résultat et flux de trésorerie au cours moyen de l'année. Les différences de conversion qui en résultent sont comptabilisées par le biais des capitaux propres, sans incidence sur le résultat, y compris les effets de change des prêts internes au Groupe ayant le caractère de capitaux propres ainsi que des participations dans des joint ventures ou des sociétés associées. En cas de cession d'une société étrangère du Groupe ou d'une partie de ses activités, les différences de change cumulées sont comptabilisées dans le compte de résultat.

a. Périmètre de consolidation

	2023	2022
Nombre de sociétés juridiques au 1er janvier	148	147
Créations	1	3
Fusions entre sociétés du Groupe	0	-1
Liquidations	-2	-1
Nombre de sociétés juridiques au 31 décembre	147	148
dont entreprises associées	5	5
dont joint ventures	2	2

b. Cours de change

Devise	Unité	Cours moyens	Cours du jour	Cours moyens	Cours du jour
		2023	31.12.2023	2022	31.12.2022
CNY	1	0.1271	0.1188	0.1421	0.1343
EUR	1	0.9742	0.9347	1.0062	0.9900
HKD	1	0.1150	0.1082	0.1223	0.1189
JPY	100	0.6399	0.5980	0.7300	0.7060
USD	1	0.9007	0.8450	0.9579	0.9268

ANNEXE AUX COMPTES CONSOLIDÉS CONSOLIDATION ET STRUCTURE DU GROUPE

31. Regroupements d'entreprises

a. Acquisition de sociétés

En mars 2023, Harry Winston, Inc., New York, a acquis un atelier de fabrication de haute joaillerie auprès d'un partenaire commercial pour un montant de CHF 1.9 mio. Les collaborateurs ainsi que les actifs d'un montant de CHF 0.2 mio ont été intégrés dans la société Harry Winston Inc. Le goodwill qui en résultait, d'un montant de CHF 1.7 mio, a été imputé aux capitaux propres du Groupe. Il n'y a pas eu d'acquisitions au cours de l'année précédente.

b. Aliénation de sociétés

Durant l'exercice sous revue et l'exercice précédent, aucune société n'a été aliénée.

c. Variation des intérêts minoritaires

En avril 2022, les parts minoritaires restantes de 20% de ST Software s.r.o, Liberec (République Tchèque) ont été acquises. Cette société est active dans le domaine du chronométrage sportif et était déjà contrôlée auparavant par le Swatch Group. La transaction s'est élevée à moins de CHF 1 mio et n'a pas eu d'impact sur les capitaux propres du Groupe.

32. Participations dans des entreprises associées et joint ventures

Toutes les entreprises associées et joint ventures (voir Note 34b) sont valorisées selon la méthode de la mise en équivalence (Equity Method).

(mio CHF)	2023	2022
Solde au 1er janvier	19	21
Part au résultat d'entreprises associées et joint ventures	-1	-21
Décomptabilisation de goodwill dans capitaux propres (Note 33)	0	20
Dividendes reçus	-1	-1
Investissements	0	0
Ecart de conversion	-4	0
Solde au 31 décembre	13	19

La *Part au résultat d'entreprises associées et joint ventures* de l'exercice précédent comprenait une charge de CHF 20 mio relative à la décomptabilisation du goodwill d'Alzouman General Trading Co. Ltd., qui est en liquidation (voir Note 33). Ce montant avait été reclassé dans les capitaux propres du Groupe.

Durant l'exercice sous revue, il n'y a pas eu de modifications significatives de participations dans des entreprises associées et joint ventures. Durant l'exercice précédent, la société DryLyte Chemicals Switzerland AG a été créée en tant que joint venture, en collaboration avec un partenaire espagnol. Cette société produit des matériaux auxiliaires dans le domaine du polissage, principalement pour des sociétés de production internes au Groupe.

Bien que le Groupe détienne moins de 20% des droits de vote de Hengdeli Holdings, Swatch Group peut exercer une influence significative en raison de sa représentation au Conseil d'administration et de l'accès aux dernières informations financières. Par conséquent, cette participation est considérée comme entreprise associée.

A la fin de l'exercice sous revue, ainsi qu'à la fin de l'exercice précédent, les entreprises associées et joint ventures n'indiquaient aucun engagement conditionnel.

ANNEXE AUX COMPTES CONSOLIDÉS CONSOLIDATION ET STRUCTURE DU GROUPE

33. Goodwill acquis

Le goodwill (écart d'acquisition) issu de regroupements d'entreprises représente le montant du coût d'acquisition qui dépasse, à la date d'acquisition, la quote-part de la valeur actuelle des actifs nets identifiables de la société acquise. Dans le cadre des acquisitions, les immobilisations incorporelles potentiellement séparables, non capitalisées, telles que les marques, droits d'utilisation ou listes de clientèle ne sont pas dissociées, mais demeurent incluses dans le goodwill. Un goodwill peut également résulter de participations aux sociétés associées, correspondant au montant du coût d'acquisition qui dépasse la quote-part acquise de la valeur actuelle de l'actif net. Les goodwill résultant d'acquisitions sont convertis définitivement en CHF au taux de change du jour de l'acquisition puis imputés en déduction des capitaux propres au moment de l'achat. Suivant cette approche, il n'y a pas d'impact ultérieur d'ajustement de devise dans les valeurs théoriques du goodwill. La durée de vie des goodwill est fixée entre 5 et 10 ans.

L'évaluation du goodwill est analysée lors de chaque clôture annuelle. Une éventuelle correction de valeur n'entraîne pas une charge comptabilisée au compte de résultat consolidé mais simplement une information mentionnée dans l'annexe. Lors de la vente d'une société du Groupe, il est tenu compte du goodwill acquis, compensé antérieurement avec les capitaux propres, pour déterminer le gain ou la perte à comptabiliser dans le compte de résultat.

a. Evolution théorique du goodwill

L'activation théorique du goodwill aurait eu l'impact suivant sur le bilan consolidé:

	2023			2022		
	Goodwill sociétés du Groupe	Goodwill entreprises associées	Total	Goodwill sociétés du Groupe	Goodwill entreprises associées	Total
(mio CHF)						
Valeurs d'acquisition historiques au 1er janvier	1 387	28	1 415	1 387	48	1 435
Investissements	2	0	2	0	0	0
Désinvestissements	0	0	0	0	-20	-20
Valeurs d'acquisition historiques au 31 décembre	1 389	28	1 417	1 387	28	1 415
Amortissements cumulés théoriques au 1er janvier	-1 387	-28	-1 415	-1 283	-48	-1 331
Amortissements théoriques de l'année	-1	0	-1	-104	0	-104
Dépréciations théoriques	0	0	0	0	0	0
Amortissements théoriques sur désinvestissements	0	0	0	0	20	20
Amortissements cumulés théoriques au 31 décembre	-1 388	-28	-1 416	-1 387	-28	-1 415
Valeurs nettes au bilan théoriques au 31 décembre	1	0	1	0	0	0

L'investissement, au cours de l'exercice sous revue, concerne l'acquisition d'un atelier de bijouterie par Harry Winston Inc., New York (voir Note 31). Au cours de l'exercice précédent, le processus de liquidation de Alzouman General Trading Co. Ltd., une société associée en Arabie Saoudite, a été lancé. La valeur historique du goodwill acquis, soit CHF 20 mio, a été décomptabilisée dans le compte de résultat sous le poste *Part au résultat d'entreprises associées et joint ventures*. Les capitaux propres du Groupe n'ont pas été affectés par cette charge sans incidence sur la trésorerie.

b. Impact théorique sur les capitaux propres et sur le résultat net

L'inscription à l'actif et l'amortissement théorique du goodwill auraient eu l'impact suivant sur les capitaux propres et le résultat net:

	31.12.2023	31.12.2022
(mio CHF)		
Capitaux propres selon bilan	12 258	12 051
Activation théorique de la valeur comptable nette du goodwill	1	0
Capitaux propres théoriques incl. valeur comptable nette du goodwill	12 259	12 051
(mio CHF)		
Résultat net selon compte de résultat consolidé	890	823
Amortissement théorique sur goodwill	-1	-104
Résultat net théorique après amortissement du goodwill	889	719

ANNEXE AUX COMPTES CONSOLIDÉS CONSOLIDATION ET STRUCTURE DU GROUPE

34. Sociétés de Swatch Group

Etat au 31.12.2023

a. Intégration globale

Raison sociale, siège	Domaine d'activité	Capital en mio	Participation Groupe
EUROPE			
Suisse			
The Swatch Group AG, Neuchâtel	Holding	CHF 117.72	
Assemti SA, Locarno	Assemblage	CHF 0.10	100%
Belenos Clean Power Holding AG, Biel/Bienne	Holding	CHF 63.00	51%
Blancpain SA, Le Chenit	Montres	CHF 0.10	100%
Blancpain Les Boutiques SA, Le Chenit	Vente au détail	CHF 0.10	100%
Breguet Les Boutiques SA, L'Abbaye	Vente au détail	CHF 0.50	100%
CERTINA AG, Le Locle	Montres	CHF 3.50	100%
CHH Microtechnique SA, Le Chenit	Composants horlogers	CHF 81.00	100%
Cité du Temps SA, Biel/Bienne	Communication	CHF 6.00	100%
CK Watch & Jewelry Co., Ltd., Biel/Bienne	Montres	CHF 5.00	100%
Comadur SA, Le Locle	Composants en matériaux durs	CHF 110.00	100%
Compagnie des Montres Longines, Francillon S.A., Saint-Imier	Montres	CHF 10.00	100%
Dernier Batz SA, Neuchâtel	Immobilier	CHF 10.00	100%
Diantus Watch SA, Mendrisio	Montres, mouvements	CHF 10.00	100%
Distico SA, Biel/Bienne	Distribution	CHF 3.00	100%
Dress your body AG, Neuchâtel	Bijouterie	CHF 0.10	100%
EM Microelectronic-Marin SA, La Tène	Microélectronique	CHF 25.00	100%
ETA SA Manufacture Horlogère Suisse, Grenchen	Montres, mouvements et composants	CHF 6.20	100%
Evaco AG, Möhlin	Montres	CHF 0.50	58%
Hamilton International AG, Biel/Bienne	Montres	CHF 3.00	100%
Harry Winston SA, Plan-les-Ouates	Montres	CHF 0.40	100%
ICB Ingénieurs Conseils en Brevets SA, Neuchâtel	Brevets	CHF 0.20	100%
Manufacture Ruedin SA, Haute-Sorne	Boîtes de montres	CHF 2.40	100%
Meco SA, Grenchen	Couronnes de montres	CHF 25.00	100%
Micro Crystal AG, Grenchen	Quartz basse fréquence miniatures	CHF 4.00	100%
MIDO AG, Le Locle	Montres	CHF 1.20	100%
MOM Le Prêtet S.A., Val-de-Ruz	Cadrans	CHF 10.00	100%
Montres Breguet SA, L'Abbaye	Montres	CHF 10.00	100%
Montres Jaquet Droz SA, La Chaux-de-Fonds	Montres	CHF 66.00	100%
Nivarox-FAR S.A., Le Locle	Composants horlogers et fils fins	CHF 4.00	100%
Novi SA, Les Genevez	Assemblage	CHF 0.14	100%
Omega SA, Biel/Bienne	Montres	CHF 50.00	100%
Rado Uhren AG, Lengnau BE	Montres	CHF 2.00	100%
Record Watch Co. SA, Saint-Imier	Administration	CHF 0.10	100%
Renata AG, Itingen	Piles miniatures	CHF 0.50	100%
Rubattel et Weyermann S.A., La Chaux-de-Fonds	Cadrans	CHF 63.00	100%
SSIH Management Services AG, Biel/Bienne	Services	CHF 0.05	100%
Swatch AG, Biel/Bienne	Montres	CHF 2.00	100%
Swatch Retail AG, Biel/Bienne	Vente au détail	CHF 2.00	100%
Swiss Timing LTD, Corgémont	Technologie et installations de chronométrage sportif	CHF 2.00	100%
Technocorp Holding S.A., Le Locle	Holding	CHF 6.00	100%
Termiboîtes S.A., Basse-Allaine	Polissage	CHF 0.10	100%
The Swatch Group Assembly SA, Mendrisio	Assemblage	CHF 15.00	100%
The Swatch Group Export SA, Neuchâtel	Distribution	CHF 1.00	100%
The Swatch Group Far East Distribution Ltd, Biel/Bienne	Distribution	CHF 0.10	100%
The Swatch Group Immeubles SA, Neuchâtel	Gestion immobilière	CHF 0.50	80%
The Swatch Group Les Boutiques SA, Le Grand-Saconnex	Vente au détail	CHF 3.00	100%
The Swatch Group Management Services AG, Biel/Bienne	Services	CHF 0.05	100%
The Swatch Group Recherche et Développement SA, La Tène	Recherche et développement	CHF 0.10	100%
The Swatch Group Services AG, Biel/Bienne	Logistique, distribution et services	CHF 1.00	100%
Time Flagship AG, Zürich	Vente au détail	CHF 6.00	100%
Tissot SA, Le Locle	Montres	CHF 5.00	100%
Universo S.A., La Chaux-de-Fonds	Aiguilles	CHF 0.67	100%

ANNEXE AUX COMPTES CONSOLIDÉS CONSOLIDATION ET STRUCTURE DU GROUPE

Raison sociale, siège	Domaine d'activité	Capital en mio	Participation Groupe
Belgique			
The Swatch Group (Belgium) SA/NV, Anderlecht	Distribution	EUR 1.75	100%
RETAIL SERVICES BELGIUM SA, Bruxelles	Services	EUR 2.09	100%
Allemagne			
Fördergesellschaft der Glashütter Uhrenindustrie mbH, Glashütte	Montres	EUR 0.03	100%
Glashütter Uhrenbetrieb GmbH-Glashütte/Sa., Glashütte	Montres	EUR 0.51	100%
ST Sportservice GmbH, Leipzig	Technologie et installations de chronométrage sportif	EUR 3.47	100%
Swiss Prestige Uhren Handel GmbH, Eschborn	Vente au détail	EUR 0.08	100%
The Swatch Group (Deutschland) GmbH, Eschborn	Distribution	EUR 1.28	100%
UNION Uhrenfabrik GmbH Glashütte/Sa., Glashütte	Montres	EUR 0.10	100%
France			
BREGUET SAS, Paris	Administration	EUR 0.04	100%
FABRIQUE DE FOURNITURES DE BONNETAGE-F.F.B.-SAS, Villers-le-Lac	Pièces de précision	EUR 4.56	100%
Frésard Composants SAS, Charquemont	Pièces de précision	EUR 1.80	100%
Harry Winston SAS, Paris	Vente au détail	EUR 10.09	100%
HOOR PASSION SAS, Paris	Vente au détail	EUR 10.00	100%
The Swatch Group (France) SAS, Paris	Distribution	EUR 15.00	100%
Grèce			
THE SWATCH GROUP GREECE S.M.S.A., Athens	Distribution	EUR 0.82	100%
Grande-Bretagne			
Harry Winston (UK) Limited, London	Vente au détail	GBP 0.00	100%
The Swatch Group (UK) Limited, London	Distribution	GBP 2.00	100%
Italie			
Lascor S.p.A., Sesto Calende	Bracelets	EUR 1.00	100%
The Swatch Group (Italia) S.p.A., Milano	Distribution	EUR 23.00	100%
Luxembourg			
The Swatch Group Financial Services (Luxembourg) S.A., Alzingen	Société financière	EUR 5.00	100%
The Swatch Group RE (Luxembourg) S.A., Alzingen	Réassurance	EUR 1.80	100%
Monaco			
The Swatch Group (Monaco) Les Boutiques S.A.M., Monaco	Distribution	EUR 2.00	100%
Pays-Bas			
The Swatch Group (Netherlands) B.V., Eindhoven	Distribution	EUR 3.45	100%
Autriche			
The Swatch Group (Österreich) GmbH, Wien	Distribution	EUR 0.04	100%
Pologne			
The Swatch Group (Polska) Sp.z o.o., Warszawa	Distribution	PLN 10.00	100%
Russie			
The Swatch Group (RUS) OOO, Moscow	Distribution	RUB 8 544.12	100%
Suède			
The Swatch Group (Nordic) AB, Stockholm	Distribution	SEK 0.50	100%
Espagne			
THE SWATCH GROUP ESPAÑA SA, Alcobendas-Madrid	Distribution	EUR 0.45	100%
Tchéquie (République Tchèque)			
ASICentrum spol. s.r.o., Praha	Microélectronique	CZK 0.30	100%
ST Software s.r.o., Liberec	Technologie et installations de chronométrage sportif	CZK 0.10	100%
Turquie			
The Swatch Group Turkey Saat Ticaret Limited Sirketi, Istanbul	Distribution	TRY 281.23	100%

ANNEXE AUX COMPTES CONSOLIDÉS CONSOLIDATION ET STRUCTURE DU GROUPE

Raison sociale, siège	Domaine d'activité	Capital en mio	Participation Groupe
ASIE			
Bahrein			
Hour Choice W.L.L., Manama	Vente au détail	BHD 0.02	58%
Chine élargie			
Harry Winston Commercial (China) Co. Ltd., Beijing	Vente au détail	CNY 78.96	100%
Harry Winston (Hong Kong) Limited, Hong Kong SAR	Vente au détail	HKD 0.01	100%
O Grupo Swatch (Macau) Limitada, Macau	Vente au détail	MOP 1.50	100%
Shanghai Qi Heng Trading Co., Ltd., Shanghai	Vente au détail	CNY 30.00	100%
Shanghai Qi Tong Trading Co., Ltd., Shanghai	Vente au détail	CNY 1.00	100%
Shanghai Rui Jing Retail Co., Ltd., Shanghai	Vente au détail	CNY 20.25	100%
Shanghai Rui Jing Qi Management Co., Ltd., Shanghai	Distribution	CNY 3.00	100%
Shanghai Ruiwan Retail Co., Ltd., Shanghai	Vente au détail	CNY 4.00	100%
Shanghai SMH Watch Service Center Co., Ltd., Shanghai	Service après-vente	CNY 48.37	100%
Shanghai Swatch Art Centre Co., Ltd., Shanghai	Centre des arts	CNY 148.41	90%
SMH Les Boutiques (Shanghai) Co., Ltd., Shanghai	Vente au détail	CNY 99.69	100%
SMH Swiss Watch Trading (Shanghai) Co., Ltd., Shanghai	Distribution	CNY 7.12	90%
SMH Technical Services (Shenzhen) Co., Ltd., Shenzhen	Services	CNY 10.45	100%
The Swatch Group (China) Ltd., Shanghai	Distribution	CNY 14.88	100%
The Swatch Group (Hong Kong) Limited, Hong Kong SAR	Distribution	HKD 5.00	100%
Inde			
Swatch Group (India) Private Limited, New Delhi	Distribution	INR 5 280.00	100%
Swatch Group (India) Retail Private Limited, New Delhi	Vente au détail	INR 180.10	100%
Indonésie			
PT Swatch Group Indonesia, Jakarta	Distribution	IDR 189 295.90	100%
Japon			
Harry Winston Japan K.K., Tokyo	Vente au détail	JPY 10.00	100%
The Swatch Group (Japan) KK, Tokyo	Distribution	JPY 100.00	100%
Qatar			
Hour Choice W.L.L., Doha	Vente au détail	QAR 0.20	29%
Rivoli Enterprises W.L.L., Doha	Vente au détail	QAR 0.20	29%
Rivoli Watches W.L.L., Doha	Vente au détail	QAR 0.40	29%
Malaisie			
MICROMECHANICS (M) SDN. BHD., Ipoh	Assemblage composants électroniques	MYR 65.00	100%
SWISS LUXURY WATCH & JEWELRY SDN. BHD., Kuala Lumpur	Vente au détail	MYR 7.00	51%
THE SWATCH GROUP (MALAYSIA) SDN. BHD., Kuala Lumpur	Distribution	MYR 1.00	100%
Oman			
RIVOLI & CO LLC, Muscat	Vente au détail	OMR 0.30	58%
Arabie Saoudite			
Technocorp Trading LLC, Riyadh	Distribution	SAR 30.00	100%
Singapour			
Harry Winston N.A. Pte. Ltd., Singapore	Vente au détail	SGD 0.00	100%
THE SWATCH GROUP S.E.A. (S) PTE. LTD., Singapore	Distribution	SGD 4.00	100%
Corée du Sud			
The Swatch Group (Korea) Ltd., Seoul	Distribution	KRW 6 300.00	100%
Thaïlande			
ETA (Thailand) Company Limited, Samut Prakan	Assemblage composants électroniques	THB 504.50	100%
The Swatch Group Trading (Thailand) Limited, Bangkok	Distribution	THB 600.00	100%

ANNEXE AUX COMPTES CONSOLIDÉS
CONSOLIDATION ET STRUCTURE DU GROUPE

Raison sociale, siège	Domaine d'activité		Capital en mio	Participation Groupe
Emirats Arabes Unis				
Al Khaleej Watches LLC, Abu Dhabi	Vente au détail	AED	0.15	58%
Blue Sky Trading Company LLC, Abu Dhabi	Vente au détail	AED	0.30	58%
Excel Enterprises LLC, Dubai	Vente au détail	AED	1.70	58%
Golden Watch Company LLC, Abu Dhabi	Vente au détail	AED	0.50	58%
Hour Choice LLC, Dubai	Vente au détail	AED	3.00	58%
Rivoli Arcade LLC, Dubai	Vente au détail	AED	0.30	58%
Rivoli Enterprises LLC, Dubai	Vente au détail	AED	3.00	58%
Rivoli Group FZCO, Dubai	Distribution	AED	1.00	58%
RIVOLI GROUP LLC, Dubai	Vente au détail	AED	24.02	58%
Rivoli Investments LLC, Dubai	Holding	AED	0.30	58%
Rivoli Textiles LLC, Dubai	Vente au détail	AED	0.30	58%
Swatch Group Retail Middle East LLC, Dubai	Vente au détail	AED	0.30	100%
Vision 2000 LLC, Dubai	Vente au détail	AED	1.00	58%
AMERIQUE				
Canada				
H.W. Protection Inc., Toronto	Services	CAD	1.94	100%
The Swatch Group (Canada) Ltd., Toronto	Distribution	CAD	4.50	100%
Mexique				
The Swatch Group Mexico S.A. de C.V., Mexico DF	Distribution	MXN	201.50	100%
Panama				
The Swatch Group Panama S.A., Panama City	Administration	USD	0.01	100%
Etats-Unis				
EM Microelectronic – US Inc., Colorado Springs	Microélectronique	USD	0.04	100%
Harry Winston, Inc., New York	Haute joaillerie	USD	0.00	100%
The Swatch Group (U.S.) Inc., Wilmington, Delaware	Distribution	USD	1.01	100%
OCEANIE				
Australie				
THE SWATCH GROUP (AUSTRALIA) PTY. LTD., Richmond	Distribution	AUD	0.40	100%
AFRIQUE				
Afrique du Sud				
The Swatch Group (South Africa) (Proprietary) Limited, Sandton	Distribution	ZAR	225.00	100%

b. Mise en équivalence

Raison sociale, siège	Domaine d'activité		Capital en mio	Participation Groupe
EUROPE				
Suisse				
Danyack S.A., La Chaux-de-Fonds	Immobilier	CHF	0.06	29%
DryLyte Chemicals Switzerland SA, Grenchen	Produits de traitement de surfaces	CHF	0.10	50%
S.I. Les Corbes SA, Val-de-Ruz	Immobilier	CHF	0.10	34%
ASIE				
Chine élargie				
Beijing Xinyu Hengrui Watch & Clock Co., Ltd., Beijing	Immobilier	CNY	40.00	50%
Hengdeli Holdings Limited, Hong Kong	Vente au détail	CNY	21.26	10%
Arabie Saoudite				
Alzouman General Trading Co. Ltd., Jeddah	Vente au détail	SAR	60.00	33%
Emirats Arabes Unis				
Marcolin Middle East FZCO, Dubai	Distribution	AED	0.10	29%

Rapport de l'organe de révision

à l'Assemblée générale de The Swatch Group SA

Neuchâtel

Rapport sur l'audit des comptes consolidés

Opinion d'audit

Nous avons effectué l'audit des comptes consolidés de The Swatch Group SA et ses filiales (le groupe), comprenant le compte de résultat consolidé pour l'exercice arrêté au 31 décembre 2023, le bilan consolidé au 31 décembre 2023, le tableau des flux de trésorerie consolidés et le tableau de l'évolution des capitaux propres consolidés pour l'exercice arrêté à cette date ainsi que l'annexe aux comptes consolidés, y compris un résumé des principales méthodes comptables.

Selon notre appréciation, les comptes consolidés (pages 137 à 172) donnent une image fidèle du patrimoine et de la situation financière consolidés du groupe au 31 décembre 2023 ainsi que de ses résultats et de ses flux de trésorerie consolidés pour l'exercice clos à cette date conformément aux Swiss GAAP RPC et sont conformes à la loi suisse.

Fondement de l'opinion d'audit

Nous avons effectué notre audit conformément à la loi suisse et aux Normes suisses d'audit des états financiers (NA-CH). Les responsabilités qui nous incombent en vertu de ces dispositions et de ces normes sont plus amplement décrites dans la section « Responsabilités de l'organe de révision relatives à l'audit des comptes consolidés » de notre rapport. Nous sommes indépendants du groupe, conformément aux dispositions légales suisses et aux exigences de la profession, et avons satisfait aux autres obligations éthiques professionnelles qui nous incombent dans le respect de ces exigences.

Nous estimons que les éléments probants recueillis sont suffisants et appropriés pour fonder notre opinion d'audit.

Notre approche d'audit

Vue d'ensemble	
Caractère significatif	Caractère significatif global : CHF 50 mio
Étendue de l'audit	Nous avons effectué des contrôles («full scope audit») auprès de 71 sociétés du groupe dans 28 pays. Ces 71 sociétés du groupe, rapportée à l'ensemble du groupe, couvrent plus de 85% du total des actifs, du total du chiffre d'affaires net et du résultat net.
Éléments clés de l'audit	Le domaine suivant a été identifié comme élément clé de l'audit : Évaluation des stocks



PricewaterhouseCoopers AG, St. Jakobs-Strasse 25, Postfach, 4002 Basel
Telefon: +41 58 792 51 00, www.pwc.ch

PricewaterhouseCoopers AG est membre d'un réseau mondial de sociétés juridiquement autonomes et indépendantes les unes des autres.

Rapport de l'organe de révision

à l'Assemblée générale de The Swatch Group SA

Neuchâtel

Caractère significatif

L'étendue de notre audit a été influencée par le caractère significatif appliqué. Notre opinion d'audit a pour but de donner une assurance raisonnable que les états financiers consolidés ne comportent pas d'anomalies significatives. Des anomalies peuvent provenir de fraudes ou résulter d'erreurs. Elles sont considérées comme significatives lorsqu'il est raisonnable de s'attendre à ce que, prises individuellement ou collectivement, elles puissent influencer les décisions économiques que les utilisateurs des états financiers consolidés prennent en se basant sur ceux-ci.

Nous fondant sur notre jugement professionnel, nous avons déterminé certains seuils de matérialité quantitatifs, notamment le caractère significatif global applicable aux états financiers consolidés pris dans leur ensemble, tel que décrit dans le tableau ci-dessous. Sur la base de ces seuils quantitatifs et d'autres considérations qualitatives, nous avons déterminé l'étendue de notre audit ainsi que la nature, le calendrier et l'étendue des procédures d'audit et nous avons évalué les effets d'anomalies, prises individuellement ou collectivement, sur les états financiers consolidés pris dans leur ensemble.

Caractère significatif global pour le groupe	CHF 50 mio
Point de référence	Résultat avant impôts sur le bénéfice
Justification du choix du point de référence pour la détermination du caractère significatif global	Nous avons choisi le résultat avant impôts sur le bénéfice comme grandeur de référence. Selon notre appréciation, il s'agit de la grandeur de référence communément utilisée pour mesurer la performance du groupe, d'une part, et d'une grandeur de référence généralement reconnue, d'autre part.

Nous avons convenu avec le Conseil d'administration et le Comité d'audit de lui rapporter les anomalies supérieures à CHF 2.5 mio que nous avons constatées lors de notre audit, ainsi que toutes les anomalies en dessous de ce montant mais qui, selon notre jugement, doivent être rapportées pour des raisons qualitatives. La direction de The Swatch Group SA utilise des critères plus stricts et des valeurs de référence plus faibles pour les décisions opérationnelles ainsi que pour l'établissement des comptes.

Étendue de l'audit

Nous avons adapté l'étendue de notre audit de manière à effectuer suffisamment de travaux pour être en mesure d'émettre une opinion d'audit sur les états financiers consolidés pris dans leur ensemble, en considérant la structure du groupe, les processus et contrôles internes relatifs à l'établissement des états financiers consolidés et le secteur d'activité du groupe. Les principales filiales du groupe, excepté les filiales au Royaume-Uni, sont auditées par PwC et nous sommes régulièrement en contact avec ces équipes d'audit. En tant que réviseur des comptes consolidés, nous veillons à faire un interview tous les trois ans selon notre plan de rotation d'audit avec la direction locale ainsi qu'avec les réviseurs locaux des principales sociétés du groupe pour discuter des risques d'anomalie significative au niveau des états financiers statutaires, des éléments essentiels ainsi que de l'étendue de l'audit. Dans le cadre de l'audit des comptes consolidés 2023, nous avons participé aux entretiens de clôture relatifs à la révision de trois des principales sociétés du Groupe sises en Suisse et discuté de l'audit avec les réviseurs locaux et les directions locales des sociétés du Groupe les plus significatives en Chine sur site et aux Emirats Arabes Unis, en France et à Hong Kong via des réunions virtuelles.

Éléments clés de l'audit

Les éléments clés de l'audit sont les points qui, selon notre jugement professionnel, sont les plus importants lors de notre audit des comptes consolidés de la période sous revue. Ces points ont été traités dans le contexte de notre audit des comptes consolidés pris dans leur ensemble et lors de la formation de notre opinion d'audit. Nous n'exprimons pas d'opinion d'audit distincte sur ces éléments.



Rapport de l'organe de révision

à l'Assemblée générale de The Swatch Group SA

Neuchâtel

Évaluation des stocks

Éléments clés de l'audit	Manière dont les éléments clés ont été examinés
<p>Nous considérons l'évaluation des stocks comme un élément clé de l'audit, et ce, en raison du montant de CHF 7'309 mio inscrit au bilan au 31 décembre 2023 et de l'importance des stocks par rapport au total du bilan (environ 51%).</p> <p>Les ventes du secteur de l'horlogerie et de la bijouterie sont soumises à des fluctuations imputables au marché. Ces fluctuations, ainsi que la complexité de la structure des stocks de matières premières, de composants, de produits finis et de pièces de rechange donnent lieu à d'importantes marges d'appréciation dans l'évaluation de valeur des stocks et de leur recouvrabilité. Dans le cadre de ces évaluations, il convient de tenir compte des matières premières utilisées ainsi que de la valeur des produits de chaque marque en relation avec les différents cycles de vie des produits.</p> <p>Nous renvoyons à la page 142 (Principes d'établissement des comptes, c. Estimations et jugements) et à la page 147 (Annexe aux comptes consolidés, Note 7 Stocks) du rapport de gestion 2023.</p>	<p>Nous avons réalisé les procédures d'audit suivantes pour évaluer le caractère approprié de l'évaluation des stocks :</p> <ul style="list-style-type: none"> - Nous avons évalué, au niveau des filiales, le processus d'identification des stocks (matières premières, produits semi-finis et pièces destinées au service après-vente) avec un taux de rotation insuffisant ainsi que le caractère approprié des corrections de valeur à partir des consommations historiques et attendues. - Pour les produits finis pour lesquels il existe un risque commercial, nous avons contrôlé les estimations d'évaluation de la direction au plus bas du coût d'acquisition ou de fabrication et de la valeur de réalisation nette ainsi que la recouvrabilité des valeurs comptables des produits finis, et ce, à la fois au niveau des filiales et du groupe. À cet effet, nous avons pris en compte aussi bien les chiffres de vente que l'actualité des collections de montres et de bijoux portées au bilan. - Par ailleurs, nous avons contrôlé au niveau du groupe les procédures d'élimination des profits non réalisés sur transactions entre sociétés du groupe. En ce sens, nous avons vérifié que l'évaluation des stocks dans les comptes consolidés ne contenait pas de profits non réalisés significatifs. <p>Nous considérons l'approche de la direction en lien avec la valorisation des stocks et l'évaluation du besoin d'abattements comme raisonnable.</p>

Autres informations

La responsabilité des autres informations incombe au Conseil d'administration. Les autres informations comprennent toutes les informations présentées dans le rapport de gestion, à l'exception des comptes annuels, des comptes consolidés, du rapport de rémunération et de nos rapports correspondants.

Notre opinion d'audit sur les comptes consolidés ne s'étend pas aux autres informations et nous n'exprimons aucune forme d'assurance que ce soit sur ces informations.

Dans le cadre de notre audit des comptes consolidés, notre responsabilité consiste à lire les autres informations et, ce faisant, à apprécier si elles présentent des incohérences significatives par rapport aux comptes consolidés ou aux connaissances que nous avons acquises au cours de notre audit ou si elles semblent, par ailleurs, comporter des anomalies significatives.

Si, sur la base des travaux que nous avons effectués, nous arrivons à la conclusion que les autres informations présentent une anomalie significative, nous sommes tenus de le déclarer. Nous n'avons aucune remarque à formuler à cet égard.



Rapport de l'organe de révision

à l'Assemblée générale de The Swatch Group SA

Neuchâtel

Responsabilités du Conseil d'administration relatives aux comptes consolidés

Le Conseil d'administration est responsable de l'établissement des comptes consolidés donnant une image fidèle conformément aux Swiss GAAP RPC et aux dispositions légales. Il est en outre responsable des contrôles internes qu'il juge nécessaires pour permettre l'établissement de comptes consolidés ne comportant pas d'anomalies significatives, que celles-ci proviennent de fraudes ou résultent d'erreurs.

Lors de l'établissement des comptes consolidés, le Conseil d'administration est responsable d'évaluer la capacité du groupe à poursuivre son exploitation. Il a en outre la responsabilité de présenter, le cas échéant, les éléments en rapport avec la capacité du groupe à poursuivre ses activités et d'établir les comptes consolidés sur la base de la continuité de l'exploitation, sauf si le Conseil d'administration a l'intention de liquider le groupe ou de cesser l'activité, ou s'il n'existe aucune autre solution alternative réaliste.

Responsabilités de l'organe de révision relatives à l'audit des comptes consolidés

Notre objectif est d'obtenir l'assurance raisonnable que les comptes consolidés pris dans leur ensemble ne comportent pas d'anomalies significatives, que celles-ci proviennent de fraudes ou résultent d'erreurs, et de délivrer un rapport contenant notre opinion d'audit. L'assurance raisonnable correspond à un niveau élevé d'assurance, mais ne garantit toutefois pas qu'un audit réalisé conformément à la loi suisse et aux NA-CH permettra de toujours détecter une anomalie significative qui pourrait exister. Les anomalies peuvent provenir de fraudes ou résulter d'erreurs et sont considérées comme significatives lorsqu'il est raisonnable de s'attendre à ce que, individuellement ou collectivement, elles puissent influencer les décisions économiques que les utilisateurs des comptes consolidés prennent en se fondant sur ceux-ci.

Une plus ample description de nos responsabilités relatives à l'audit des comptes consolidés est disponible sur le site Internet d'EXPERTSuisse : <http://expertsuisse.ch/fr-ch/audit-rapport-de-revision>. Cette description fait partie intégrante de notre rapport.

Rapport sur d'autres obligations légales et réglementaires

Conformément à l'art. 728a, al. 1, ch. 3, CO et à la NAS-CH 890, nous attestons qu'il existe un système de contrôle interne relatif à l'établissement des comptes consolidés, défini selon les prescriptions du Conseil d'administration.

Nous recommandons d'approuver les comptes consolidés qui vous sont soumis.

PricewaterhouseCoopers AG



Thomas Brüderlin
Expert-réviseur agréé
Réviseur responsable



Tobias Handschin
Expert-réviseur agréé

Basel, le 6 mars 2024



COMPTES ANNUELS DE THE SWATCH GROUP SA

Compte de résultat

Bilan

Annexe aux comptes annuels

Proposition relative à l'emploi du résultat au bilan

178**179****180****182****188**

COMPTE DE RÉSULTAT DE THE SWATCH GROUP SA

	Notes	2023 mio CHF	2022 mio CHF
Produits des participations	(1)	629	972
Autres produits		6	6
Charges de personnel		-47	-43
Autres charges		-23	-20
Amortissements et dépréciations d'actifs	(2)	-48	-31
Charges financières	(3)	-69	-50
Produits financiers	(4)	128	44
Résultat ordinaire		576	878
Résultat hors exploitation		0	0
Résultat extraordinaire		0	1
Bénéfice avant impôts sur le bénéfice		576	879
Impôts sur le bénéfice		-2	-2
Bénéfice de l'exercice		574	877

BILAN DE THE SWATCH GROUP SA

Actif	Notes	31.12.2023		31.12.2022	
		mio CHF	%	mio CHF	%
Actifs courants					
Liquidités et équivalents de liquidités		652	6.9	979	10.8
Actifs détenus à court terme ayant un prix courant observable	(5, 8)	400	4.2	282	3.1
Autres créances courantes	(6)	3 415	36.2	3 007	33.0
Actifs de régularisation		6	0.1	3	0.0
Total des actifs courants		4 473	47.4	4 271	46.9
Actifs non courants					
Prêts à des sociétés du Groupe		409	4.3	430	4.7
Prêts à des tiers		0	0.0	0	0.0
Participations	(7)	4 552	48.2	4 401	48.3
Immobilisations corporelles		3	0.1	4	0.1
Immobilisations incorporelles		1	0.0	1	0.0
Total des actifs non courants		4 965	52.6	4 836	53.1
Total de l'actif		9 438	100.0	9 107	100.0

BILAN DE THE SWATCH GROUP SA

Passifs et capitaux propres	Notes	31.12.2023		31.12.2022	
		mio CHF	%	mio CHF	%
Passifs courants					
Dettes financières et instruments financiers dérivés	(8)	61	0.6	5	0.1
Autres dettes courantes	(9)	32	0.3	32	0.3
Passifs de régularisation		18	0.2	14	0.1
Passifs non courants					
Provisions non courantes		90	1.0	90	1.0
Total des passifs		201	2.1	141	1.5
Capitaux propres					
Capital-actions		118	1.3	118	1.3
Réserve légale issue du capital		119	1.3	120	1.3
Réserve légale issue du bénéfice		10	0.1	10	0.1
Réserve pour actions propres		0	0.0	0	0.0
Réserve facultative issue du bénéfice		8 489	89.9	7 939	87.2
- Résultat reporté		41		25	
- Résultat de l'exercice		574		877	
Résultat au bilan		615	6.5	902	9.9
Actions propres		-114	-1.2	-123	-1.3
Total des capitaux propres	(10)	9 237	97.9	8 966	98.5
Total des passifs et des capitaux propres		9 438	100.0	9 107	100.0

Généralités

Les comptes annuels de The Swatch Group SA dont le siège est à Neuchâtel sont conformes aux exigences du code suisse des obligations (CO). Les comptes de l'exercice sous revue ont été établis conformément aux dispositions du droit comptable suisse (titre trente-deuxième du Code des obligations).

Principes d'évaluation

a. Actifs

Les actifs sont évalués au plus à leur coût d'acquisition à l'exception des actifs détenus à court terme ayant un prix courant observable, qui sont évalués au cours du jour ou au prix courant. Toutes les variations de valeurs sont comptabilisées dans le compte de résultat. Aucune réserve de fluctuation ne sera constituée.

b. Participations

Les participations sont évaluées individuellement, pour autant qu'elles soient importantes et qu'en raison de leur similitude pas regroupées pour leur valorisation.

c. Actions propres

Les actions propres réservées au plan d'intéressement du personnel ainsi que les actions rachetées par la société sont valorisées à la valeur historique d'acquisition sans réévaluation subséquente. Les gains et les pertes provenant de la vente d'actions propres ainsi que les frais liés à ces transactions sont comptabilisés directement dans la réserve légale issue du capital.

d. Passifs

Les passifs sont présentés à la valeur nominale.

e. Conversion de monnaies étrangères

Toutes les positions de l'actif et du passif libellées en monnaies étrangères sont converties aux cours applicables à la date du bilan. Les produits et charges libellés en monnaies étrangères ainsi que toutes les transactions en devises sont convertis aux taux de change en vigueur aux dates de transaction concernées. Les différences de change en résultant figurent dans le compte de résultat.

Informations détaillées pour certaines rubriques

1. Produits des participations

(mio CHF)	2023	2022
Dividendes	567	914
Autres produits des participations	62	58
Total	629	972

Cette rubrique inclut les dividendes provenant de sociétés du Groupe et les autres produits de participations ainsi que les honoraires de gestion facturés aux sociétés du Groupe.

2. Amortissements et dépréciations d'actifs

Les amortissements et dépréciations d'actifs concernent les créances, les immobilisations corporelles, les immobilisations incorporelles, les prêts et les participations. Ils se montaient à CHF 48 mio durant l'exercice sous revue (exercice précédent: CHF 31 mio).

3. Charges financières

(mio CHF)	2023	2022
Charges d'intérêts	-3	-2
Résultat des titres de placement valorisés à la juste valeur	-7	-28
Résultat net de change	-57	-18
Autres charges financières	-2	-2
Total	-69	-50

4. Produits financiers

(mio CHF)	2023	2022
Produits d'intérêts	103	34
Produits et plus-values sur titres	25	10
Total	128	44

5. Actifs détenus à court terme ayant un prix courant observable

(mio CHF)	31.12.2023	31.12.2022
Placements financiers courants	0	0
Titres de placement	343	213
Métaux précieux	41	65
Instruments financiers dérivés (voir Note 8)	16	4
Total	400	282

6. Autres créances courantes

(mio CHF)	31.12.2023	31.12.2022
Créances envers des sociétés du Groupe	35	15
Prêts à des sociétés du Groupe	3 345	2 960
Autres créances	35	32
Total	3 415	3 007

7. Participations

La liste des 146 entités légales et des participations minoritaires détenues directement ou indirectement par The Swatch Group SA et consolidées au niveau du Groupe est reproduite dans le présent rapport à la Note 34 des comptes consolidés.

Les participations représentaient, à la fin de l'exercice sous revue, CHF 4 552 mio soit 48.2% de l'actif total (exercice précédent: CHF 4 401 mio soit 48.3 % des actifs).

8. Dettes financières et instruments financiers dérivés

A la fin de l'exercice sous revue, des découverts en comptes courants d'un montant de CHF 55 mio étaient ouverts (exercice précédent: aucun).

A la fin de l'exercice sous revue, comme à la fin de l'exercice précédent, il n'y avait pas d'option sur devise ouverte. Le tableau ci-dessous donne un aperçu des valeurs de contrats et des justes valeurs par type de contrat.

(mio CHF)	31.12.2023			31.12.2022		
	Valeur contractuelle	Juste valeur positive	Juste valeur négative	Valeur contractuelle	Juste valeur positive	Juste valeur négative
Contrats à terme						
- Tiers	803	15	-2	775	3	-1
- Groupe	305	1	-4	301	1	-4
Total	1 108	16	-6	1 076	4	-5

Les instruments financiers dérivés sont comptabilisés à leur valeur de marché. Les contrats de devises à terme ouverts à la fin de l'exercice sous revue servent à couvrir des risques opérationnels liés aux fluctuations des taux de change et des prix du marché. Les contrats internes au Groupe concernaient des accords passés entre The Swatch Group SA et des sociétés du Groupe pour couvrir des risques liés aux transactions financières internes au Groupe.

9. Autres dettes courantes

(mio CHF)	31.12.2023	31.12.2022
Dettes envers des sociétés du Groupe	29	29
Autres dettes	3	3
Total	32	32

ANNEXE AUX COMPTES ANNUELS

10. Capitaux propres

A la fin de l'exercice sous revue, les capitaux propres représentaient 97.9% du total du bilan (exercice précédent: 98.5%).

Le tableau ci-après présente l'évolution des capitaux propres:

(mio CHF)	Capital-actions	Réserve légale issue du capital	Réserve légale issue du bénéfice	Réserve pour actions propres	Réserve facultative issue du bénéfice	Résultat au bilan	Actions propres	Total des capitaux propres
Etat au 31.12.2021	118	123	10	0	7 739	510	-131	8 369
Allocations en 2022					200	-200		0
Dividende payé						-285		-285
Variation actions propres		-3					8	5
Bénéfice de l'exercice						877		877
Etat au 31.12.2022	118	120	10	0	7 939	902	-123	8 966
Allocations en 2023					550	-550		0
Dividende payé						-311		-311
Variation actions propres		-1					9	8
Bénéfice de l'exercice						574		574
Etat au 31.12.2023	118	119	10	0	8 489	615	-114	9 237

Capital-actions

Le capital-actions de The Swatch Group SA est composé de la manière suivante (inchangé par rapport à l'exercice précédent):

Date du bilan	Actions nominatives à CHF 0.45	Actions au porteur à CHF 2.25	Capital-actions en CHF
31.12.2022	116 919 500	28 936 000	117 719 775.00
31.12.2023	116 919 500	28 936 000	117 719 775.00

Principaux actionnaires au 31 décembre 2023

A la fin de l'exercice sous revue, le Pool Hayek ainsi que ses sociétés, institutions et individus liés détenaient 62 463 349 actions nominatives et 738 026 actions au porteur, soit 43.3% de l'ensemble des voix (exercice précédent: 43.3%). Les membres du Pool Hayek sont les suivants:

Nom / société	Lieu	Ayants droit économiques
Communauté héréditaire de Marianne et Nicolas G. Hayek représentée par Nayla Hayek	Meisterschwanden	Communauté héréditaire de Marianne et Nicolas G. Hayek
Wat Holding AG	Meisterschwanden	Communauté héréditaire de Marianne et Nicolas G. Hayek
Ammann Group Holding AG	c/o Walder Wyss AG, Bern	Descendants U. Ammann-Schellenberger Sen.
Caisse de pensions Swatch Group	Neuchâtel	-

ANNEXE AUX COMPTES ANNUELS

Les sociétés, institutions et personnes proches du Pool Hayek mais qui n'en font pas formellement partie sont:

Nom / société	Lieu	Ayants droit économiques
Hayek Holding AG	Meisterschwanden	Communauté héréditaire de Marianne et Nicolas G. Hayek
Communauté héréditaire de Marianne et Nicolas G. Hayek et membres de la famille		Communauté héréditaire de Marianne et Nicolas G. Hayek
Personalfürsorgestiftung der Hayek Engineering AG	Meisterschwanden	-
Familles Ammann (Fondations, caisses de pensions et personnes privées, Madisa AG)	c/o Ammann Group Holding AG, Bern	Représentées par Daniela Aeschlimann
Fondation d'Ebauches SA et des maisons affiliées	Neuchâtel	-
Diverses fondations patronales	divers	-

Dans le contexte du Pool, le groupe de la communauté héréditaire de Marianne et Nicolas G. Hayek et ses parties liées contrôlaient au total 42.7% de l'ensemble des voix à fin de l'exercice sous revue (exercice précédent: 42.7%).

A la fin de l'exercice sous revue, le Swatch Group n'avait connaissance d'aucun autre groupe d'actionnaires ou actionnaire individuel contrôlant plus de 5% de l'ensemble des voix.

Réserve légale issue du capital

Les gains et les pertes provenant de la vente d'actions propres ainsi que les frais liés à ces transactions sont comptabilisés directement dans la réserve légale issue du capital. La réserve légale issue du capital comprend également la plus-value historique provenant de l'émission de bons de participation au-dessus de la valeur nominale et des frais d'émission (Agio).

Réserve facultative issue du bénéfice

Durant l'exercice sous revue, un montant de CHF 550 mio provenant du résultat au bilan au 31 décembre 2022 a été attribué à la réserve facultative issue du bénéfice (exercice précédent: CHF 200 mio).

Réserve pour actions propres

A la fin de l'exercice sous revue, il n'y avait pas de réserve pour actions propres. Aucune société fille ne détenait des actions de The Swatch Group SA (exercice précédent: aucune).

Résultat au bilan

Conformément à la résolution adoptée par l'Assemblée générale du 10 mai 2023, le résultat au bilan a été utilisé comme suit:

	mio CHF
Résultat au bilan au 31 décembre 2022	902
Attribution à la réserve facultative issue de bénéfice	-550
Versement d'un dividende de CHF 1.20 par action nominative	-140
Versement d'un dividende de CHF 6.00 par action au porteur	-174
Dividendes non versés sur actions propres	3
Résultat reporté après emploi du résultat au bilan	41

Actions propres

Les actions propres détenues par The Swatch Group SA à la fin de l'exercice sous revue correspondaient à 0.9% de la valeur nominale du capital-actions total (exercice précédent: 0.9%). La position *Actions propres* comprend, outre les actions propres rachetées, les actions propres nominatives destinées au plan d'intéressement du personnel.

ANNEXE AUX COMPTES ANNUELS

Le nombre d'actions propres détenues directement ou indirectement par The Swatch Group SA a évolué ainsi:

Actions détenues par The Swatch Group SA	Actions nominatives 1)		Actions au porteur	
	2023	2022	2023	2022
Etat au 1er janvier	2 167 650	2 357 457	50 000	40 000
Acquisitions 2)	0	0	0	10 000
Ventes 3)	-179 811	-189 807	0	0
Etat au 31 décembre	1 987 839	2 167 650	50 000	50 000
Autres sociétés consolidées	2023	2022	2023	2022
Etat au 1er janvier	0	0	0	0
Acquisitions	0	0	0	0
Ventes	0	0	0	0
Etat au 31 décembre	0	0	0	0
Total au 31 décembre	1 987 839	2 167 650	50 000	50 000

1) Dont, à la fin de l'exercice sous revue, un total de 1 973 339 actions nominatives réservées au plan d'intéressement du personnel (exercice précédent: 2 153 150 actions).

2) Durant l'exercice sous revue, aucune action propre a été acquise (exercice précédent: 10 000 actions au porteur à un prix moyen de CHF 225.72).

3) Durant l'exercice sous revue, aucune action propre a été vendue (exercice précédent: 25 actions nominatives). Dans le cadre du plan d'intéressement du personnel (voir Note 13 des comptes consolidés), 179 811 actions nominatives ont été exercées (exercice précédent: 189 782).

Opérations hors bilan

Nombre d'emplois à plein temps

Durant l'exercice sous revue, la moyenne annuelle des emplois à plein temps était de 138 (exercice précédent: 134).

Engagements découlant d'opérations de leasing

A la fin de l'exercice sous revue et précédent, il n'existait aucun engagement résultant de contrats assimilables à des contrats d'achat ainsi que d'autres engagements de leasing qui ne viennent pas à échéance et qui ne peuvent pas être dénoncés dans les 12 mois.

Engagements envers des plans de prévoyance

A la fin des exercices sous revue et précédent, le bilan n'incluait aucun engagement envers des plans de prévoyance.

Actifs mis en gage

Tous les actifs de la société étaient libres de gage.

Obligations de garantie

A la fin de l'exercice sous revue, les garanties fournies par The Swatch Group SA s'élevaient à moins de CHF 1 mio (exercice précédent: moins de CHF 1 mio). Cette position se référait, comme lors de l'exercice précédent, à une garantie destinée à couvrir les engagements relatifs au bail à loyer contracté par une des sociétés du Groupe.

Engagements conditionnels

A la fin des exercices sous revue et précédent, il n'y avait aucun engagement conditionnel à l'exception de la responsabilité solidaire en faveur de sociétés du Groupe dans le cadre de l'imposition de groupe en matière de la taxe sur la valeur ajoutée.

Lettres de confort

Au cours de l'exercice sous revue, The Swatch Group SA a émis des lettres de confort en faveur de filiales, garantissant que ces sociétés sont prêtes à effectuer des paiements pendant au moins un an (Comfort Letter on Going Concern).

Analyses de l'égalité salariale

Conformément à la loi révisée sur l'égalité (LEg), The Swatch Group SA est tenue d'effectuer une analyse de l'égalité salariale et de la faire vérifier par un organisme indépendant. The Swatch Group AG a effectué cette analyse conformément aux exigences légales à fin juin 2021 et l'a fait contrôler par Blaser Treuhand AG à Bern. Dans son rapport, l'auditeur a confirmé que toutes les exigences légales ont été pleinement respectées.

ANNEXE AUX COMPTES ANNUELS

Droits de participation et options sur de tels droits

Selon l'article 959c, alinéa 2, chiffre 11 CO, l'annexe doit contenir les informations à propos du nombre et de la valeur des actions et options accordées aux membres du Conseil d'administration, de la Direction générale du Groupe et à des collaborateurs. Les informations sur le plan d'intéressement du personnel complet sont disponibles dans la Note 13 des comptes consolidés du Groupe. Les attributions aux membres du Conseil d'administration et de la Direction générale du Groupe sont mentionnés dans le rapport de rémunération où toutes les informations relatives aux rémunérations du management sont publiées.

Les autres collaborateurs de The Swatch Group SA ont perçu, durant l'exercice sous revue, 5 450 actions nominatives ou options pour une valeur de CHF 0.3 mio (exercice précédent: 5 150 actions nominatives ou options pour une valeur de CHF 0.2 mio).

Informations supplémentaires, tableau des flux de trésorerie et rapport annuel

Selon l'article 961d, alinéa 1 CO, il est renoncé à publier des informations supplémentaires, le tableau des flux de trésorerie et le rapport annuel puisque The Swatch Group SA établit ses comptes consolidés selon un standard de comptabilité reconnu.

Evénements postérieurs à la date de clôture

Les présents comptes ont été approuvés par le Conseil d'administration le 6 mars 2024 et seront soumis pour approbation à l'Assemblée générale ordinaire du 8 mai 2024. Aucun autre événement majeur n'est survenu après la date de clôture du bilan.

PROPOSITION RELATIVE À L'EMPLOI DU RÉSULTAT AU BILAN

Le Conseil d'administration propose à l'Assemblée générale d'utiliser le résultat au bilan de la manière suivante:

(mio CHF)	2023	2022
Bénéfice de l'exercice	574	877
Résultat reporté	41	25
Résultat au bilan	615	902
Attribution à la réserve facultative issue de bénéfice	-250	-550
Versement d'un dividende 2022 de:		
- CHF 1.20 par action nominative de nom. CHF 0.45		-140
- CHF 6.00 par action au porteur de nom. CHF 2.25		-174
Versement d'un dividende 2023 de: 1)		
- CHF 1.30 par action nominative de nom. CHF 0.45	-152	
- CHF 6.50 par action au porteur de nom. CHF 2.25	-188	
Dividendes non versés sur actions propres détenues par le Groupe 2)		3
Report à nouveau	25	41

1) Il est prévu de renoncer au paiement du dividende relatif aux actions propres détenues par le Swatch Group.

2) Conformément à la décision de l'Assemblée générale du 10 mai 2023, la part du dividende revenant aux actions propres détenues par le Swatch Group n'a pas été payée.

Rapport de l'organe de révision

à l'Assemblée générale de The Swatch Group SA

Neuchâtel

Rapport sur l'audit des comptes annuels

Opinion d'audit

Nous avons effectué l'audit des comptes annuels de The Swatch Group SA (la société), comprenant le compte de résultat pour l'exercice arrêté au 31 décembre 2023, le bilan au 31 décembre 2023 ainsi que l'annexe aux comptes annuels, y compris un résumé des principales méthodes comptables.

Selon notre appréciation, les comptes annuels (pages 169 à 172 et pages 179 à 187) sont conformes à la loi suisse et aux statuts.

Fondement de l'opinion d'audit

Nous avons effectué notre audit conformément à la loi suisse et aux Normes suisses d'audit des états financiers (NA-CH). Les responsabilités qui nous incombent en vertu de ces dispositions et de ces normes sont plus amplement décrites dans la section « Responsabilités de l'organe de révision relatives à l'audit des comptes annuels » de notre rapport. Nous sommes indépendants de la société, conformément aux dispositions légales suisses et aux exigences de la profession, et avons satisfait aux autres obligations éthiques professionnelles qui nous incombent dans le respect de ces exigences.

Nous estimons que les éléments probants recueillis sont suffisants et appropriés pour fonder notre opinion d'audit.

Notre approche d'audit

Caractère significatif

L'étendue de notre audit a été influencée par le caractère significatif appliqué. Notre opinion d'audit a pour but de donner une assurance raisonnable que les états financiers ne comportent pas d'anomalies significatives. Des anomalies peuvent provenir de fraudes ou résulter d'erreurs. Elles sont considérées comme significatives lorsqu'il est raisonnable de s'attendre à ce que, prises individuellement ou collectivement, elles puissent influencer les décisions économiques que les utilisateurs des états financiers prennent en se basant sur ceux-ci.

Nous fondant sur notre jugement professionnel, nous avons déterminé certains seuils de matérialité quantitatifs, notamment le caractère significatif global applicable aux états financiers pris dans leur ensemble, tel que décrit dans le tableau ci-dessous. Sur la base de ces seuils quantitatifs et d'autres considérations qualitatives, nous avons déterminé l'étendue de notre audit ainsi que la nature, le calendrier et l'étendue des procédures d'audit et nous avons évalué les effets d'anomalies, prises individuellement ou collectivement, sur les états financiers pris dans leur ensemble.

Caractère significatif global pour l'audit des comptes annuels	CHF 35 mio
Point de référence	Total des capitaux propres
Justification du choix du point de référence pour la détermination du caractère significatif global	Nous avons choisi le total des capitaux propres comme grandeur de référence car il s'agit, selon nous, d'une grandeur de référence généralement reconnue pour les réflexions sur le caractère significatif de sociétés holding.

Nous avons convenu avec le Conseil d'administration et le Comité d'audit de lui rapporter les anomalies supérieures à CHF 2.5 mio que nous avons constatées lors de notre audit, ainsi que toutes les anomalies en dessous de ce montant mais qui, selon notre jugement, doivent être rapportées pour des raisons qualitatives. La direction de The Swatch Group SA utilise des critères plus stricts et des valeurs de référence plus faibles pour les décisions opérationnelles ainsi que pour l'établissement des comptes.



PricewaterhouseCoopers AG, St. Jakobs-Strasse 25, Postfach, 4002 Basel
Telefon: +41 58 792 51 00, www.pwc.ch

PricewaterhouseCoopers AG est membre d'un réseau mondial de sociétés juridiquement autonomes et indépendantes les unes des autres.

Rapport de l'organe de révision

à l'Assemblée générale de The Swatch Group SA

Neuchâtel

Étendue de l'audit

Nous avons défini notre approche d'audit en déterminant le caractère significatif et en évaluant les risques d'anomalies significatives dans les états financiers. En particulier, nous avons tenu compte des jugements lorsqu'ils ont été effectués, par exemple en relation avec des estimations comptables significatives pour lesquelles des hypothèses doivent être choisies et qui reposent sur des événements futurs qui sont par définition incertains. Comme pour tous nos audits, nous avons également considéré le risque que la direction ait pu contourner des contrôles internes, en tenant compte entre autres de l'éventuelle présence de biais subjectifs qui pourraient représenter un risque d'anomalies significatives provenant de fraudes.

Nous avons adapté l'étendue de notre audit de manière à effectuer suffisamment de travaux pour être en mesure d'émettre une opinion d'audit sur les états financiers pris dans leur ensemble, en considérant la structure de la société, les processus et contrôles internes relatifs à l'établissement des états financiers et le secteur d'activité de la société.

Éléments clés de l'audit

Nous avons déterminé qu'il n'y avait aucune question clé de l'audit à communiquer dans notre rapport.

Autres informations

La responsabilité des autres informations incombe au Conseil d'administration. Les autres informations comprennent toutes les informations présentées dans le rapport de gestion, à l'exception des comptes annuels, des comptes consolidés, du rapport de rémunération et de nos rapports correspondants.

Notre opinion d'audit sur les comptes annuels ne s'étend pas aux autres informations et nous n'exprimons aucune forme d'assurance que ce soit sur ces informations.

Dans le cadre de notre audit des comptes annuels, notre responsabilité consiste à lire les autres informations et, ce faisant, à apprécier si elles présentent des incohérences significatives par rapport aux comptes annuels ou aux connaissances que nous avons acquises au cours de notre audit ou si elles semblent, par ailleurs, comporter des anomalies significatives.

Si, sur la base des travaux que nous avons effectués, nous arrivons à la conclusion que les autres informations présentent une anomalie significative, nous sommes tenus de le déclarer. Nous n'avons aucune remarque à formuler à cet égard.

Responsabilités du Conseil d'administration relatives aux comptes annuels

Le Conseil d'administration est responsable de l'établissement des comptes annuels conformément aux dispositions légales et aux statuts. Il est en outre responsable des contrôles internes qu'il juge nécessaires pour permettre l'établissement de comptes annuels ne comportant pas d'anomalies significatives, que celles-ci proviennent de fraudes ou résultent d'erreurs.

Lors de l'établissement des comptes annuels, le Conseil d'administration est responsable d'évaluer la capacité de la société à poursuivre son exploitation. Il a en outre la responsabilité de présenter, le cas échéant, les éléments en rapport avec la capacité de la société à poursuivre ses activités et d'établir les comptes annuels sur la base de la continuité de l'exploitation, sauf si le Conseil d'administration a l'intention de liquider la société ou de cesser l'activité, ou s'il n'existe aucune autre solution alternative réaliste.



Rapport de l'organe de révision

à l'Assemblée générale de The Swatch Group SA

Neuchâtel

Responsabilités de l'organe de révision relatives à l'audit des comptes annuels

Notre objectif est d'obtenir l'assurance raisonnable que les comptes annuels pris dans leur ensemble ne comportent pas d'anomalies significatives, que celles-ci proviennent de fraudes ou résultent d'erreurs, et de délivrer un rapport contenant notre opinion d'audit. L'assurance raisonnable correspond à un niveau élevé d'assurance, mais ne garantit toutefois pas qu'un audit réalisé conformément à la loi suisse et aux NA-CH permettra de toujours détecter une anomalie significative qui pourrait exister. Les anomalies peuvent provenir de fraudes ou résulter d'erreurs et sont considérées comme significatives lorsqu'il est raisonnable de s'attendre à ce que, individuellement ou collectivement, elles puissent influencer les décisions économiques que les utilisateurs des comptes annuels prennent en se fondant sur ceux-ci.

Une plus ample description de nos responsabilités relatives à l'audit des comptes annuels est disponible sur le site Internet d'EXPERTSuisse : <http://expertsuisse.ch/fr-ch/audit-rapport-de-revision>. Cette description fait partie intégrante de notre rapport.

Rapport sur d'autres obligations légales et réglementaires

Conformément à l'art. 728a, al. 1, ch. 3, CO et à la NAS-CH 890, nous attestons qu'il existe un système de contrôle interne relatif à l'établissement des comptes annuels, défini selon les prescriptions du Conseil d'administration.

En outre, nous attestons que la proposition relative à l'emploi du bénéfice au bilan est conforme à la loi suisse et aux statuts, et recommandons d'approuver les comptes annuels qui vous sont soumis.

PricewaterhouseCoopers AG

Thomas Brüderlin
Expert-réviseur agréé
Réviseur responsable

Tobias Handschin
Expert-réviseur agréé

Basel, le 6 mars 2024



TITRES THE SWATCH GROUP SA

Nombre moyen d'actions en circulation / capital-actions moyen	2023 base	2022 base	2021 base	2020 base	2019 base
Nombre d'actions nominatives à CHF 0.45	114 847 344	114 658 893	114 471 966	114 169 222	113 428 394
Nombre d'actions au porteur à CHF 2.25	28 886 000	28 888 308	28 883 462	28 872 923	28 814 317
Total moyen des actions en circulation	143 733 344	143 547 201	143 355 428	143 042 145	142 242 711
Capital-actions nominatives en CHF	51 681 305	51 596 502	51 512 385	51 376 150	51 042 777
Capital-actions au porteur en CHF	64 993 500	64 998 693	64 987 790	64 964 077	64 832 213
Total capital-actions moyen en CHF	116 674 805	116 595 195	116 500 174	116 340 227	115 874 991

Chiffres clés par action nominative (nom. CHF 0.45) en CHF	2023	2022	2021	2020	2019
Résultat net consolidé attribuable aux actionnaires	3.35	3.11	2.96	-0.20	2.84
Flux de trésorerie liés aux activités opérationnelles 1)	2.37	2.79	5.01	3.17	4.75
Capitaux propres consolidés 1)	47.28	46.51	44.82	42.41	44.63
Dividende 2)	1.30	1.20	1.10	0.70	1.10

Chiffres clés par action au porteur (nom. CHF 2.25) en CHF	2023	2022	2021	2020	2019
Résultat net consolidé attribuable aux actionnaires	16.76	15.57	14.78	-0.99	14.18
Flux de trésorerie liés aux activités opérationnelles 1)	11.86	13.96	25.06	15.83	23.76
Capitaux propres consolidés 1)	236.39	232.55	224.12	212.07	223.17
Dividende 2)	6.50	6.00	5.50	3.50	5.50

Cours boursier (ajusté) en CHF	2023	2022	2021	2020	2019
Actions nominatives haut	62.95	58.95	64.30	52.75	62.60
Actions nominatives bas	42.25	40.40	45.68	28.56	46.62
Actions nominatives fin d'année	44.05	48.04	53.45	46.76	51.15
Actions au porteur haut	342.70	309.50	333.90	280.50	322.00
Actions au porteur bas	222.30	215.70	235.50	151.00	247.70
Actions au porteur fin d'année	228.60	263.00	279.00	241.50	270.00

Chiffres clés (fin d'année)	2023	2022	2021	2020	2019
Rendement moyen des capitaux propres 3)	7.3%	7.0%	6.9%	-0.5%	6.6%
Rendement direct – action nominative 4)	3.0%	2.5%	2.1%	1.5%	2.2%
Rendement direct – action au porteur 4)	2.8%	2.3%	2.0%	1.4%	2.0%
Capitalisation boursière en mio CHF	11 765	13 227	14 322	12 455	13 793

1) Calculations basées sur le capital-actions moyen par catégorie d'actions respectivement le nombre moyen d'actions en circulation

2) Pour l'exercice sous revue: Proposition du conseil d'administration

3) Rapport en pourcentage entre le résultat net et la moyenne des capitaux propres (exercice précédent plus exercice sous revue divisé par deux)

4) Dividende en pourcentage du cours boursier à la fin d'année

Titres	Numéro ISIN	Symbole Reuters
Action nominative The Swatch Group AG	CH0012255144	UHRN.S
Action au porteur The Swatch Group AG	CH0012255151	UHR.VX

Les titres sont cotés à la Bourse Suisse (SIX) et à la BX Berne eXchange.



RAPPORT DE RÉMUNÉRATION 2023

RAPPORT DE RÉMUNÉRATION**Comité de rémunération****Système de rémunération****Autres éléments contractuels****Fonctions exercées auprès d'autres entreprises****Rémunérations des membres du Conseil d'administration et de la Direction générale du Groupe (KL/EKL)****194****195****195****198****199****201**

Le rapport de rémunération permet au Conseil d'administration et au Comité de rémunération de rendre compte des éléments essentiels des principes de rémunération, des attributions et compétences en matière de rémunération, de la composition et de la fonction du Comité de rémunération et des éléments spécifiques de rémunération.

Le rapport est conforme aux dispositions des articles 734a à 734f du Code suisse des obligations (CO), entrés en vigueur en 2023, et aux directives relatives à la Corporate Governance de SIX Swiss Exchange Regulation AG. De 2014 à 2022, les prescriptions relatives au rapport de rémunération étaient régies par l'ordonnance contre les rémunérations excessives dans les sociétés anonymes cotées en bourse (ORAb).

Les chapitres suivants ont été révisés par PricewaterhouseCoopers SA: 2.3.5 Droits de participation et options sur de tels droits, 4. Fonctions exercées auprès d'autres entreprises, 5. Rémunérations des membres du Conseil d'administration et de la Direction générale du Groupe (KL/EKL).

1. Comité de rémunération**1.1 Composition du Comité de rémunération**

Etant donné que le nombre de membres du Conseil d'administration du Swatch Group est volontairement limité (6 membres actuellement), ce dernier agit en même temps en tant que Comité de rémunération (Compensation Committee). La nécessité de délimiter les compétences et d'assurer le flux d'informations disparaît dès lors.

Le Comité de rémunération est présidé par Monsieur Ernst Tanner, vice-président du Conseil d'administration.

Tous les membres du Conseil d'administration s'abstiennent de prendre part aux délibérations et aux décisions portant sur leur rémunération et à celles de personnes qui leur sont proches (p. ex. des membres de la famille).

Aucun membre du comité de rémunération ne se trouve en situation d'interdépendance de sorte qu'il n'y a lieu à aucun conflit d'intérêts de ce point de vue.

1.2 Attributions / Compétences

Le Comité de rémunération s'occupe de la politique de rémunération de la société. Il assiste le Conseil d'administration lors de la détermination du système de rémunération et des principes de rémunération, ainsi que lors de la préparation des propositions à soumettre à l'Assemblée générale pour approbation des rémunérations. Le Comité de rémunération peut soumettre au Conseil d'administration des propositions et des recommandations pour toutes les questions relevant de la rémunération.

En accord avec les statuts, le Comité de rémunération traite de toutes les questions portant sur la rémunération et propose des solutions au Conseil d'administration. Le Conseil d'administration est l'instance décisionnelle. Il soumet à l'Assemblée générale les décisions nécessaires pour approbation.

L'Assemblée générale de l'exercice sous revue a voté sur les rémunérations fixes des membres du Conseil d'administration jusqu'à la prochaine Assemblée générale ainsi que sur les rémunérations fixes pour l'exercice sous revue et les rémunérations variables pour l'exercice précédent pour les fonctions exécutives des membres du Conseil d'administration. De plus, l'Assemblée générale de l'exercice sous revue a voté sur les rémunérations fixes de la Direction générale et de la Direction générale élargie pour l'exercice sous revue et leurs rémunérations variables pour l'exercice précédent.

1.3 Séances

Le Comité de rémunération s'est réuni deux fois au cours de l'exercice sous revue.

2. Système de rémunération**2.1 Principes généraux de rémunération**

Les membres du Conseil d'administration et de la Direction générale du Groupe ont droit à une rémunération qui correspond à leur fonction et à leur responsabilité.

La société peut verser des rémunérations pour des fonctions exercées dans des entreprises contrôlées directement ou indirectement par la société et pour des tâches effectuées sur ordre de l'entreprise. La rémunération peut être versée soit par la société, soit par des sociétés qu'elle contrôle.

La rémunération des membres non exécutifs du Conseil d'administration ne comprend que des éléments de rémunération fixes.

RAPPORT DE RÉMUNÉRATION

La rémunération des membres exécutifs du Conseil d'administration et des membres de la Direction générale du Groupe comprend des éléments de rémunération fixes et variables. La rémunération fixe comprend le salaire de base et peut englober d'autres éléments de rémunération. La rémunération variable dépend de l'atteinte d'objectifs définis.

Les objectifs de performance peuvent être personnels, spécifiques à l'entreprise et au domaine d'intervention, et peuvent englober des indicateurs relatifs à la gestion de l'entreprise ou portant sur le marché. A chaque fois, la fonction et le niveau de responsabilité du destinataire de la rémunération variable sont pris en compte.

Sur proposition du Comité de rémunération, le Conseil d'administration détermine les performances et objectifs des éléments de rémunération variables ainsi que leur réalisation.

Le système de rémunération de Swatch Group est conforme au marché et à la performance. Il est contrôlé tous les ans et adapté si besoin est.

2.2 Eléments de rémunérations

a) Membres non exécutifs du Conseil d'administration

Les membres non exécutifs du Conseil d'administration perçoivent une rémunération fixe. Celle-ci est échelonnée selon les fonctions.

b) Membres exécutifs du Conseil d'administration, membres de la Direction générale et de la Direction générale élargie

Le système de rémunération prévoit pour les membres exécutifs du Conseil d'administration et les membres de la Direction générale et de la Direction générale élargie les éléments suivants:

- un salaire de base;
- une indemnité de frais forfaitaire;
- un programme de bonus avec des rémunérations variables;
- un programme d'actions avec des attributions d'actions annuelles et une valeur pécuniaire minimale garantie;
- des paiements à la caisse de pensions (Caisse de pensions Swatch Group) et à la Caisse de pensions des cadres Swatch Group.

2.3 Informations sur chaque élément

2.3.1 Salaire de base

Le salaire de base est en règle générale versé en 13 mensualités égales. La 13ème mensualité est versée en décembre. Le salaire de base tient compte de la responsabilité et de la position.

2.3.2 Indemnité de frais forfaitaire

Les membres du Conseil d'administration et de la Direction générale perçoivent une indemnité de frais forfaitaire de CHF 30 000; celle des membres de la Direction générale élargie peut s'élever jusqu'à CHF 24 000. Ce montant forfaitaire couvre les frais de représentation ainsi que les petites dépenses; il a été fixé en accord avec l'administration fiscale cantonale du canton de Berne. Les membres exécutifs du Conseil d'administration qui font également partie de la Direction générale du Groupe ne perçoivent l'indemnité de frais forfaitaire qu'une seule fois.

2.3.3 Programmes de bonus

Les membres exécutifs du Conseil d'administration et les membres de la Direction générale et de la Direction générale élargie perçoivent chaque année un bonus variable qui dépend du développement du Groupe, du secteur de l'entreprise dont la personne concernée est en charge (marques, pays, domaines fonctionnels) ainsi que des performances individuelles.

Un bonus potentiel est déterminé en début d'année et payé si les objectifs sont atteints. En cas de dépassement des objectifs, plus que 100% du bonus potentiel peut être versé; si certains objectifs ne sont pas atteints, des déductions correspondantes peuvent être opérées.

Le bonus est déterminé et versé en début de l'année suivante après présentation des comptes annuels. Les bénéficiaires disposant d'un contrat suisse et d'un domicile en Suisse perçoivent un acompte en décembre. Ce dernier s'élève en règle générale à 70% du bonus potentiel lorsqu'il est possible de prévoir que les objectifs fixés (chiffre d'affaires, résultat opérationnel etc.) seront atteints; sinon, cet acompte s'élève à 50%.

Les critères d'évaluation applicables sont entre autres: l'évolution du chiffre d'affaires, la progression du résultat opérationnel, la modification des parts de marché, l'évolution des stocks et des débiteurs, la réalisation de projets de développement, le succès des négociations, les programmes de réduction des coûts réalisés avec succès, la fluctuation du personnel et la motivation des collaborateurs. Les critères d'évaluation sont adaptés et pondérés de manière individuelle en fonction de chaque titulaire de fonction.

En vue de la promotion des intérêts du Groupe, une partie du bonus total est versée en tant que bonus au niveau du Groupe. Le pourcentage de la part relevant du Groupe dépend de la fonction exercée.

RAPPORT DE RÉMUNÉRATION

2.3.4 Programme d'actions

Chaque année les membres exécutifs du Conseil d'administration ainsi que les membres de la Direction générale et de la Direction générale élargie se voient proposer un nombre d'actions nominatives à un prix d'exercice avantageux. Pour l'exercice sous revue et l'exercice précédent, celui-ci s'est élevé à CHF 4.00 par action. Un tiers de l'attribution peut être exercé et acquis immédiatement; un autre tiers après un an et le dernier tiers après deux ans. Il est possible de disposer librement des titres après leur acquisition. Ces actions peuvent être soumises à une période de blocage de 5 ou 10 ans. En cas de départ anticipé, les attributions se périment pour les options qui n'ont pas encore été exercées; en cas de départ à la retraite, elles sont immédiatement disponibles.

Les options sur titres sont attribuées par le Conseil d'administration après chaque Assemblée générale ordinaire. Une certaine valeur d'attribution minimale est garantie par contrat aux membres exécutifs du Conseil d'administration et aux membres de la Direction générale et de la Direction générale élargie. Cette valeur s'élève à CHF 50 000 pour les membres exécutifs du Conseil d'administration et les membres de la Direction générale et en principe à CHF 25 000 pour les membres de la Direction générale élargie (valeur d'attribution = cours des actions moins CHF 4.00 prix d'exercice).

Toutes les actions resp. options octroyées durant l'exercice sont évaluées à la valeur du jour au moment de l'attribution. Elle correspond au cours de l'action à la date de l'attribution, resp. du dernier jour de bourse avant l'attribution, déduction faite du prix d'exercice.

Les valeurs suivantes sont applicables durant l'exercice sous revue et l'exercice précédent:

		2023	2022
Date d'attribution		31.05.2023	31.05.2022
Cours de l'action à la date d'attribution	CHF	51.10	46.60
Prix d'exercice	CHF	4.00	4.00
Valeur du jour à la date d'attribution	CHF	47.10	42.60

2.3.5 Droits de participation et options sur de tels droits

Le tableau ci-après détaille le nombre d'actions et options détenues par les membres du Conseil d'administration et de la Direction générale du Groupe, ainsi que par les personnes qui leur sont proches, à la fin de l'exercice sous revue et de l'exercice précédent, conformément aux dispositions de l'article 734d CO.

Nom	Fonction	Actions nominatives		Actions au porteur		Options	
		2023	2022	2023	2022	2023	2022
Communauté héréditaire de Marianne et Nicolas G. Hayek, représentée par							
Nayla Hayek		56 691 352	56 695 202	737 796	737 796		
Nayla Hayek	CA Présidente	268 208	248 208			20 002	20 002
Ernst Tanner	CA Vice-président			2 000	2 000		
Claude Nicollier	Membre CA	100	100				
Jean-Pierre Roth	Membre CA			10	10		
Daniela Aeschlimann	Membre CA						
Georges Nicolas Hayek	Membre CA / CEO	239 991	223 491			24 000	24 000
Raynald Aeschlimann	Membre DG	57 201	48 534			9 667	8 334
Pierre-André Bühler	Membre DG	26 966	22 966			8 002	8 002
Marc A. Hayek	Membre DG	212 399	197 399	140	140	15 501	14 501
Thierry Kenel	Membre DG / CFO	120 253	110 253			10 001	10 001
Florence Ollivier-Lamarque	Membre DG	61 998	61 998			5 002	5 002
Peter Steiger	Membre DG	145 999	140 999			10 001	10 001
François Thiébaud	Membre DG	204 550	191 550			7 000	9 000
Lionel a Marca	Membre DGE	3 715	2 482			1 267	1 200
Matthias Breschan	Membre DGE	3 034	2 034			3 000	3 000
Sylvain Dolla	Membre DGE	0	4 033			3 334	2 668
Daniel Everts	Membre DGE	3 550	2 900			700	600
Fadi Ghalayini 1)	Membre DGE	3 967	3 268			2 101	1 267
Hans-Rudolf Gottier 2)	Membre DGE	0	47 700			0	5 002
Mireille Koenig	Membre DGE	6 286	5 253			1 134	967
Calogero Polizzi	Membre DGE	17 533	14 500			3 067	3 000
Michel Willemin 3)	Membre DGE	11 065	9 332			2 135	1 668
Total		58 078 167	58 032 202	739 946	739 946	125 914	128 215

1) depuis le 01.09.2022 2) jusqu'au 31.03.2023 3) depuis le 01.03.2022

RAPPORT DE RÉMUNÉRATION

Chaque option donne droit à la conversion d'une action nominative. Chaque action (nominative ou au porteur) donne droit à une voix. Les actionnaires principaux sont indiqués dans la Note 29 des comptes consolidés du Groupe. A l'exception de la communauté héréditaire de Marianne et Nicolas G. Hayek et comme lors de l'exercice précédent, aucun membre du Conseil d'administration, de la Direction générale et de la Direction générale élargie, ni aucune personne étroitement liée à ces membres, ne détenait à la fin de l'année sous revue, directement ou par le biais d'options, plus de 1% des actions Swatch Group en circulation.

2.3.6 Caisse de pensions / Caisse de pensions des cadres

Les membres exécutifs du Conseil d'administration et les membres de la Direction générale, ou de la Direction générale élargie, sont assurés auprès de la Caisse de pensions Swatch Group et de la Caisse de pensions des cadres Swatch Group.

La Caisse de pensions Swatch Group assure les revenus allant jusqu'à CHF 320 000. La Caisse de pensions des cadres Swatch Group couvre des parts de revenus allant de CHF 320 000 à CHF 882 000. La Caisse de pensions des cadres Swatch Group prévoit des cotisations à hauteur de 10%, dont l'employeur prend en charge 75%.

3. Autres éléments contractuels

3.1 Durée et délais de résiliation des contrats de travail

Tous les contrats de travail des membres de la Direction générale, ou de la Direction générale élargie, sont conclus pour une durée indéterminée. Ils peuvent être résiliés par les deux parties en fin de mois moyennant le respect d'un préavis de six mois.

3.2 Paiement des salaires

Le paiement du salaire est effectué mensuellement. Il n'est versé aucune avance, ni pour le mois en cours, ni pour des périodes plus longues. Il en va de même pour les rémunérations dans le cadre de mandats.

3.3 Rémunérations au début des rapports de travail

Swatch Group ne verse aucune rémunération lors de la conclusion d'un contrat de travail ou au début de l'activité (« golden hellos » / « golden hand-shakes »).

Il n'est pas versé non plus de rémunération en compensation d'options sur actions ou d'autres prestations financières de l'employeur précédent qui sont perdues de par le changement d'emploi.

3.4 Prêts et crédits aux membres d'organes

La société ou les sociétés contrôlées par elle peuvent octroyer des prêts et crédits aux membres exécutifs du Conseil d'administration et aux membres de la Direction générale aux conditions usuelles du marché. De tels crédits ou prêts ne peuvent pas dépasser le montant d'une rémunération fixe annuelle de la personne concernée. La rémunération fixe de l'année précédente vaut comme base de l'octroi du crédit ou du prêt (article 41 des statuts).

Par ailleurs, les membres exécutifs du Conseil d'administration et les membres de la Direction générale ou de la Direction générale élargie, comme tous les collaborateurs du Swatch Group en Suisse, ont la possibilité de demander à la Caisse de pensions du Swatch Group l'octroi d'un prêt hypothécaire pour le financement d'un bien immobilier situé en Suisse. Les conditions appliquées sont les mêmes que celles applicables à tous les collaborateurs des sociétés du Swatch Group en Suisse (limite d'emprunt, taux d'intérêt, etc.).

3.5 Fonction au sein des organes des sociétés du Groupe

Il arrive régulièrement que des membres exécutifs du Conseil d'administration et des membres de la Direction générale ou de la Direction générale élargie exercent, en Suisse ou à l'étranger, une fonction au sein des organes des filiales (en tant que membres du conseil d'administration, membres du conseil de surveillance, conseillers ou en tant que dirigeants). Il n'est versé aucune rémunération supplémentaire pour ces tâches et fonctions; ni de la part du Swatch Group, ni de la part de la société du Groupe concernée.

3.6 Indemnités de départ

Les contrats de travail des membres de la Direction générale ou de la Direction générale élargie ne prévoient aucune indemnité de départ ni aucune sorte de paiement en cas de cessation des rapports de travail. En outre, aucune indemnité («parachutes dorés » etc.) n'est prévue en cas de changement de contrôle.

3.7 Mandats avec d'anciens membres de la Direction générale ou de la Direction générale élargie

Il arrive que des membres de la Direction générale ou de la Direction générale élargie qui ont quitté leur fonction soient, sur la base de mandats, actifs de manière ponctuelle pour le Groupe. Dans tous ces cas, des contrats de mandat clairs et écrits sont conclus et doivent être approuvés par le Président de la Direction générale du Groupe. Les contrats de mandat contiennent les mêmes conditions restrictives que les contrats de travail (durée du contrat, paiements, etc.).

RAPPORT DE RÉMUNÉRATION

4. Fonctions exercées auprès d'autres entreprises

Conformément aux dispositions de l'article 734e CO, le tableau ci-dessous présente les fonctions exercées par les membres du Conseil d'administration, de la Direction générale et de la Direction générale élargie du Groupe dans d'autres entreprises à but économique (état: 31.12.2023). Les fonctions exercées dans des sociétés du Groupe, ainsi que les mandats dans des organisations caritatives, culturelles, religieuses, sportives ou inactives, ou dans des sociétés immobilières à but purement privé, ne doivent pas être mentionnés.

Nom	Société	Fonction
Nayla Hayek	Wat Holding SA	Présidente du Conseil d'administration
	Hayek Holding SA	Présidente du Conseil d'administration
	Hayek Engineering SA	Présidente du Conseil d'administration
	Hayek Immobilien SA	Présidente du Conseil d'administration
	Hayek Management SA	Présidente du Conseil d'administration
	Manhag SA	Présidente du Conseil d'administration
	Entreprise individuelle Expohof Naila Hayek	Propriétaire
Ernst Tanner	Chocoladefabriken Lindt & Sprüngli SA	Président du Conseil d'administration
	Finanzierungsstiftung für die Vorsorgeeinrichtungen der Chocoladefabriken Lindt & Sprüngli AG	Président du Conseil de fondation
	Fonds für Pensionsergänzungen der Chocoladefabriken Lindt & Sprüngli AG	Président du Conseil de fondation
	Lindt Chocolate Competence Foundation	Président du Conseil de fondation
	Krombacher Brauerei GmbH & Co. KG, Allemagne	Membre du Conseil de surveillance
Nick Hayek	Wat Holding SA	Membre du Conseil d'administration
	Hayek Holding SA	Membre du Conseil d'administration
	Hayek Engineering SA	Membre du Conseil d'administration
	Hayek Immobilien SA	Membre du Conseil d'administration
	Hayek Management SA	Membre du Conseil d'administration
	Hayek Film SA	Membre du Conseil d'administration et Directeur
	Manhag SA	Membre du Conseil d'administration
	Border X Sàrl	Sociétaire et Directeur
	CSEM Centre Suisse d'Electronique et de Microtechnique SA – Recherche et Développement	Membre du Conseil d'administration
Jean-Pierre Roth	MKS PAMP Group (UK)	Président du Conseil d'administration
	Arab Bank (Switzerland) SA	Vice-président du Conseil d'administration
	ABS Gonet Holding SA	Président du Conseil d'administration
	Gonet & Cie. SA	Vice-président du Conseil d'administration
	Gonet SA	Vice-président du Conseil d'administration
	Fondation pour la Garde Suisse Pontificale au Vatican	Membre du Conseil de fondation
	Fondation pour la rénovation de la caserne de la Garde Suisse Pontificale au Vatican	Président du Conseil de fondation
Daniela Aeschlimann	Aktiengesellschaft Bären Langenthal	Présidente du Conseil d'administration
	Arthur und Emma Ammann-Stiftung	Vice-présidente du Conseil de fondation
	Avesco SA	Vice-présidente du Conseil d'administration
	Avesco Rent SA	Vice-présidente du Conseil d'administration
	Chronoflex Schweiz SA	Vice-présidente du Conseil d'administration
	Futurjns SA	Membre du Conseil d'administration
	Hotel Alpenland SA	Membre du Conseil d'administration
	Pensionskasse der AMMANN-Unternehmungen	Vice-présidente du Conseil de fondation
Claude Nicollier	Fondation du Musée de l'Aviation Militaire de Payerne	Membre du Conseil de fondation
Florence Ollivier-Lamarque	Comité Colbert, France	Membre du Conseil
	Fédération de l'Horlogerie, France	Vice-présidente

RAPPORT DE RÉMUNÉRATION

Nom	Société	Fonction
Raynald Aeschlimann	Fondation Gaston-F. Barras – European Masters	Membre du Conseil de fondation
	Fondation Un Grand Sourire	Président du Conseil de fondation
	Fédération de l'industrie horlogère suisse FH	Membre du Conseil
Pierre-André Bühler	CSEM Centre Suisse d'Electronique et de Microtechnique SA – Recherche et Développement	Membre du Conseil d'administration
	Fondation en faveur d'un laboratoire de recherches horlogères	Membre du Conseil de fondation
	Fédération de l'industrie horlogère suisse FH	Membre du Conseil
Marc Alexander Hayek	Wat Holding SA	Membre du Conseil d'administration
	Hayek Holding SA	Membre du Conseil d'administration
	Hayek Engineering SA	Membre du Conseil d'administration
	Hayek Immobilien SA	Membre du Conseil d'administration
	Hayek Management SA	Membre du Conseil d'administration
	Manhag SA	Membre du Conseil d'administration
	Association Cours Interentreprises de l'Union des Fabricants d'horlogerie de Genève, Vaud et Valais (CIE UFGVV)	Membre
Thierry Kenel	economiesuisse	Vice-président du Comité directeur et trésorier
	Fédération de l'industrie horlogère suisse FH	Vice-président du Conseil
	Convention Patronale de l'industrie horlogère suisse	Délégué de Swatch Group Industries
François Thiébaud	Association des fabricants et détaillants en horlogerie, marché suisse, AMS	Président
Matthias Breschan	Fédération de l'industrie horlogère suisse FH	Membre du Conseil
Sylvain Dolla	CSEM Centre Suisse d'Electronique et de Microtechnique SA – Recherche et Développement	Membre du Conseil d'administration
	Fondation en faveur d'un laboratoire de recherches horlogères	Membre du Conseil de fondation
Daniel Everts	Convention Patronale de l'industrie horlogère suisse Union Patronale Suisse	Délégué de Swatch Group Industries Membre du Comité
Mireille Koenig	Aaraucar SA	Membre du Conseil d'administration
Michel Willemin	Académie suisse des sciences techniques (SATW)	Membre

Les membres suivants du Conseil d'administration, de la Direction générale et de la Direction générale élargie du Groupe n'ont rapporté aucun mandat tiers devant être publié au 31 décembre 2023: Peter Steiger, Lionel a Marca, Fadi Ghalayini, Calogero Polizzi.

RAPPORT DE RÉMUNÉRATION

5. Rémunérations des membres du Conseil d'administration et de la Direction générale du Groupe (KL/EKL)

a. Conseil d'administration (CA)

Nom	Fonction	Rémunération pour les fonctions au sein du CA 1) (CHF)	Rémunération pour les fonctions exécutives				Total 6) (CHF)
			Rémunération de base 2) (CHF)	Bonus 3) (CHF)	Options sur actions 4) (CHF)	Autres rémunérations 5) (CHF)	
Nayla Hayek	Présidente	230 633	1 002 108	1 900 000	942 000	302 760	4 377 501
Ernst Tanner	Vice-président	166 335				9 443	175 778
Daniela Aeschlimann	Membre	158 205				11 538	169 743
Georges Nicolas Hayek 7)	Membre	156 716				10 011	166 727
Prof. Dr. h.c. Claude Niccolier	Membre	155 776				8 609	164 385
Dr. Jean-Pierre Roth	Membre	155 776				8 609	164 385
Total		1 023 441	1 002 108	1 900 000	942 000	350 970	5 218 519

Nom	Fonction	Rémunération pour les fonctions au sein du CA 1) (CHF)	Rémunération pour les fonctions exécutives				Total 6) (CHF)
			Rémunération de base 2) (CHF)	Bonus 3) (CHF)	Options sur actions 4) (CHF)	Autres rémunérations 5) (CHF)	
Nayla Hayek	Présidente	205 554	1 002 108	1 725 000	852 000	293 410	4 078 072
Ernst Tanner	Vice-président	149 176				8 133	157 309
Daniela Aeschlimann	Membre	142 179				10 171	152 350
Georges Nicolas Hayek 7)	Membre	140 877				8 833	149 710
Prof. Dr. h.c. Claude Niccolier	Membre	139 936				7 397	147 333
Dr. Jean-Pierre Roth	Membre	139 936				7 397	147 333
Total		917 658	1 002 108	1 725 000	852 000	335 341	4 832 107

1) Rémunération annuelle totale en espèces resp. délimitée sur la période concernée, sans les remboursements de frais de déplacement et autres frais professionnels. La rémunération comprend un montant de CHF 20 000 pour l'activité dans le Comité d'audit et dans le Comité de rémunération (exercice précédent: CHF 20 000) ainsi que des indemnités de frais forfaitaires de CHF 30 000 par an.

2) Rémunération annuelle totale en espèces resp. délimitée sur la période concernée, sans les remboursements de frais de déplacement et autres frais professionnels.

3) Paiements de bonus en espèces resp. délimités sur la période concernée.

4) Durant l'exercice sous revue, et l'exercice précédent, 20 000 options sur actions ont été attribuées à Madame N. Hayek. L'évaluation des options sur actions prend en compte leur valeur au jour de l'attribution (voir point 2.3.4.). Durant l'exercice sous revue, cette valeur était de CHF 47.10 par option (exercice précédent: CHF 42.60 par option). L'évaluation des options sur actions à la valeur de l'exercice précédent résulterait donc à une valeur inchangée de CHF 852 000.

5) Aucune prestation de retraite n'est incluse dans les autres rémunérations de l'exercice sous revue et de l'exercice précédent. Les prestations sociales restantes (cotisations de l'employeur) se sont élevées à CHF 350 970 durant l'exercice sous revue (exercice précédent: CHF 314 507). Durant l'exercice sous revue, aucune prime d'ancienneté a été payée (exercice précédent: CHF 20 834).

6) Toutes les données sont des montants bruts (c.-à-d. avant déduction des cotisations aux assurances sociales à la charge du collaborateur).

7) La rémunération de la fonction exécutive est présentée à l'alinéa b. du présent chapitre.

b. Direction générale (KL) et Direction générale élargie (EKL)

2023	Rémunération de base 1)	Bonus 2)	Options sur actions 3)	Options sur actions 3)	Autres rémunérations 4)	Total 5)
	(CHF)	(CHF)	(nombre)	(CHF)	(CHF)	(CHF)
Georges Nicolas Hayek (DG Président / CEO)	1 502 105	3 480 000	24 000	1 130 400	557 409	6 669 914
Total autres membres	5 162 064	10 792 458	82 550	3 888 105	2 351 078	22 193 705
Total	6 664 169	14 272 458	106 550	5 018 505	2 908 487	28 863 619

L'évaluation des options sur actions prend en compte leur valeur au jour de l'attribution (voir point 2.3.4.). Durant l'exercice sous revue, cette valeur était de CHF 47.10 par option (exercice précédent: CHF 42.60 par option). L'évaluation des options sur actions à la valeur de l'exercice précédent résulterait à une valeur totale de CHF 4 539 030 (-6.4% par rapport à la valeur de CHF 4 847 880 de l'exercice précédent).

2022	Rémunération de base 1)	Bonus 2)	Options sur actions 3)	Options sur actions 3)	Autres rémunérations 4)	Total 5)
	(CHF)	(CHF)	(nombre)	(CHF)	(CHF)	(CHF)
Georges Nicolas Hayek (DG Président / CEO)	1 502 105	3 400 000	24 000	1 022 400	607 929	6 532 434
Total autres membres	5 503 309	10 673 198	89 800	3 825 480	2 433 569	22 435 556
Total	7 005 414	14 073 198	113 800	4 847 880	3 041 498	28 967 990

- 1) Rémunération annuelle totale de base en espèces resp. délimitée sur la période concernée, y compris frais forfaitaires, sans les remboursements de frais de déplacement et autres frais professionnels.
- 2) Paiements de bonus variables en espèces resp. délimités sur la période concernée.
- 3) Les options sur actions sont attribuées et évaluées conformément aux conditions décrites au point 2.3.4.
- 4) Sont comprises dans les autres rémunérations des prestations de retraite à hauteur de CHF 705 532 (exercice précédent: CHF 705 685). Les prestations sociales restantes (cotisations de l'employeur) se sont élevées pour l'exercice sous revue à CHF 2 091 321 (exercice précédent: CHF 2 202 047). Les autres avantages et les primes d'ancienneté à hauteur de CHF 111 634 (exercice précédent: CHF 133 766) sont également compris dans les autres rémunérations.
- 5) Toutes les données sont des montants bruts (c.-à-d. avant déduction des cotisations aux assurances sociales à la charge de l'employé).

Les montants mentionnés comprennent toutes les rémunérations directes et indirectes. Monsieur G.N. Hayek a perçu, en tant que CEO, la rémunération la plus élevée.

Durant l'exercice sous revue, aucun paiement en lien avec d'anciennes activités en tant qu'organe de la société n'a été versé aux anciens membres de la Direction générale ou de la Direction générale élargie du Groupe (exercice précédent: aucun).

c. Prêts et crédits au Conseil d'administration et à la Direction générale du Groupe

Au cours de l'exercice sous revue, comme au cours de l'exercice précédent, aucun prêt ou crédit n'a été accordé à des membres du Conseil d'administration, de la Direction générale ou de la Direction générale élargie du Groupe. De même, aucun prêt ou crédit n'a été accordé à des conditions non conformes au marché à d'anciens membres du Conseil d'administration, de la Direction générale ou de la Direction générale élargie du Groupe, ni au cours de l'exercice sous revue, ni au cours de l'exercice précédent.

Il n'existait, à fin de l'exercice sous revue et de l'exercice précédent, aucun prêt ni crédit à des membres du Conseil d'administration ou de la Direction générale du Groupe (ni actifs, ni anciens).

d. Rémunérations, prêts et crédits à des personnes proches

Au cours de l'exercice sous revue et de l'exercice précédent, aucune rémunération non conforme au marché n'a été versée à des personnes proches des membres du Conseil d'administration ou de la Direction générale resp. de la Direction générale élargie.

Il n'existait, à fin de l'exercice sous revue et de l'exercice précédent, aucun prêt ou crédit à des personnes proches de membres actifs ou anciens du Conseil d'administration, de la Direction générale ou de la Direction générale élargie du Groupe.

e. Rémunérations non autorisées

La société n'a versé aucune indemnité de départ aux membres du Conseil d'administration et de la Direction générale resp. de la Direction générale élargie au cours de l'exercice sous revue ni au cours de l'exercice précédent. De même, aucune rémunération n'a été versée en avance, au cours de l'exercice sous revue, ni au cours de l'exercice précédent, aux membres du Conseil d'administration et de la Direction générale resp. de la Direction générale élargie.

Rapport de l'organe de révision

à l'Assemblée générale de The Swatch Group SA

Neuchâtel

Rapport sur l'audit du rapport de rémunération**Opinion d'audit**

Nous avons effectué l'audit du rapport de rémunération de The Swatch Group SA (la société) pour l'exercice clos le 31 décembre 2023. Notre audit s'est limité aux indications selon les articles 734a-734f CO ainsi que dans les chiffres 2.3.5, 4 et 5 du rapport de rémunération.

Selon notre appréciation, les indications selon les articles 734a-734f CO dans le rapport de rémunération sont conformes à la loi suisse et aux statuts.

Fondement de l'opinion d'audit

Nous avons effectué notre audit conformément à la loi suisse et aux Normes suisses d'audit des états financiers (NA-CH). Les responsabilités qui nous incombent en vertu de ces dispositions et de ces normes sont plus amplement décrites dans la section « Responsabilités de l'organe de révision relatives à l'audit du rapport de rémunération » de notre rapport. Nous sommes indépendants de la société, conformément aux dispositions légales suisses et aux exigences de la profession, et avons satisfait aux autres obligations éthiques professionnelles qui nous incombent dans le respect de ces exigences.

Nous estimons que les éléments probants recueillis sont suffisants et appropriés pour fonder notre opinion d'audit.

Autres informations

La responsabilité des autres informations incombe au Conseil d'administration. Les autres informations comprennent les informations présentées dans le rapport de gestion, à l'exception du contenu des chiffres 2.3.5, 4 et 5 du rapport de rémunération, des comptes consolidés, des comptes annuels et de nos rapports correspondants.

Notre opinion d'audit sur le rapport de rémunération ne s'étend pas aux autres informations et nous n'exprimons aucune forme d'assurance que ce soit sur ces informations.

Dans le cadre de notre audit, notre responsabilité consiste à lire les autres informations et, ce faisant, à apprécier si elles présentent des incohérences significatives par rapport aux informations financières « contrôlées » dans le rapport de rémunération ou aux connaissances que nous avons acquises au cours de notre audit ou si elles semblent par ailleurs comporter des anomalies significatives.

Si, sur la base des travaux que nous avons effectués, nous arrivons à la conclusion que les autres informations présentent une anomalie significative, nous sommes tenus de le déclarer. Nous n'avons aucune remarque à formuler à cet égard.

Responsabilités du Conseil d'administration relatives au rapport de rémunération

Le Conseil d'administration est responsable de l'établissement d'un rapport de rémunération conformément aux dispositions légales et aux statuts. Il est en outre responsable des contrôles internes qu'il juge nécessaires pour permettre l'établissement d'un rapport de rémunération ne comportant pas d'anomalies significatives, que celles-ci proviennent de fraudes ou résultent d'erreurs. Il est également responsable de la définition des principes de rémunération et de la fixation des rémunérations individuelles.



PricewaterhouseCoopers AG, St. Jakobs-Strasse 25, Postfach, 4002 Basel
Telefon: +41 58 792 51 00, www.pwc.ch

PricewaterhouseCoopers AG est membre d'un réseau mondial de sociétés juridiquement autonomes et indépendantes les unes des autres.

Rapport de l'organe de révision

à l'Assemblée générale de The Swatch Group SA

Neuchâtel

Responsabilités de l'organe de révision relatives à l'audit du rapport de rémunération

Notre objectif est d'obtenir l'assurance raisonnable que les indications selon les articles 734a-734f CO contenues dans le rapport de rémunération ne comportent pas d'anomalies significatives, que celles-ci proviennent de fraudes ou résultent d'erreurs, et de délivrer un rapport contenant notre opinion d'audit. L'assurance raisonnable correspond à un niveau élevé d'assurance, mais ne garantit toutefois pas qu'un audit réalisé conformément à la loi suisse et aux NA-CH permettra de toujours détecter toute anomalie significative qui pourrait exister. Les anomalies peuvent provenir de fraudes ou résulter d'erreurs et elles sont considérées comme significatives lorsqu'il est raisonnable de s'attendre à ce que, prises individuellement ou collectivement, elles puissent influencer les décisions économiques que les utilisateurs du rapport de rémunération prennent en se fondant sur celui-ci.

Dans le cadre d'un audit réalisé conformément à la loi suisse et aux NA-CH, nous exerçons notre jugement professionnel tout au long de l'audit et faisons preuve d'esprit critique. En outre :

- Nous identifions et évaluons les risques que le rapport de rémunération comporte des anomalies significatives, que celles-ci proviennent de fraudes ou résultent d'erreurs, concevons et mettons en œuvre des procédures d'audit en réponse à ces risques, et réunissons des éléments probants suffisants et appropriés pour fonder notre opinion d'audit. Le risque de non-détection d'une anomalie significative provenant de fraudes est plus élevé que celui d'une anomalie significative résultant d'une erreur, car la fraude peut impliquer la collusion, la falsification, des omissions volontaires, de fausses déclarations ou le contournement de contrôles internes.
- Nous acquérons une compréhension du système de contrôle interne pertinent pour l'audit afin de concevoir des procédures d'audit appropriées aux circonstances, mais non dans le but d'exprimer une opinion sur l'efficacité du système de contrôle interne de la société.
- Nous évaluons le caractère approprié des méthodes comptables appliquées et le caractère raisonnable des estimations comptables, ainsi que des informations y afférentes.

Nous communiquons au Conseil d'administration ou à sa commission compétente, notamment l'étendue des travaux d'audit et le calendrier de réalisation prévus et nos constatations d'audit importantes, y compris toute déficience majeure dans le système de contrôle interne relevée au cours de notre audit.

Nous remettons au Conseil d'administration ou à sa commission compétente une déclaration, dans laquelle nous attestons avoir respecté les règles d'éthique pertinentes relatives à l'indépendance, et leur communiquons toutes les relations et les autres éléments qui peuvent raisonnablement être considérés comme susceptibles d'avoir une incidence sur notre indépendance ainsi que, le cas échéant, les mesures visant à éliminer les menaces ou les mesures de protection prises.

PricewaterhouseCoopers AG



Thomas Brüderlin
Expert-réviseur agréé
Réviseur responsable



Tobias Handschin
Expert-réviseur agréé

Basel, le 6 mars 2024

